

Akcja specjalna pojazdy użytkowe 2018



Das Werkzeug

TecDoc
DATA SUPPLIER



www.hazet.de



NKW18/PL/PL/1
Oferta ważna do 28.02.2019

4937-19, EAN-No. 4000896215645

Klucz udarowy do wałów Cardana w pojazdach użytkowych MERCEDES-BENZ s 19 mm

- Do połączeń skręcanych wałów Cardana w pojazdach użytkowych **MERCEDES-BENZ**
- **Sz szczególnie przydatny do napraw w drodze, gdy nie jest dostępny kanał**
- Umożliwia odkręcenie zwykle bardzo mocno dokręconych połączeń wału Cardana, także w miejscach trudno dostępnych
- Z naniesionym laserem wzorem do szybkiego przeliczania podanego przez producenta momentu obrotowego dokręcania
- 2 powierzchnie udarowe umożliwiają dokładne przykładanie siły za pomocą młotka
- Bardzo trwałe, wytrzymuje bardzo duże siły



Wideo klip na kanale YouTube

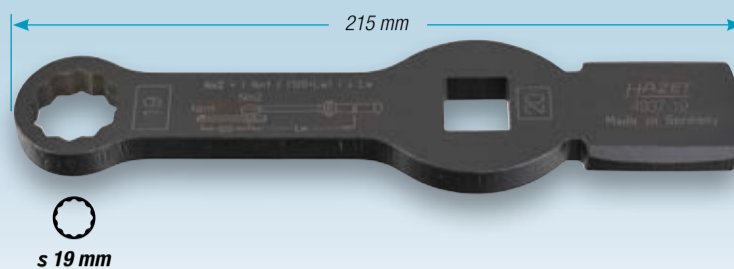

Made in Germany

39,65 € netto

NOWOŚĆ!



4937-21, EAN-No. 4000896215638

Klucz udarowy do wałów Cardana w pojazdach użytkowych MAN s 21 mm

- Do połączeń skręcanych wałów Cardana w pojazdach użytkowych **MAN**
- **Sz szczególnie przydatny do napraw w drodze, gdy nie jest dostępny kanał**
- Umożliwia odkręcenie zwykle bardzo mocno dokręconych połączeń wału Cardana, także w miejscach trudno dostępnych
- Z naniesionym laserem wzorem do szybkiego przeliczania podanego przez producenta momentu obrotowego dokręcania
- 2 powierzchnie udarowe umożliwiają dokładne przykładanie siły za pomocą młotka
- Bardzo trwałe, wytrzymuje bardzo duże siły



Wideo klip na kanale YouTube

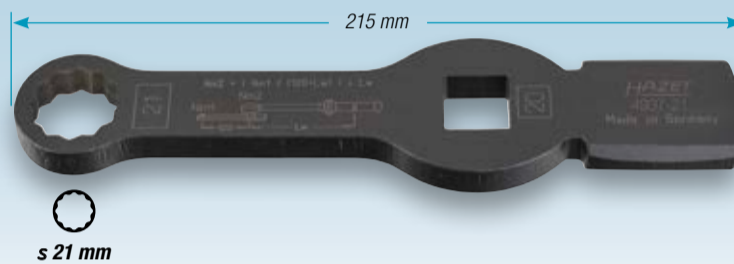

Made in Germany

39,65 € netto

NOWOŚĆ!

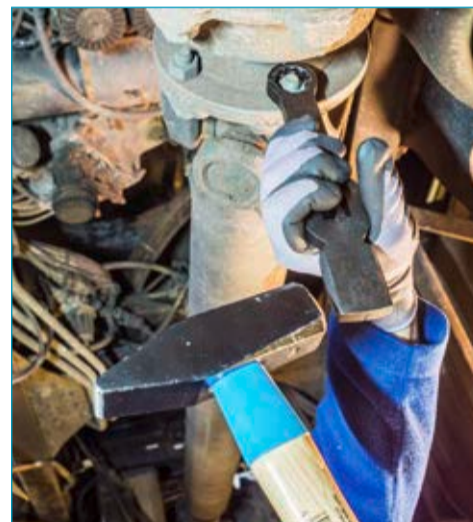

2872 FS-24, EAN-No. 4000896209989

Klucz oczkowo-udarowy 12⁵ 1/2 do pojazdów użytkowych (12-kątny) z 2 powierzchniami udarowymi

- Do odkręcania i dokręcania połączeń skręcanych cylindrów hamulcowych
- Zastosowanie w samochodach ciężarowych, autobusach, przyczepach i osiach naczep bez demontażu koła
- **Bez konieczności demontażu koła, także przy połączeniach skręcanych cylindrów hamulcowych wchodzących głęboko w felgę**
- Z naniesionym laserem wzorem do szybkiego przeliczania podanego przez producenta momentu obrotowego dokręcania
- 2 powierzchnie udarowe umożliwiają dokładne przykładanie siły za pomocą młotka
- Oszczędność czasu ok. 20 min
- Bardzo trwałe, wytrzymuje bardzo duże siły

s 24 mm



Made in Germany

79,- € netto

NOWOŚĆ!

NOWOŚĆ!
Demontaż cylindrów hamulcowych bez demontażu kół



Wideo klip na kanale YouTube



2155 Mechaniczny czujnik zegarowy mały



HAZET No.	Napęd	Napęd wyjściowy S mm	Nr EAN 4000896 +	€
2155-60	12 ⁵ 1/2	24 mm	144303	33,-
Staw magnetyczny dla czujnika zegarowego małego <ul style="list-style-type: none"> • Blok magnetyczny z podkładką pryzmatyczną (np. do wałów) • Możliwość oddzielnego załączenia siły magnesu • Uchwyt na czujnik zegarowy do trzonków 4,5 mm i 8 mm • Ramię przytrzymujące z dokładną regulacją i przegubem • Masa netto: (kg) 1,53 kg 				
2155-65			144501	35,50
Mechaniczny mały czujnik zegarowy <ul style="list-style-type: none"> • Podziałka: 0,01 mm • Skala pomiarowa: 8 mm • 1 obrót wskazówki: 1 mm • Możliwość obrotu i zablokowania skali • Zakres zadany można ograniczyć dwoma strzałkami • Trzonek: 8 mm 				

2151, EAN-No. 4000896013043

Stetoskop

- Do lokalizowania uszkodzonych części, np. osi, łożysk i przekładni
- Membrana o wysokim współczynniku przenoszenia
- Stalowa końcówka 180 mm
- Długość całkowita: 1080 mm
- Masa netto (kg): 0,13 kg

Made in Germany

59,- € netto



HAZET No.	Nr EAN 4000896 +	€
2151-02/2	062287	10,-
Końcówki uszne (oliwki) do stetoskopu HAZET 2151		

1991-1, EAN-No. 4000896156054

Termometr na podczerwień

- Różnorodne obszary zastosowania, m.in. w branży samochodowej (chłodnice/systemy chłodzenia, hamulce, układy klimatyzacji, silniki, układy wydechowe), budowa urządzeń chemicznych
- Funkcja szybkiego rozpoznawania
- Precyzyjne, bezdotykowe pomiary
- Automatyczne zatrzymanie wartości zmierzonej na wyświetlaczu
- Wskazanie temperatury maksymalnej, blokada wyzwalania
- Bateria 9 V (6LR61)
- Zakres pomiarowy: -50°C → 550°C; -58°F → 1022°F

Możliwe podświetlenie wyświetlacza



Do 550°C!



92,- € netto

4937-7588, EAN-No. 4000896202003

Tuleja montażowa do pojazdów użytkowych SAF – gwint M75 x 1,5 wersja prawa/lewa

- W tulei znajduje się gwint lewostronny oraz prawostronny M75 x 1,5
- Do osi z hamulcami tarczowymi i bębnowymi SAF z gniazdem łożyska \varnothing 88 mm
- Tylko jednorazowe podniesienie zespołu łożyskowego ważącego ok. 40 kg (łożysko plus tarcza hamulcowa plus piasta koła) na tulei montażowej i wsunięcie do gniazda łożyska \varnothing 88 mm
- Zewn. \varnothing : 88 mm
- Możliwy napęd przez drążek poprzeczny lub bez dodatkowych narzędzi (powierzchnia uchwytu)

Made in Germany

160,50€ netto



4937-7582, EAN-No. 4000896201969

Tuleja montażowa do pojazdów użytkowych MAN – gwint M75 x 1,5

- Tuleja montażowa do ochrony gwintu na osi podczas demontażu i montażu łożyska
- Zastosowanie w modelach MAN TGL, TGM, seria L, HL 2
- Tylko jednorazowe podniesienie zespołu łożyskowego ważącego ok. 40 kg (łożysko + tarcza hamulcowa + piasta koła) na tulei montażowej, następnie wsunięcie do gniazda łożyska \varnothing 82 mm
- Gwint: M75 x 1,5
- Zewn. \varnothing : 82 mm
- Napęd poprzez drążek poprzeczny lub bez dodatkowych narzędzi (żłobkowana powierzchnia chwytania)

Made in Germany

145,-€ netto



4937-7578, EAN-No. 4000896201990

Tuleja montażowa do pojazdów użytkowych MERCEDES-BENZ – gwint M75 x 1,5

- Tuleja montażowa do ochrony gwintu na osi podczas demontażu i montażu łożyska
- Zastosowanie w samochodach MERCEDES-BENZ Atego, Atego 2, Tourino
- Tylko jednorazowe podniesienie zespołu łożyskowego ważącego ok. 40 kg (łożysko + tarcza hamulcowa + piasta koła) na tulei montażowej, następnie wsunięcie do gniazda łożyska \varnothing 78 mm
- Gwint: M75 x 1,5
- Zewn. \varnothing : 78 mm
- Napęd poprzez drążek poprzeczny lub bez dodatkowych narzędzi (żłobkowana powierzchnia chwytania)

Made in Germany

152,-€ netto



4937-100, EAN-No. 4000896201983

Tuleja montażowa do pojazdów użytkowych MAN – gwint M100 x 1,5

- Tuleja montażowa do ochrony gwintu na osi podczas demontażu i montażu łożyska
- Zastosowanie w pojazdach MAN TGX, TGA, TGS np. do osi MAN HY 1350 (13 t)
- Tylko jednorazowe podniesienie zespołu łożyskowego ważącego ok. 40 kg (łożysko, tarcza hamulcowa i piasta koła) na tulei montażowej, następnie wsunięcie do gniazda łożyska \varnothing 105 mm
- Gwint: M100 x 1,5
- Zewn. \varnothing : 105 mm
- Możliwy napęd przez drążek poprzeczny lub bez dodatkowych narzędzi (żłobkowana powierzchnia uchwytu)



Made in Germany

208,-€ netto

4937-110 / 4937-120

Klucz do zatyczek kół w pojazdach użytkowych, \varnothing 110 mm i 120 mm do płasko-owalnych zatyczek kół BPW

- Do osi BPW Eco oraz Eco Plus
- Idealne dopasowanie do konturu BPW \varnothing 110 mm

Zatyczka koła

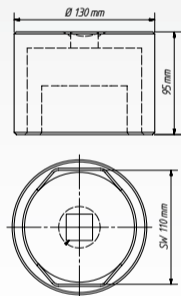

Made in Germany

HAZET No.	Napęd	l mm	EAN-No. 4000896+	€
4937-110	25 1"	110	199273	184,-
4937-120	20 3/4"	141	210459	174,-

4937-111/2, EAN-No. 4000896201945

Zestaw kluczy czopowych do pojazdów użytkowych MAN do tylnej osi

- Do modeli MAN TGX, TGA, TGS, np. tylnej osi HY 1350
- Napęd 4-kątny: 25 mm = 1" oraz sześciokąt zewnętrzny: s 60 mm
- 6 czopów o szerokości 11 mm
- Wewn. \varnothing : 134,5
- Wewn. \varnothing (czop-czop) 118 mm
- Zewn. \varnothing 148,5 mm

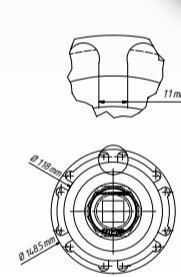
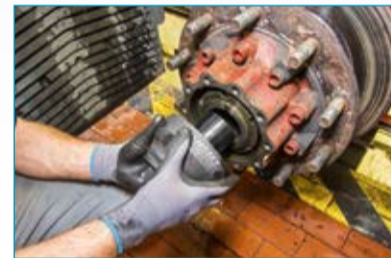

Made in Germany

407,-€ netto

4937

Klucz nasadowy do nakrętek osi do pojazdów użytkowych

Made in Germany



HAZET No.	Napęd	Napęd wyjściowy S mm	Zastosowanie	Nr EAN 4000896+	€
4937-80	s 36	80	DAF seria CF i XF	206889	163,-
4937-85	• s 36	85	SAF osie naczep i przyczep	204267	198,-
4937-90	s 36	90	IVECO Daily 6,5 t; 7,0 t	199280	259,-
4937-95	20 3/4"	95	IVECO Stralis i Eurofire, MERCEDES-BENZ Discos-Trailer, BPW Eco plus	199457	172,-

4937-92, EAN-No. 4000896201952

Klucze czopowe do pojazdów użytkowych do osi przednich MAN

- Klucze czopowe do ciężarówek MAN: E 2000 (ÖAF), F 2000, M 2000 L, M 2000 M
- MAN TGA, TGM, TGS, TGX
- Autobusy MAN: Lions City, Lions Classic, Lions Coach, Lions Regio, Lions Star oraz starsze wzory (modele), podwozia
- NEOPLAN Cityliner, Starliner, Tourliner, Trendliner
- TEMSA Diamond, VISEON z górnym pokładem

HAZET No.	Napęd	\varnothing mm	Nr EAN 4000896+	€
4937-92	20 3/4"	114	201952	208,90

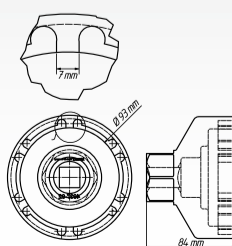

4937-105/2, EAN-No. 4000896201938

Zestaw kluczy nasadowych do nakrętek osi do pojazdów użytkowych DAF, RENAULT, Volvo

- Gniazdo 6-kątne s 105 mm
- Napęd: 25 mm = 1" oraz sześciokąt zewnętrzny: s 60 mm
- Wkręcana rura prowadząca umożliwia uniwersalne zastosowanie
- Pojazdy DAF z rurą prowadzącą
- Pojazdy RENAULT, Volvo bez rury prowadzącej
- Z zewnętrznym kołnierzem prowadzącym

3 zastosowania – 1 klucz!



358,-€ netto

NAPRAWA OSI

4937-101/4, EAN-No. 4000896199266

Zestaw kluczy czopowych do pojazdów użytkowych MERCEDES-BENZ do tylnej osi

- Do prac demontażowych/montażowych na tylnej osi oraz prac naprawczych i konserwacyjnych przy piastach koła, łożysku koła lub tarczy hamulcowej
- **MERCEDES-BENZ** zewnętrzna oś planetarna oraz os nadążna NR7/4
- Tylne osie z przekładnią planetarną **MERCEDES-BENZ** (osie europejskie) 10 t i 13 t
- **MERCEDES-BENZ** zewnętrzna oś planetarna 7 t AL7/1
- Wewn. \varnothing : 101,5 mm
- Długość (całkowita): 140 mm
- 12 czopów, szerokość czopu: 11,4 mm
- Z 3 wymiennymi rurami prowadzącymi
- Zewn. \varnothing : 50, 51, 53 mm
- Długość (całkowita): 85 mm

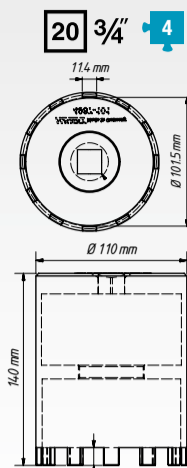

Made in Germany

316,- € netto



4937-62, EAN-No. 4000896199020

Klucz czopowy do pojazdów użytkowych MERCEDES-BENZ, MAN do tylnej osi

- Klucze czopowe do nakrętek tylnej osi
- Do modelu **MERCEDES-BENZ** Actros, Atego (wersja ciężka): os tylna LN2, SK
- Z zewnętrznym kołnierzem prowadzącym
- Wewn. \varnothing : 62,8 / 70 mm;
- 6 czopów wewnętrznych, szerokość czopu: 7,5 mm
- Długość (całkowita): 85 mm

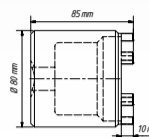

Nakrętka rowkowa okrągła



Made in Germany

227,- € netto



4937-80, EAN-No. 4000896199006

Klucz nasadowy do nakrętek osi do pojazdów użytkowych, 8-kątny, s 80 mm

- Do demontażu/montażu 8-kątnej nakrętki osi przedniej przed tarczą hamulcową
- **SCANIA** seria R, seria 4, seria 124 I - 144 I - itd.
- Przeznaczony do kluczy udarowych, np. HAZET 9013 MG
- Wysoka dokładność pasowania
- Powierzchnie równoległe do idealnego zamknięcia siłowego na nakrętkach osi
- Solidne wykonanie: wysoka stabilność (kształtu) nawet przy zastosowaniu bardzo wysokiego momentu odkręcającego lub dokręcającego

Nakrętka osi



Made in Germany

162,- € netto



4937-103/3, EAN-No. 4000896199259

Zestaw kluczy czopowych do pojazdów użytkowych MAN i MERCEDES-BENZ do tylnej osi

- Do napraw i prac konserwacyjnych przy piastach koła, łożyskach koła lub tarczach hamulcowych
- Do modeli **MAN** i **MERCEDES-BENZ** 10 t oraz 13 t AP do osi hipoidalnej i nadążnej N7/4, Omnibus 0305G, 0405G
- **MAN** zewnętrzna tylna oś planetarna seria F H7, HD7,
- Tylna oś hipoidalna seria F HY-1175, HDY-1175
- Wewn. \varnothing : 103 mm
- Długość (całkowita): 140 mm
- 6 czopów, szerokość czopu: 11,5 mm
- Z 2 wymiennymi rurami prowadzącymi
- Zewn. \varnothing : 51,5 mm, 66,5 mm
- Długość (całkowita): 135 mm

Nakrętka rowkowa okrągła



Made in Germany

264,- € netto

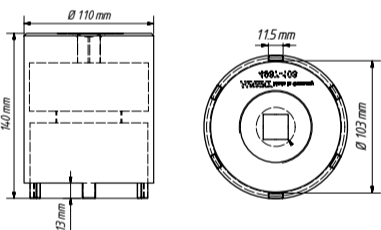

4937-117/2, EAN-No. 4000896199242

Zestaw kluczy czopowych do pojazdów użytkowych MERCEDES-BENZ do tylnej osi

- Do prac naprawczych i konserwacyjnych w obszarze tylnej osi
- Do modelu **MERCEDES-BENZ** Actros, tylnej osi hipoidalnej HL, HL 8
- Wewn. \varnothing : 117 mm
- Długość (całkowita): 200 mm
- 6 czopów, szerokość czopu: 9,8 mm
- Z rurą prowadzącą
- Zewn. \varnothing : 60 mm
- Długość (całkowita): 185 mm

Nakrętka rowkowa okrągła

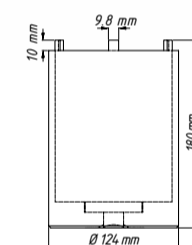
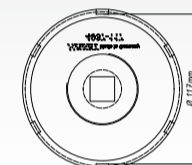

Made in Germany

269,- € netto

Nakrętka rowkowa okrągła



4937-87/3, EAN-No. 4000896199235

Zestaw kluczy czopowych do pojazdów użytkowych MAN, MERCEDES-BENZ

- Do napraw i prac konserwacyjnych przy piastach koła, łożyskach koła lub tarczach hamulcowych
- Np. do modeli **MAN** TGL przednia oś od roku prod. 2000 i L 2000 **MERCEDES-BENZ** Atego tylna oś HL2, 814 Vitaro
- Klucz czopowy do osi tylnej, wewn. \varnothing : 87 mm
- Długość (całkowita): 65 mm
- 6 czopów, szerokość czopu: 10 mm
- Z 2 wymiennymi rurami prowadzącymi
- Zewn. \varnothing : 49 mm, 57 mm
- Długość (całkowita): 140 mm

Nakrętka rowkowa okrągła

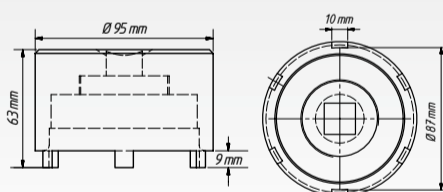

Made in Germany

277,- € netto



772-2/16, EAN-No. 4000896161041

Uniwersalny zestaw kluczy do nakrętek osiowych i rowkowych

- Do demontażu i precyzyjnego montażu np. nakrętek sześciokątnych, ośmiokątnych, rowkowych, czolowych otworowych, dwuotworowych, okrągłych otworowych itd.
- Zakres mocowania 35-170 mm
- Maksymalny moment: 700 Nm
- \square napęd 20 = 3/4"
- 16-częściowy we wkładkach z miękkiej pianki Safety-Insert-System

Nakrętka rowkowa okrągła

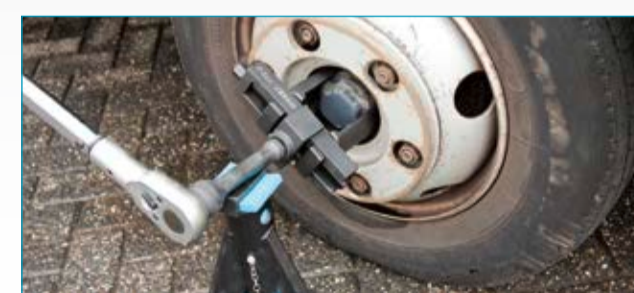

478,- € netto

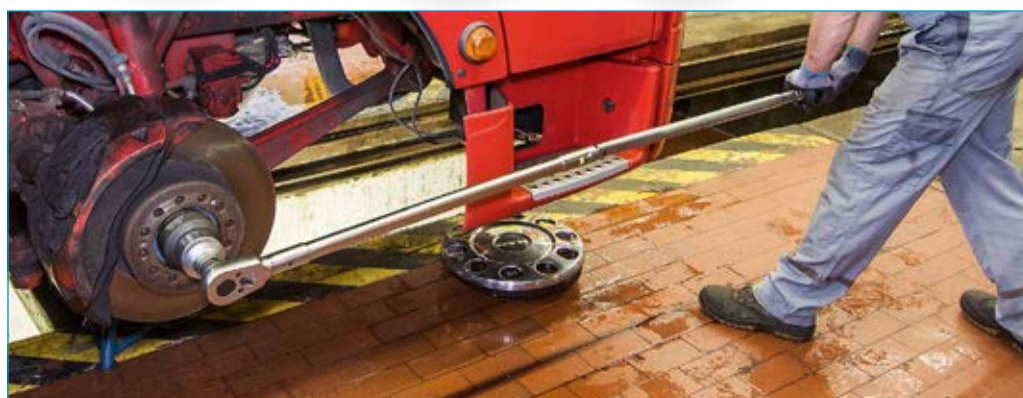

NAPRAWA OSI



Das Werkzeug



Dalsze informacje na temat zestawów rolek do gwintów znajdują się w katalogu narzędzi HAZET, strona 248

843 Zestawy rolek do gwintów

Made in Germany



Film wideo HAZET o zestawach rolek do gwintów

- ✓ **Bezproblemowa naprawa uszkodzonego gwintu bez dużego nakładu pracy**

✓ **Obróbka gwintów bez wiórów**

✓ **Nowa profesjonalna możliwość naprawy powoduje, że nie jest konieczna wymiana drogich komponentów pojazdu**
- ✓ **Naprawa komponentu możliwa często w stanie zamontowanym**

✓ **Bardzo poręczne narzędzie umożliwia pracę również w warunkach ograniczonej przestrzeni (w szczególności przy dużych średnicach)**
- ✓ **Trwałość części pozostaje zachowana**

✓ **Bez problemu można odtworzyć nawet początek gwintu**

✓ **Łatwa obsługa ręczna bez dużego nakładu siły**

Twoja droga do naprawionej osi!

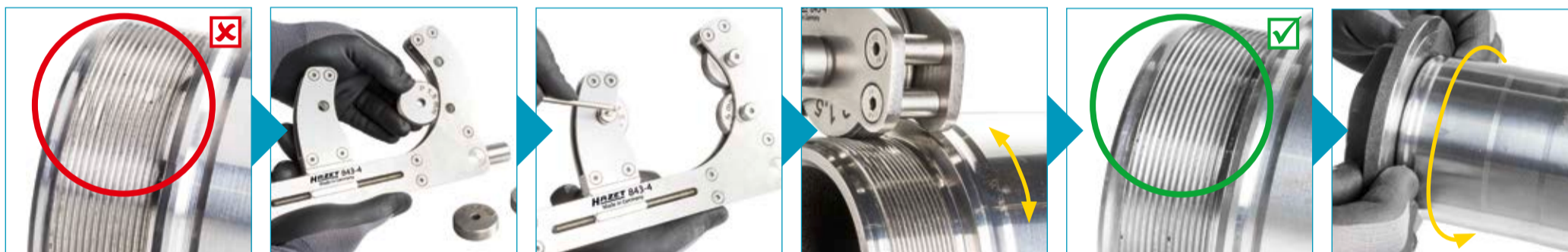

843-1/8, EAN-No. 4000896200566

- 1 zestaw rolek, skok 1,25 mm – gwint prawoskrętny
- 1 zestaw rolek, skok 1,5 mm – gwint prawoskrętny

8



Made in Germany

1/9			
-----	--	--	--

Do gwintów:
Ø 5–16 mm

247,-€ netto

843-2/9, EAN-No. 4000896200559

- 1 zestaw rolek, skok 1,5 mm – gwint prawoskrętny
- 1 zestaw rolek, skok 2,0 mm – gwint prawoskrętny

9



Made in Germany

1/3			
-----	--	--	--

Do gwintów:
Ø 10–36 mm

482,-€ netto

843-3/9, EAN-No. 4000896200542

- 1 zestaw rolek, skok 1,5 mm – gwint prawoskrętny
- 1 zestaw rolek, skok 2,0 mm – gwint prawoskrętny

9



Made in Germany

1/3			
-----	--	--	--

Do gwintów:
Ø 10–60 mm

699,-€ netto

843-4/9, EAN-No. 4000896200535

- 1 zestaw rolek, skok 1,5 mm – gwint prawoskrętny
- 1 zestaw rolek, skok 1,5 mm – gwint lewoskrętny

9



Made in Germany

1/3			
-----	--	--	--

Do gwintów:
Ø 50–110 mm

880,-€ netto



Wypożyczenie dodatkowe:

HAZET No.	Opis	Nr EAN 4000896 +	€
843-420/3	Zestaw rolek do gwintów, skok 2 mm np. do czopu osi BPW	203970	123,-

1790

Ściągacz do przegubów kulowych

- Do pojazdów ciężarowych, autobusów i maszyn rolniczych
- Do łatwego ściągania czopów przegubów kulowych oraz bezpiecznego demontażu przegubów kulowych
- Ze wspomaganie hydraulicznym
- Maks. obciążenie 12 t



Made in Germany

HAZET No.	a mm	sb mm	Nr EAN 4000896+	€
1790-5	30-34	70	145461	294,-
1790-6	36-40	85	145478	496,-

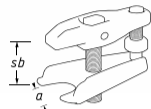

1779-3, EAN-No. 4000896135998

Ściągacz uniwersalny do przegubów kulowych

- Uniwersalne zastosowanie np. do pojazdów ciężarowych, lekka konstrukcja



1790-3, EAN-No. 4000896145454

Ściągacz do przegubów kulowych

- Do ściągania czopów przegubów kulowych przy dźwigniach zwrotnicy, drążkach kierowniczych poprzecznych, stabilizatorach

HAZET No.	a mm	sb mm	Nr EAN 4000896+	€
1779-3	32	85	135998	143,-
1790-3	40	85	145454	190,-

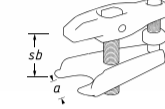

1779-55, EAN-No. 4000896136407

Ściągacz do przegubów kulowych

- Do ściągania czopów przegubów kulowych przy drążkach kierowniczych poprzecznych, stabilizatorach itd.
- Rozwarcie szczęk a = 55 mm
- Głębokość mocowania st = 80 mm
- Szerokość b = 77 mm
- Do np. pojazdów użytkowych MAN, MERCEDES-BENZ itd.

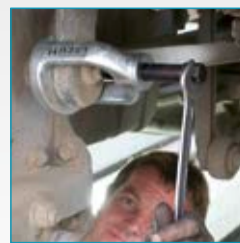

Stal specjalna, ocynkowana

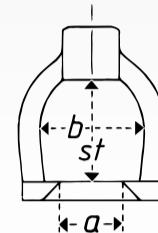

Made in Germany

132,- € netto

652 / 653

Dźwignie montażowe do opon

- Wersja ciężka



Made in Germany

HAZET No.	l mm	Nr EAN 4000896+	€
652	600	028702	40,-
653	456	028719	25,50

4961 N-23/12, EAN-No. 4000896186754

Szlifierka do piast kół

- Do optymalnego czyszczenia piast kół i tarcz hamulcowych
- Mocowanie na rzep do szybkiej wymiany tarcz
- Z zabierakiem 6-kątnym dla lepszego mocowania w napędzie
- Profil 8-kątny zapewniający bezpieczny i mocny uchwyt
- Wewn. Ø maks.: 23 mm
- Ściernica Ø 56 mm



Do śrub odległościowych!



Made in Germany

Bez wiórów!

153,- € netto

1004 S

Klucz nasadowy udarowy (z profilem 6-kątnym)

- DIN 3129, ISO 2725-1
- Rozmiar klucza: 32 mm

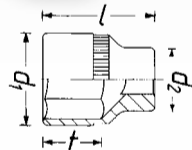

1004 S-32 20 3/4

Made in Germany

- Bardzo długa wersja 6-kątnych kluczy nasadowych np. do głęboko osadzonych śrub kół/nakrętek w pojazdach użytkowych
- Do obsługi maszynowej
- Powierzchnia: fosforanowana

1104 S-32 25 1

Made in Germany

- Do obsługi maszynowej
- Z bolcem wyębniającym do zabezpieczenia trzpieniowego
- Powierzchnia: fosforanowana

HAZET No.	□	l mm	l ₁ mm	l ₂ mm	f mm	Nr EAN 4000896+	€
1004 S-32	20 3/4	400	48.0	44.0	32.0	055784	64,40
1104 S-32	25 1	270	48.5	54.0	30.5	002665	87,40



720 S, EAN-No. 4000896029532

Klucze krzyżowe

- Kuty element środkowy

Testowany przy 2000 Nm!

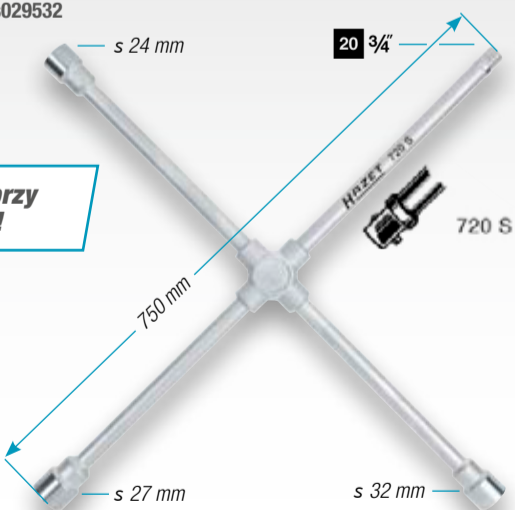

Made in Germany

176,50 € netto

668-2, EAN-No. 4000896204830

Narzędzie montażowe czujnika Conti Pressure Check (CPC) w pojazdach użytkowych

- Bardzo łatwa obsługa, wyjątkowo szybki montaż, tylko kilka sekund na jeden czujnik
- Do szybkiej, precyzyjnej i przede wszystkim nieniszczącej pracy przy ciężarówkach, autobusach, pojazdach budowlanych i maszynach rolniczych
- Dokładne pozycjonowanie czujnika w zaworze gumowym
- Jeżeli konieczna jest wymiana opony z powodu uszkodzeń lub zużycia, do nowej opony wkleja się tylko nowy, niedrogi korpus gumowy. Nadal sprawny czujnik można łatwo zastosować ponownie przy użyciu narzędzia do czujników HAZET nr art. 668-2

Nie wchodzi w zakres dostawy

Made in Germany

44,50 € netto



Montaż czujnika w 5 sekund!



4937-27/3, 4937-26/3

Zestaw tulei środkujących do pojazdów użytkowych

- Do szybkiego montażu wycentrowanych obręczy kół o pochylonym osadzeniu do samochodów ciężarowych do otworu w feldzie Ø 26 mm
- Brak uszkodzeń gwintów oraz dokładne centrowanie felg dzięki tulejkom dokręcanym stożkowo

4937-27/3

- Do otworu w feldzie Ø 26 mm, 7/8" - 11G, np. SCANIA

4937-26/3

- Do otworu w feldzie Ø 26 mm, M22 x 1,5, np. do DAF, FORD, MAN, MERCEDES-BENZ, RENAULT, Volvo



HAZET No.	□	Ø mm	Nr EAN 4000896+	€
4937-27/3	22 1/2	26	202010	82,-
4937-26/3	22 1/2	26	199013	81,-



125 1/2 3

4972-1/3, EAN-No. 4000896215799

Narzędzie ułatwiające podnoszenie do pojazdów użytkowych

- Umożliwia bezpieczną i oszczędzającą plecy pracę w warunkach ograniczonej przestrzeni we wnękach kół przy osiach ciężarówek, autobusów, naczep i przyczep
- Wyraźne ułatwienie przy demontażu i montażu zacisków w hamulcach tarczowych i piast kół dzięki pomocy przy podnoszeniu
- Praca oszczędzająca plecy
- Niepotrzebna pomoc drugiej osoby
- Ułatwia osadzanie śrub
- Bezpieczne zamocowanie ciężkich elementów
- Umożliwia łatwą obsługę
- Uwzględnia różne sposoby zabudowy zacisku w hamulcu tarczowym
- Bezpieczne zamocowanie zacisku w hamulcu tarczowym/piasty koła w albo przy gnieździe
- Bezpieczna manipulacja z podwieszonymi elementami konstrukcyjnymi
- Możliwość obsługi jedną ręką za pomocą wrzeciona
- **Zawartość:**
 - narzędzie ułatwiające podnoszenie
 - uchwyt zacisku w hamulcu tarczowym
 - narzędzie przytrzymujące piastę koła



Wideo klip na kanale YouTube



Made in Germany

975,- € netto

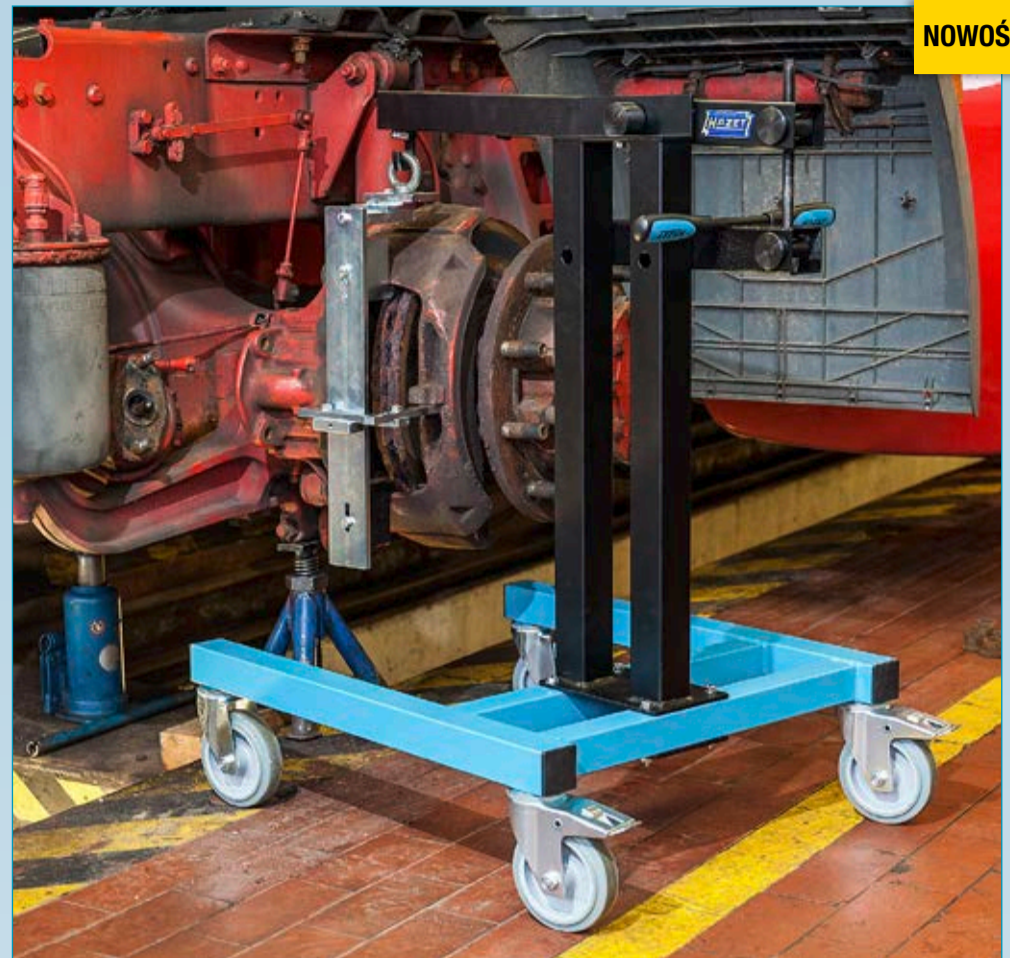

NOWOŚĆ!

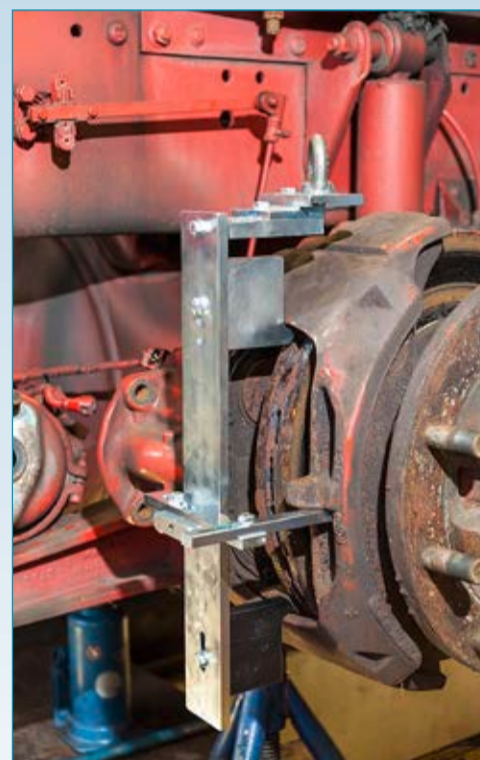

4972-2, EAN-No. 4000896215393

Łożysko wychylne

- Do demontażu i montażu zacisków w hamulcach tarczowych w osiach samochodów ciężarowych, autobusów, naczep i przyczep zamontowanych w „pozycji wskazówek zegara między godziną 20:00 a 17:00”
- Połączyć łożysko wychylne z uchwytem zacisku w hamulcu tarczowym i umieścić np. za pomocą wózka podnośnego pod zaciskiem w hamulcu tarczowym. Umożliwia to łatwe rozpoczęcie wkręcania śrub także w niekorzystnych pozycjach
- W połączeniu z narzędziem wspomagającym podnoszenie nr kat. 4972-1/3

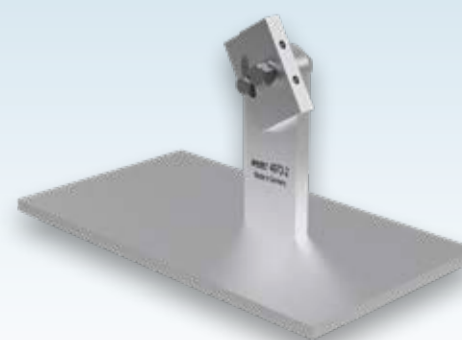

Made in Germany

160,- € netto



NOWOŚĆ!

Anwendungsbeispiel komplett mit Bremssattelhalter



2872 E Klucz udarowy TORX® z 2 powierzchniami udarowymi

- Zastosowanie: do odkręcania i dokręcania śrub TORX® na połączeniach śrubowych zacisków w hamulcach tarczowych na przednich i wleczonych osiach pojazdów ciężarowych
- Zastosowanie kluczy przy demontażu i montażu połączeń śrubowych zacisków w hamulcach tarczowych powoduje, że nie jest konieczny demontaż dźwigni drążka kierowniczego
- Prawidłowe dokręcenie śrub kluczem dynamometrycznym z użyciem końcówki 9 zgodnie z danymi producenta
- Np. do pojazdów MAN TGL TGM, rozmiar klucza: E 18, E 20, E 24

Napęd $\frac{20}{34}$ do klucza dynamometrycznego

$\frac{20}{34}$

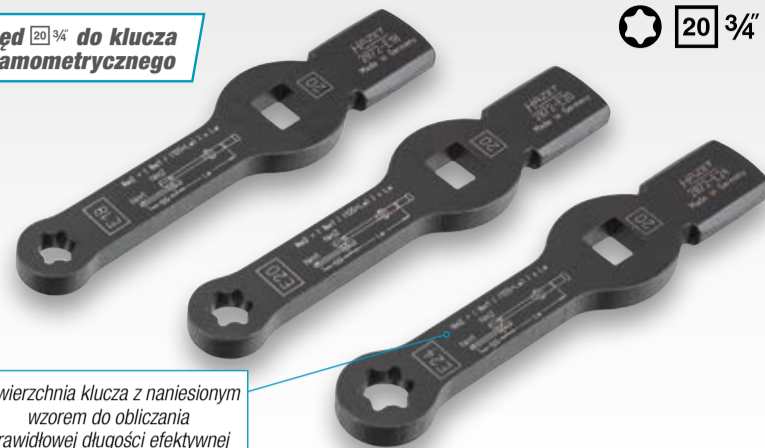

Powierzchnia klucza z naniesionym wzorem do obliczania prawidłowej długości efektywnej

Made in Germany

HAZET No.	Symbol	Symbol	l mm	g	Długość robocza mm	Szerokość głowni mm	Grubość głowni mm	Nr EAN 4000896 +	€
2872-E18	E 18	$\frac{20}{34}$	215	573	120	30	12	201235	41,-
2872-E20	E 20	$\frac{20}{34}$	216	577	120	32	12	201242	41,-
2872-E24	E 24	$\frac{20}{34}$	219	588	120	38	12	201259	41,-



2872 SZ-24, EAN-No. 4000896204175 Klucz oczkowo-udarowy $\frac{20}{34}$ do pojazdów użytkowych (12-kątny) z 2 powierzchniami udarowymi

- Profil 12-kątny umożliwia nasadzenie również na trudno dostępne złącza śrubowe
- Do obsługi złącza śrubowego zacisku w hamulcu tarczowym, np. zacisku w hamulcu tarczowym SAF, MERCEDES-BENZ Atego i Actros
- Klucz z uchwytem 4-kątnym $\frac{20}{34}$ do prawidłowego dociągania śrub według danych producenta za pomocą klucza dynamometrycznego firmy HAZET
- Powierzchnia klucza z naniesionym wzorem do obliczania prawidłowej długości efektywnej



Made in Germany

39,65 € netto

Wideo klip na kanale YouTube



2872 SZ-26, EAN-No. 4000896203727 Klucz oczkowo-udarowy $\frac{20}{34}$ (12-kątny) do pojazdów użytkowych z 2 powierzchniami udarowymi

- Profil 12-kątny umożliwia nasadzenie również na trudno dostępne złącza śrubowe
- Do obsługi złącza śrubowego zacisku hamulców tarczowych, np. w pojazdach DAF XF95/XF105/XF
- Klucz z uchwytem 4-kątnym $\frac{20}{34}$ do prawidłowego dociągania śrub według danych producenta za pomocą klucza dynamometrycznego firmy HAZET
- Powierzchnia klucza z naniesionym wzorem do obliczania prawidłowej długości efektywnej

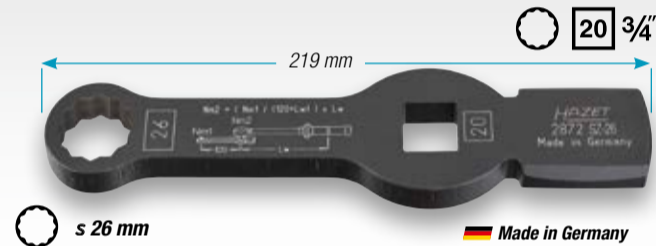

Made in Germany

39,65 € netto

2872 SZ-27, EAN-No. 4000896207183 Klucz oczkowo-udarowy $\frac{20}{34}$ do pojazdów użytkowych (12-kątny) z 2 powierzchniami udarowymi

- Profil 12-kątny umożliwia nasadzenie również na trudno dostępne złącza śrubowe
- Do obsługi złącza śrubowych zacisków hamulca tarczowego w pojazdach użytkowych, np. MERCEDES-BENZ Atego, Actros, autobusach KÄSSBOHRER
- Klucz z uchwytem 4-kątnym $\frac{20}{34}$ do prawidłowego dociągania śrub według danych producenta za pomocą klucza dynamometrycznego firmy HAZET
- Powierzchnia klucza z naniesionym wzorem do obliczania prawidłowej długości efektywnej

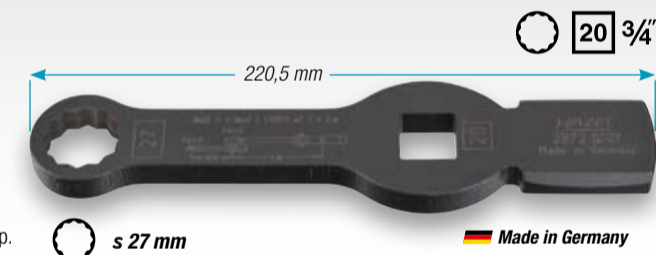

Made in Germany

36,- € netto

4968-1618, EAN-No. 4000896177684 Rozwiertak do gniazd do czujników ABS w pojazdach użytkowych

- Do czyszczenia gniazd czujników ABS, np. we wszystkich pojazdach ciężarowych MAN
- Ostrza \varnothing 16 mm na 18 mm

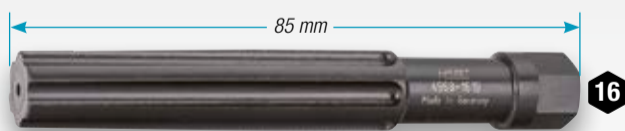

Made in Germany

54,50 € netto

HAZET No.	l ₁ mm	l ₂ mm	Ø mm
4968-1618	85	130	16-18



2784-T60/4, EAN-No. 4000896188611 Zestaw kluczy nasadowych trzpieniowych do tarcz hamulcowych

- Do obsługi maszynowej
- Do obsługi połączeń śrubowych tarcz hamulcowych w pojazdach MERCEDES-BENZ Actros 2. generacji, od roku produkcji 2011



Made in Germany

52,40 € netto



2784-14, EAN-No. 4000896155583 Klucz nasadowy trzpieniowy do zacisków hamulcowych

- Do obsługi połączeń śrubowych zacisków hamulcowych (Knorr-Bremse) w pojazdach ciężarowych MERCEDES-BENZ, np. Actros



Made in Germany

25,75 € netto



1846 A-5, EAN-No. 4000896081271 Szczypce do pierścieni zabezpieczających

- Do stosowania w pojazdach użytkowych, maszynach budowlanych i rolniczych
- Listwa zębata do zablokowania danej pozycji demontażowej lub montażowej
- Końcówki uszlachetniane, przykręcane, wymienne

HAZET No.	l mm	Ø mm	mm	Nr EAN 4000896 +	€
Wersja prosta do pierścieni wewnętrznych (w otworach)					
1846 a-5	545	122-300	3.5	081271	125,50

Made in Germany



1846 C-5, EAN-No. 4000896081332 Szczypce do pierścieni zabezpieczających

- Do stosowania w pojazdach użytkowych, maszynach budowlanych i rolniczych
- Listwa zębata do zablokowania danej pozycji demontażowej lub montażowej
- Końcówki uszlachetniane, przykręcane, wymienne

HAZET No.	l mm	Ø mm	mm	Nr EAN 4000896 +	€
Wersja prosta - do zabezpieczeń zewnętrznych (wały)					
1846 c-5	538	122-300	3.5	081332	125,50

Made in Germany



2784 S-1, EAN-No. 4000896213252

Klucz nasadowy udarowy (profil specjalny)

- Z poprawionym profilem specjalnym do niepowodującego uszkodzeń wkładania nakrętek lekkiej konstrukcji o płaskim łbie
Zastosowanie np. w ramach, sprzęgach siodłowych, podporach przednich i amortyzatorach drgań
- Nakrętki lekkiej konstrukcji są stosowane np. w ramach, sprzęgach siodłowych, podporach przednich i amortyzatorach drgań w samochodach **MERCEDES-BENZ** Actros, Antos i Arocs rok prod. 2016 →
- Z otworem i rowkiem do trzpienia ochronnego i pierścienia o-ring

12⁵ 1/2"

NOWOŚĆ!



12⁵ 1/2"

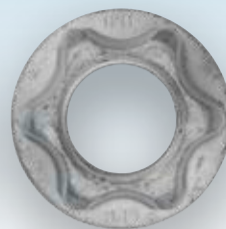

Made in Germany

HAZET No.	l mm	d mm
2784 S-1	46	138

12,90€
netto



4969-612, EAN-No. 4000896204281

Narzędzie do luzowania szybkozłączki sprężonego powietrza

- **Bezproblemowe luzowanie szybkozłączek Ø 6 · 8 · 10 · 12 mm**
- Obsługa możliwa z użyciem klucza płaskiego, rozwarłość klucza 13 mm (HAZET 600N-13), inne narzędzia pomocnicze nie są potrzebne
- Do złączek wtykowych DIN 74324 6 x 1,0 · 8 x 1,0 · 10 x 1,0 · 12 x 1,5 · 12 x 2,0 mm
- Umożliwia rozłączenie zanieczyszczonych przewodów i złączek wtykowych
- Obsługa przez jedną osobę
- Ochrona przed obrażeniami
- Oszczędność czasu i redukcja kosztów



NOWOŚĆ!

Film wideo HAZET o narzędziu do luzowania szybkozłączki sprężonego powietrza



s 13 mm



Żadne inne narzędzia pomocnicze nie są potrzebne!

Made in Germany

50,-€
netto

4670-9/5, EAN-No. 4000896205042

Zestaw narzędzi do wypinania przewodów z wtyczek elektrycznych HAZET do pojazdów użytkowych

- **Zapewnia nieniszczące odblokowanie styków powszechnie stosowanych w pojazdach użytkowych**
- **Do nieniszczącego odblokowywania styków płaskich**
- Łatwe, bezproblemowe i profesjonalnie usuwanie usterek spowodowanych błędnymi połączeniami
- Z wysuwanymi osłonami zabezpieczającymi grot i chroniącymi przed obrażeniami
- Jakość producenta „Made in Germany”

5



Made in Germany

156,20€
netto

1862, EAN-No. 4000896007301

Szczypce do ściągania izolacji, automatyczne

- Do pełnych oraz elastycznych kabli z izolacją PCW o przekroju przewodu 0,5 do 4 mm²
- Automatyczne ustawianie na dany przekrój przewodu
- Zintegrowane szczypce boczne do cięcia drutu
- Długość: 180 mm

Made in Germany

29,80€
netto



2152N/3, EAN-No. 4000896204151

Zestaw dla elektroników

- Do wyszukiwania błędów w podzespołach elektronicznych
- **3-48 V**
- Wskaźnik napięcia z diodami LED: 5 V, 12 V, 24 V, 48 V
- Wskaźnik biegunowości: LED dla plusa lub minusa, napięcie przemiennie z jednocześnie świecącymi się diodami LED
- Dodatkowo zacisk krokodylkowy oraz końcówka probiercza do zakładania
- Długość kabla: 1300 mm

3



30,50€
netto



80 l w ciągu 20 min!



4802-1, EAN-No. 4000896200030 Urządzenie podciśnieniowe do napełniania układu chłodzenia w pojazdach użytkowych

- Nowa konstrukcja urządzenia podciśnieniowego do napełniania układu chłodzenia zapewnia szybsze uzyskanieżądanego podciśnienia, a tym samym szybsze napełnienie układu chłodzenia
- **Szybszy przepływ płynu chłodzącego: ok. 80 litrów w ciągu ok. 20 minut**
- Nie dochodzi do utraty płynu z powodu przepięcia układu chłodzenia
- Oddzielne sterowanie przez testowe urządzenia diagnostyczne nie jest już konieczne
- Podciśnieniowe sprawdzanie szczelności układu chłodzenia przed napełnieniem
- **Napełnianie obiegu chłodzenia i ogrzewania bez pęcherzyków powietrza w samochodach ciężarowych, autobusach, maszynach rolniczych i pojazdach budowlanych**
- Możliwość zastosowania w połączeniu z adapterami pojedynczymi lub uniwersalnymi

Wideo klip na kanale YouTube



Made in Germany

269,60€ netto

4800 Pompa i adapter do układu chłodzenia

Części pojedyncze

HAZET No.	Nr EAN 4000896 +	€
<ul style="list-style-type: none"> • Pompa układu chłodzenia • Do 2,5 bara 		
4800-1	022243	87,-
<ul style="list-style-type: none"> • Łącznik przewodu węzowego elastycznego 		
4800-2	022274	24,-
<ul style="list-style-type: none"> • Amazone Pantera • CLAAS Jaguar, Lexion, Scorpion, Ares, Atlas, Ceres • DAF 45, rok prod. 05/1991 → 12/2000 • DOOSAN koparka kołowa S - koparka gąsienicowa DX • FENDT • KAESER Mobilair • LIEBHERR A308-316 • MASSEY FERGUSSON ze zbiornikiem nr 180224M92 i 4296015M1 • MERCEDES-BENZ Vito - Viano - Solaris • NISSAN wózek widłowy • PUTZMEISTER BSA 1409 • SCANIA Vabis • Case Quadtrac, Magnum 		
4800-3	022281	20,50
<ul style="list-style-type: none"> • Silniki DEUTZ 3,6 PowerPack - BF6M1013FC - TCD2013L6 2V i 4V Genset 250kV • HATZ 4H50tc • IVECO Eco Daily z niebieskim zamknięciem • Case Puma, SBS, LBS, Optum, Maxxum, CVX • New Holland TVT, T7, T7 Elite Pack, T6 • FENDT Vario, rok prod. 2000 → kosiarki serii L • CLAAS Arion, Axion 		
4800-4 A	156504	28,50
<ul style="list-style-type: none"> • COMPAIR kompresor przenośny ze zbiornikiem wyrównawczym VW • FENDT Farmer 300 rok prod. 1988 → Typ 500 - Typ 700 - Vario rok prod. 1988 → 2000 • LINDE wózek widłowy • PUTZMEISTER BSA 1407D - BSA 2110 HP-D • RENAULT Midium rok prod. 01/2000 → 12/2013 • Volvo FE rok prod. 05/2006 → FL rok prod. 03/2000 → 		
4800-5 A	161843	31,35
<ul style="list-style-type: none"> • Silniki DEUTZ KHD1015 - D2008 - D2009 - TD2.9 L4 - TCD3.6 - BFM1013 - BFM2012 - TCD2013 2V - BFM1015 - TCD2015 V8 - V6 - M - TCD 12,0 i 16,0 • MERCEDES-BENZ Sprinter rok prod. 1999 → Typ 170 - 208 - 611 		
4800-16	098507	30,70
<ul style="list-style-type: none"> • MERCEDES-BENZ Sprinter od roku 2006, Viano od roku 2003 		
4800-18	128815	62,-
<ul style="list-style-type: none"> • IVECO Euro-Star - Euro-Tech - Euro-Truck - Daily z czarnym zamknięciem • MAN F90 - F2000 - TGA rok prod. 03/2000 → TGL rok prod. 04/2005 → TGM rok prod. 10/2005 → TGS rok prod. 10/2007 → 01.2012 - TGX rok prod. 10/2007 → 01.2012 • MERCEDES-BENZ pojazdy użytkowe Actros - Atego 1217 rok prod. → 1999 - Eco 8401 - SK1728 Antos - Arocs - Atego rok prod. 1998 → 2013 - Axor rok prod. 09/2001 → 10/2004 - Eonic - Zentros • CLAAS Xerion, Tucano 		
4800-20	144242	47,90
<ul style="list-style-type: none"> • Volvo pojazdy użytkowe • Wywrotki z podwoziem przegubowym 		
4800-21 A	162185	78,50
<ul style="list-style-type: none"> • ISUZU samochody ciężarowe • MITSUBISHI pojazdy użytkowe Fuso Canter • NISSAN wózek widłowy • YALE GDP/ GLP 16-30 		
4800-23	144273	53,30
<ul style="list-style-type: none"> • Autobusy MAN takie jak Lions Coach - Lions Star - Lions Comfort - Lions City • MERCEDES-BENZ Citaro rok prod. 01/1998 		
4800-25	203857	62,-
<ul style="list-style-type: none"> • DAF CF i XF Euro 6 od 2013 		
4800-26	214495	57,-
<ul style="list-style-type: none"> • MERCEDES-BENZ Atego od roku prod. 2014 		
4800-27	214501	73,-
<ul style="list-style-type: none"> • MERCEDES-BENZ Actros EURO 6 ze zbiornikiem wyrównawczym HEYCO od roku prod. 2014 		
4800-28	214518	73,-



NOWOŚĆ!

4800/3, EAN-No. 4000896200047 Tester układu chłodzenia w pojazdach użytkowych

- Do kontroli szczelności w układach chłodzenia i obiegach grzewczych poprzez wytwarzanie ciśnienia, np. w samochodach ciężarowych i autobusach MAN, samochodach ciężarowych i autobusach NEOPLAN, SCANIA, MERCEDES-BENZ oraz w maszynach rolniczych i pojazdach budowlanych
- Z pokrywą 4800-20

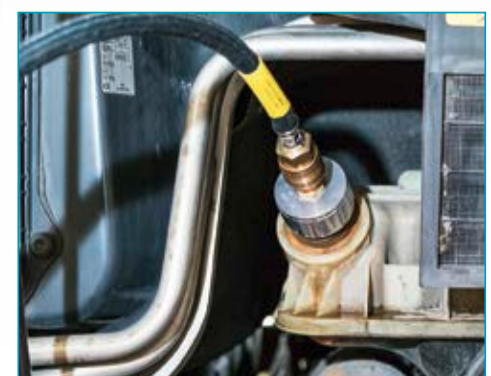

Made in Germany

165,65€ netto

4550-3, EAN-No. 4000896104307

10 3/8"

Klucz do przewodów wtryskowych

- Otwarty klucz nasadowy 12-kątny do przewodów wtryskowych
- Do obsługi połączeń śrubowych przewodu wtryskowego w samochodach ciężarowych **MAN** z silnikami D 20 – z układem wtryskowym Common Rail



Made in Germany

47,70€ netto

2871 E-12, EAN-No. 4000896201730

17

Klucz nasadowy TORX® do turbosprężarki/kolektora

- Do obsługi połączenia śrubowego turbosprężarki i kolektora w pojazdach **MAN** TGL, TGM z silnikami E08
- Obsługa np. z użyciem klucza płasko-oczkowego grzechotkowego 606-17 lub klucza oczkowego nasadowego 6630 d-17 i uchwytu narzędziowego 6397 (odkręcanie) albo klucza dynamometrycznego 6292-1 CT (dokręcanie)



Made in Germany

8,95€ netto

2849-15, EAN-No. 4000896159284

17

Klucz do turbosprężarki

- Obsługa nakrętek mocujących turbosprężarkę w samochodach ciężarowych **MAN**
- Wygięty klucz oczkowy dostosowany specjalnie do ograniczonych przestrzeni montażowych



Made in Germany

54,50€ netto

4797-5, EAN-No. 4000896176137

Ściągacz do wtryskiwaczy

- Do demontażu osadzonych na stałe wtryskiwaczy Common Rail bez demontażu głowicy cylindrowej
- Do łatwego demontażu wtryskiwaczy w połączeniu ze ściągaczem udarowym np. HAZET 1788 T-1 do silników **MAN** D08, D20, D26 i D28
- Specjalnie dostosowany do warunków ograniczonej przestrzeni montażowej w głowicy cylindrowej
- Chwytność wtrysku w jego górnej części bez uszkodzenia przez ściągacz, demontaż przy użyciu ściągaczy udarowych
- Końcówka do wtryskiwaczy z gwintem wewnętrznym M10 x 1,5 mm do przytrzymania ściągaczy udarowych



Made in Germany

136,60€ netto

1788 T-1, EAN-No. 4000896134304

Młotek odrzutowy

- Młotek odrzutowy (ciężarek ślizgowy 200 g) z gwintem przyłączeniowym M 10
- W połączeniu ze ściągaczem do wtryskiwaczy 4797-5



Made in Germany

21,37€ netto

4558, 4558-1, 4558-2

Klucz czopowy do nakrętek ściskanych

- Do obsługi nakrętek ściskanych na uchwycie wtryskiwacza



32 12 1/2"

Made in Germany

HAZET No.	l ₁ mm	Nr EAN 4000896 +	€
4558	72	021888	36,-
4558-1	120	050529	50,25
4558-2	68	057344	48,50

4810 C, EAN-No. 4000896186402

Tester optyczny (refraktometr)

- Ze zintegrowanym podświetleniem (LED) w klapie
- Pomiar zawartości środka zapobiegającego zamarzaniu w płynie chłodzącym
- Sprawdzanie jakości płynu AdBlue®
- Sprawdzanie gęstości elektrolitu akumulatora
- Z pipetą do pobierania



Made in Germany

113,-€ netto

2850-E 20 / 2850 E-24

Klucz nasadowy TORX® do hamulców i głowic cylindrowych

20 3/4"



Made in Germany

HAZET No.	mm	l ₁ mm	Nr EAN 4000896 +	€
2850-E 20	18.49	110	079681	30,-
2850-E 24	22.16	110	146758	29,65



4798-8/8, EAN-No. 4000896210749

Narzędzie do demontażu wtryskiwacza

- Ułatwienie obluźowywania bardzo mocno osadzonych wtryskiwaczy dzięki cylindrowi hydraulicznemu 12 t
- Ogromna oszczędność czasu, ponieważ w celu demontażu wtryskiwaczy nie trzeba demontować silnika
- Do pojazdów **MERCEDES-BENZ** Vito, CLK, Sprinter, Viano, Vario, 2,1 l · 2,2 l · 3,0 l V6 (CDI 2,1 l · 2,2 l Delphi, CDI 3,0 l V6 Bosch)
- W SmartCase (1/3) 165-L

NOWOŚĆ!

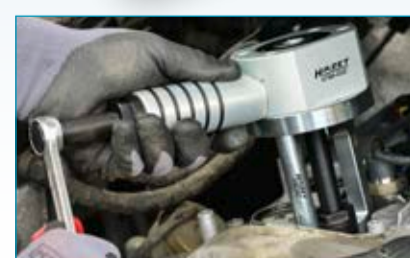
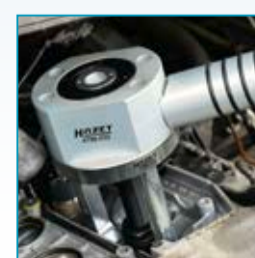
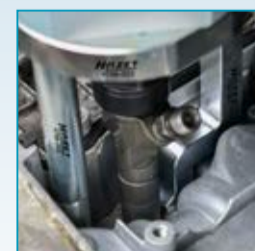

HAZET SMART case



Wideo klip na kanale YouTube

Made in Germany

759,-€ netto

4550-21, EAN-No. 4000896204137

Klucz do przewodów wtryskowych DAF

- Specjalna wersja klucza nasadowego gwarantuje prawidłowe zamocowanie złącza śrubowego przewodu wtryskowego

Zastosowanie:

- Do uruchamiania nakrętki nasadowej na przewodzie wysokiego ciśnienia na zaworze wtryskowym układu wtryskowego Common Rail
- Otwarty klucz nasadowy 12-kątny do przewodów wtryskowych
- Wymagany przez producenta moment obrotowy dokręcający jest uzyskiwany poprzez zastosowanie klucza dynamometrycznego HAZET (przestrzegać danych producenta)
- Silniki **DAF** Euro 6 MX11/ MX13, np. B. XF, CF
- Powierzchnia czerniona



Made in Germany

22,25€ netto

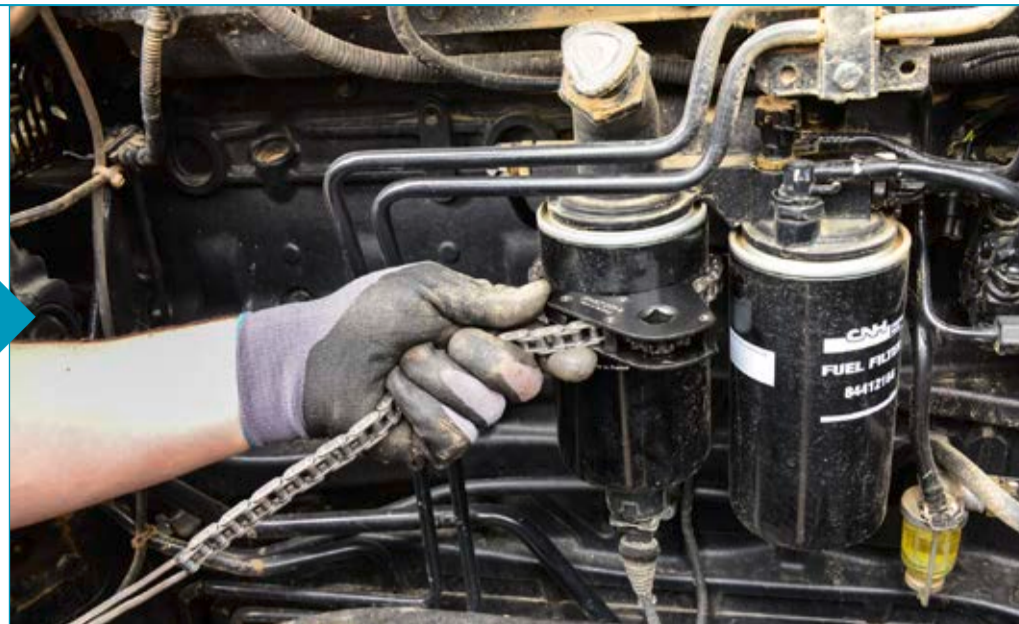
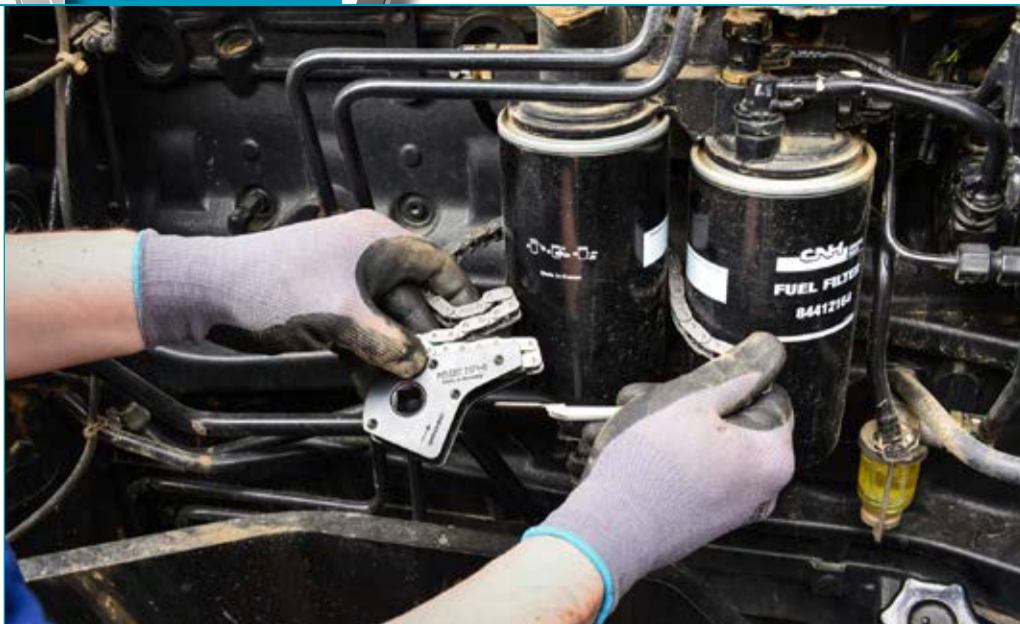

2171-8 LG, EAN-No. 4000896203703

Klucz łańcuchowy do filtra oleju w pojazdach użytkowych, otwarty

- Zakres mocowania 50–150 mm
- Do odkręcania filtrów oleju i obsługi wkładów w osuszaczu powietrza
- Dostosowany szczególnie do użycia w warunkach ograniczonej przestrzeni
- Otworzenie klucza łańcuchowego do filtra oleju umożliwia zastosowanie również w miejscach niedostępnych konstrukcyjnie od góry za pomocą narzędzia uruchamiającego

Wideo klip na kanale YouTube



Made in Germany

71,-€
netto

12⁵ 1/2



otwarty



zamknięty

2195, EAN-No. 4000896014101

Klucz do kartuszy

- Do demontażu wkładów z granulatem
- Wersja kuta
- Nr MAN 8099606-0307



90 – 140 mm

Made in Germany

153,30€
netto

12⁵ 1/2

2169-36, EAN-No. 4000896086566

Klucz do filtrów oleju

- □ napęd 10 = 3/8"
- Wersja kuta
- Chromowana powierzchnia
- Do pojazdów MERCEDES-BENZ Transporter, Actros MP 1, MP 2
- Do filtrów paliwa MAN, np. TGA



s 36 mm, 6-kątny

Made in Germany

21,-€
netto

10 3/8

2169-32, EAN-No. 4000896082346

Klucz do filtrów AdBlue® Klucz do filtrów oleju

- □ napęd 10 = 3/8"
- Do demontażu i montażu filtrów oleju oraz pokryw obudowy filtrów oleju przy wymianie wkładu filtracyjnego
- Wersja kuta
- Do filtrów mocznikowych AdBlue® MAN, np. TGX



s 32 mm, 6-kątny

Made in Germany

19,55€
netto

10 3/8

2168-46, EAN-No. 4000896156252

Klucz do filtrów oleju w pojazdach użytkowych

- Do obsługi pokrywy obudowy filtra przy wymianie elementu filtra AdBlue® (filtr mocznikowy) w pojazdach użytkowych marki MERCEDES-BENZ z silnikami Blue-Tec®, np. model Actros, Atego, Axor, Econic
- Zalecany przez producenta samochodu moment obrotowy dociągania (należy przestrzegać zaleceń producenta) można uzyskać np. za pomocą klucza dynamometrycznego HAZET 61110-1 CT
- Wersja kuta



s 59 mm, 6-kątny

10 3/8

Made in Germany

23,-€
netto

10 3/8

2169-5, EAN-No. 4000896100330

Klucze do filtrów oleju w pojazdach użytkowych

- Obudowy filtra oleju z tworzywa sztucznego 18-kątne, s 135 mm
- W pojazdach użytkowych MAN serii F 2000 oraz TGA



s 135 mm, 18-kątny

12⁵ 1/2

s 24 mm

Made in Germany

25,50€
netto

12⁵ 1/2

2169-9, EAN-No. 4000896116690

Klucze do filtrów oleju w pojazdach użytkowych

- Do obsługi filtrów oleju, np. w pojazdach MAN oraz MAHLE/KNECHT
- Na przykład do pojazdów: Volvo, SCANIA, RENAULT, MAN, IVECO, FIAT, FODEN, IRISBUS, ASTRA, CATERPILLAR, LIEBHERR, JOHN DEERE, KOMATSU, FAUN, MITSUBISHI
- Zalecany przez producenta danego pojazdu moment obrotowy można uzyskać za pomocą np. klucza dynamometrycznego HAZET (Uwaga: przestrzegać podanej przez producenta wartości momentu obrotowego dokręcania)



s 105 mm, 15-kątny

12⁵ 1/2

s 24 mm

Made in Germany

14,85€
netto

12⁵ 1/2

Do ponad 1600 zastosowań, najbardziej uniwersalny spośród kluczy do filtrów oleju!

1984-1, EAN-No. 4000896126743

Wkładki przeciwhałasowe na pałąku

- Najlżejsze w swojej klasie – zaledwie 8 g
- Ergonomiczne
- Wygodne
- Idealne do długiego użytkowania
- Wygięte pałąki zapobiegające zabrudzeniu zatyczek po zdjęciu
- Bezproblemowa wymiana (1984-01/10)

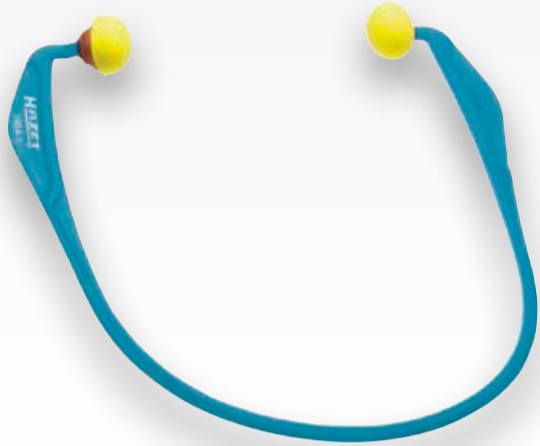

HAZET No.	Nr EAN	€
1984-1	4000896 + 126743	6,70
• Wkładki przeciwhałasowe zapasowe do wkładki przeciwhałasowej na pałąku		
• 10-częściowe		
1984-01/10	126729	12,50

1979-9.0, EAN-No. 4000896210275

LED Slim Light

- Ściemniacz na tylnej stronie lampy umożliwia optymalne dostosowanie oświetlenia
- Dodatkowe światło czołowe do oświetlenia powierzchni
- Czas świecenia światła czołowego (100%) ok. 10 godzin
- Zasilanie w prąd za pośrednictwem gniazda micro USB
- Wrz z kablem micro USB

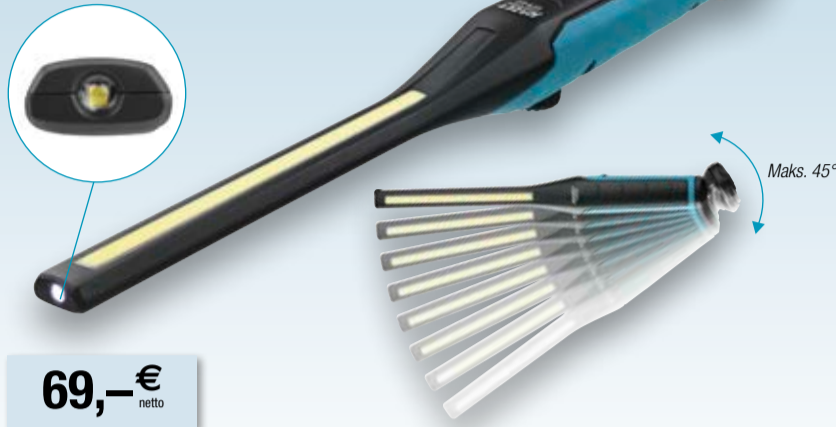

69,-€
netto



Płynna regulacja światła

Diody LED ładowania i poziomu naładowania, 5 poziomów

Dowolne ustawienie dzięki przegubowi kulowemu

Z magnesem i hakiem

NOWOŚĆ!



195-1, EAN-No. 4000896121069

Podkładka warsztatowa do klęczenia

- W kształcie logotypu HAZET
- Jeszcze wyższy komfort użytkowania dzięki nowej jakości pianki
- Zmywalna
- Uchwyt do przenoszenia/zawieszenia
- Masa netto: 0,09 kg



Made in Germany

14,-€
netto

195-5, EAN-No. 4000896153718

Mata mechaniczna

- W kształcie logotypu HAZET
- Zmywalna
- Duża podkładka dla mechanika
- Z uchwytem do przenoszenia
- Masa netto: 0,79 kg



Made in Germany

31,-€
netto

195-3, EAN-No. 4000896148691

Leżanka warsztatowa/siedzisko

- Do komfortowej pracy przy pojeździe oraz pod nim
- Wymiary: dł. 1198 x szer. 450 x wys. 130 mm (w pozycji do leżania)
- Wysokość siedzenia: 420 mm, powierzchnia do siedzenia 300 x 310 mm
- Do dużych obciążeń do 150 kg
- Leżanka warsztatowa i siedzisko „w jednym”
- Szybka i łatwa zmiana funkcji
- Tapicerowana powierzchnia, zagłówek w niebieskim kolorze HAZET
- Stabilna i solidna rama z rury stalowej



86,-€
netto

195-4, EAN-No. 4000896148707

Stołek na kółkach

- Do wygodnego siedzenia przy stanowisku pracy
- Nośność: do 150 kg
- Stabilny

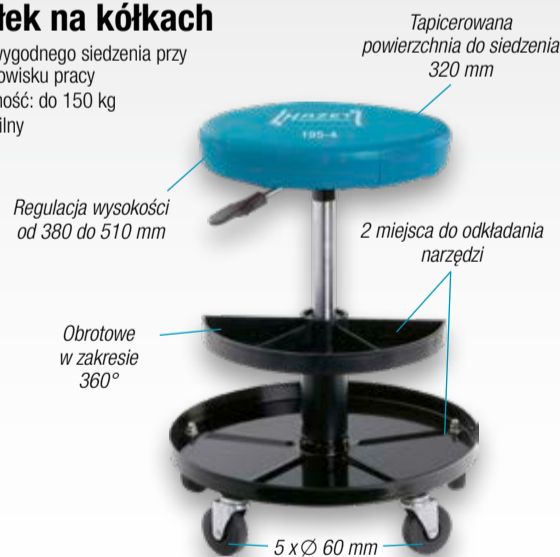

78,-€
netto

195-2, EAN-No. 4000896125982

Leżanka warsztatowa

- Do wygodnej pracy pod pojazdem
- 6 kótek (70 mm Ø)
- Duża głębokość zapewniająca największą możliwą swobodę ruchów pod pojazdem
- Masywna, jednoczęściowa konstrukcja z bardzo wytrzymałego, czarnego tworzywa sztucznego
- Ergonomiczny kształt: wykroje na wysokości ramion zapewniające optymalną swobodę ruchów
- Z praktycznymi półkami na narzędzia i powierzchniami na małe części z prawej i lewej strony
- Do dużych obciążeń do 130 kg
- Swobodnie poruszające się kółka z gumowymi powierzchniami bieżnymi, odporne na olej i ciche
- Praktyczny uchwyt do przenoszenia w obszarze stóp
- Wymiary: wys. 115 x dł. 1030 x gł. 480 mm



106,-€
netto

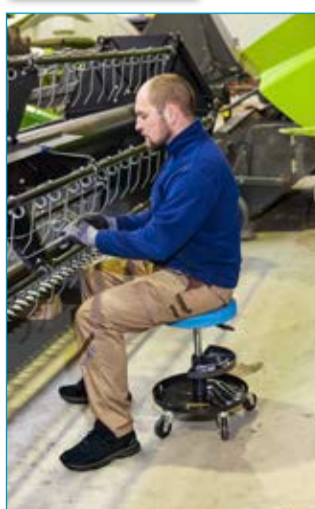
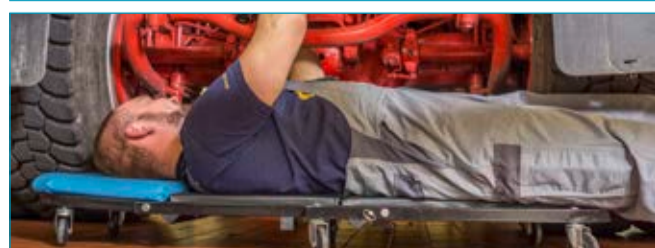

2162-7, EAN-No. 4000896207756

Ręczna pompa do przelewania/nalewania

- Do napełniania, przelewania oraz wlewania
- Z podstawą i złączem podwójnym do węży o średnicy wewnętrznej 10/15 mm
- Np. do **MERCEDES-BENZ** Citaro Euro 6 w połączeniu z rurką na wodę chłodzącą 2 x A.311.500.09.91 oraz mufą łączącą A.001.553.19.26 i szybkozłączem A.001.553.20.26
- Bezproblemowe przepompowywanie płynów między różnymi zbiornikami
- Przy użyciu tej pompy można szybko, czysto i bez tworzenia się pęcherzyków wlewać oleje przekładniowe lub silnikowe
- **Płyny do przepompowania np.**
 - AdBlue®
 - płyny chłodzące
 - płyn zimowy do spryskiwaczy
 - olej
 - woda

600 ml pojemności pompy umożliwia szybkie przelewanie oraz wlewanie płynów



Made in Germany

149,-€ netto

197-50, EAN-No. 4000896210008

Miska warsztatowa uniwersalna, 50 l

Uniwersalne zastosowanie dzięki dużej pojemności

NOWOŚĆ!

- Odporna na ługi i kwasy
- Do stosowania jako miska do czyszczenia, miska na brud, miska olejowa, miska do przechowywania, miska do dezynfekcji, miska na przecieki, miska transportowa, miska na paszę
- Zastosowanie w budowie instalacji sanitarnych i grzewczych, przemyśle samochodowym i warsztatach samochodowych, produkcji wyposażenia dla myślistwa, chemii/laboratoriach, przemyśle spożywczym/rzeźnictwie, wędkarstwie, hodowli zwierząt, stadninach koni itd.
- Produkt z certyfikatem instytutu TÜV zgodnie z normą DIN ISO 16901
- Pojemność: 50 l
- Wymiary wewnętrzne (szer. x gł. x wys.): 800 x 520 x 100 mm

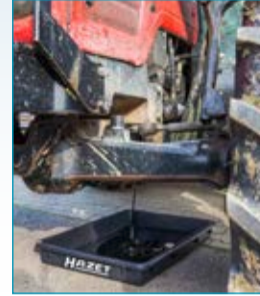

Made in Germany

41,-€ netto



197-4, EAN-No. 4000896214235

Zbiornik do spuszczenia oleju z osi

- Do bezpiecznego zbierania oleju spuszczanego z osi
- Wanna wychwytyjąca z odpornego na chemikalia i niepalnego tworzywa sztucznego, o gładkiej i trudno ścieralnej powierzchni
- Zastosowanie przy demontażu oraz naprawie osi wtykanych
- Nadaje się do różnych pojazdów
- Wymiary: wys. 160 x szer. 310 x gł. 240 mm



13,90€ netto

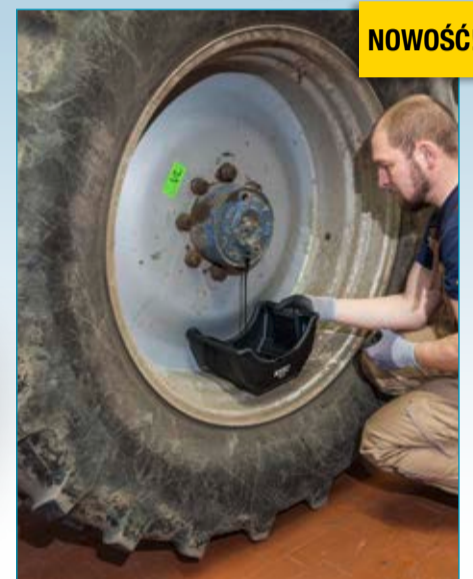

NOWOŚĆ!

2162

Wysokowydajna strzykawką do oleju

- Rozlana ciecz może zostać bez problemu zassana z powrotem
- Wraz z elastycznym przewodem węzowym – wylot
- Materiał korpusu: stal ocynkowana
- Wewnętrzna średnica węża: 9,5 mm
- Zewnętrzna średnica węża: 12,5 mm
- Uszczelki z kauczuku NBR
- Do olejów silnikowych o lepkości od 30 do 68
- Nie nadaje się do cieczy zawierających kwasy (erozyjnych)



HAZET No.	l	kg	Nr EAN 4000896 +	€
2162-4	0.5 l	0.85	174850	12,-
2162-6	1 l	1.36	174454	22,50

2162

Praska smarowa

- Pojemność: 500 cm³
- Z węzłem opancerzonym, rurką i 2 końcówkami M10 x 1



HAZET No.	Nr EAN 4000896 +	€
2162-1	075027	44,-
2162-2	075034	56,-



1987 N-4, EAN-No. 4000896203840

Rękawice ochronne

- Z powłoką z mikropianki
- Powłoka oddychająca
- Maksymalny stopień elastyczności i swobody ruchu przy jednoczesnej znakomitej ochronie mechanicznej
- Wodoodporne
- Materiał: 60% bawełna, 40% poliester



3,95€ netto

199-3, EAN-No. 4000896207237

Spryskiwacz ciśnieniowy, do wytwarzania piany

- **Lepsza kontrola wzrokowa spryskiwanej powierzchni**
- Nadaje się do neutralnych środków czyszczących, jak również rozcieńczonych kwasowych i zasadowych środków czyszczących
- Idealny do czyszczenia oraz dezynfekcji tapicerki oraz dywanów, dezynfekcji łazienek i sanitariatów, kuchni oraz obszarów w przemyśle spożywczym, a także do czyszczenia pojazdów, powierzchni roboczych itd.
- Trwały przezroczysty zbiornik ze wskaźnikiem poziomu napełnienia
- Zintegrowany zawór bezpieczeństwa (2,5 bara) umożliwiający uzyskanie stanu beznapięciowego zbiornika przed jego otwarciem
- Uszczelnienia Viton
- Dopuszczalne ciśnienie robocze: maks. 3 bar
- Pojemność całkowita: 1,5 l

Do wytwarzania gęstej i trwałej pianki!



0,75 l
(Pojemność użytkowa)

Wideo klip na kanale YouTube



29,90€ netto

4812-10/4 S, EAN-No. 4000896181742

Wideoendoskop z przełączaną sondą Ø 4,9 mm

Zakres dostawy:

- Konsola sterująca
- Przewód kamery 1 m z mikroobiektywem 4,9 mm i lampą LED z funkcją przełączania kąta widzenia między 90° i 0°
- Karta SD 4 GB
- 4 baterie AA
- Hak z magnesem

Wszystko w jednym!
Obserwacja, rejestrowanie, odtwarzanie na monitorze TFT!

Sonda 2. generacji

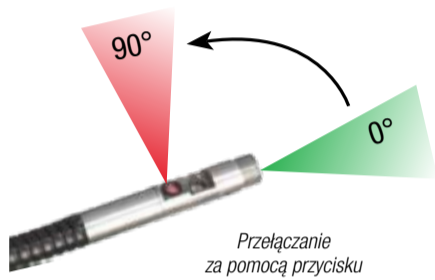

- Zmieniona pozycja bocznej lampy LED dla lepszego oświetlenia podczas pracy pod kątem 90°
- Ulepszona moc światła LED
- Uproszczona obsługa
- Lepsza jakość powłoki sondy

Ulepszone złącze między sondą a korpusem (metalowe) (adapter do zastosowania starszych sond dostępny opcjonalnie)

Bezpośrednie odtwarzanie filmów lub wyświetlanie wykonanych zdjęć na monitorze TFT

Lepsza rozdzielczość

Ø 4.9 mm

Obsługa konsoli wielofunkcyjnej jedną ręką

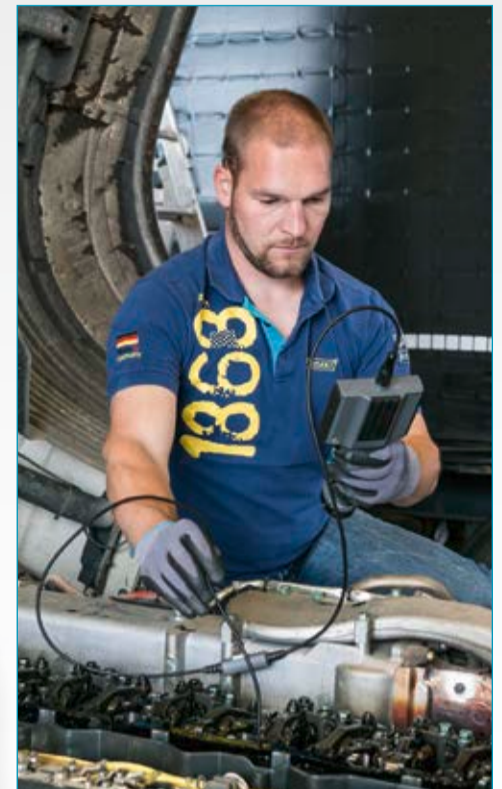

1 m przewód kamery 4,9 mm Ø mikroobiektyw i źródła światła LED i z funkcją przełączania kierunku widzenia między 90° + 0°

Made in Germany

536,-€ netto

4812 N-1AS, EAN-No. 4000896187072

Sonda do wideoendoskopu Ø 6 mm

- Głębokość ostrości: od 10 do 60 mm
- Temperatura otoczenia: od 0° do +55°C
- Zakres wychylenia: 2 x 150°, promień wychylenia: ok. 48 mm
- Możliwość zablokowania głowicy sondy w pozycji wychylonej
- Kierunek widzenia kamery: 90° (widok na boki) brak obrzeży obrazu
- Źródło światła: 1 dioda LED w kierunku 90°

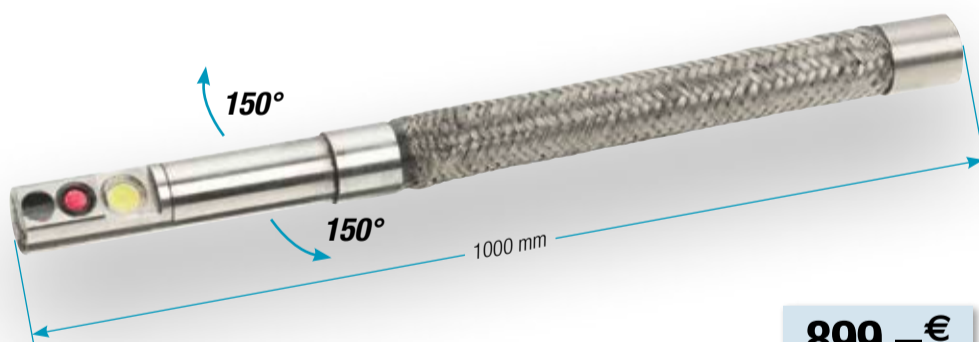
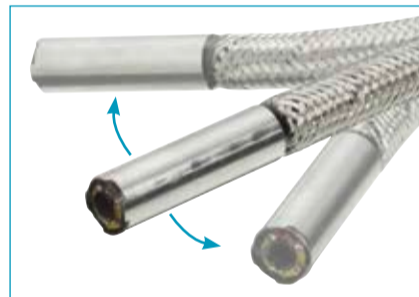

899,-€ netto

198

Pojemnik pomiarowy

- Nadaje się do płynu hamulcowego, płynu akumulatorowego i cieczy niezawierających kwasów
- Materiał: polietylen o wysokiej gęstości (HDPE)
- Kolor: biały



HAZET No.		l	Nr EAN 4000896 +	€
198-6	Z dzióbkiem do wylewania	5 l	174522	13,30
198-8	-	5 l	174508	12,25



199 N-1, EAN-No. 4000896189007

Spryskiwacz ciśnieniowy

- Hermetyczny mechanizm pompy zwiększa odporność na działanie różnych chemikaliów
- W szczególności nadaje się do produktów chemicznych i żrących
- Do czyszczenia i odtuszczania części, warsztatów i pojazdów, w tym maszyn, silników, podłóg, felg itd.
- Do nanoszenia olejów i środków antyadhezyjnych na maszyny, części, zwrotnice i elementy torów, w budowie form, przy szalowaniu itd.
- Do dezynfekcji i czyszczenia podłóg, elewacji, urządzeń sanitarnych itd.
- Zintegrowany zawór bezpieczeństwa (2,5 bara) umożliwiający uzyskanie stanu becznieniowego zbiornika przed jego otwarciem
- Uszczelnienia Viton
- Regulowana dysza stożkowa i elastyczna dźwignia do pompowania odporna na przetłamanie
- Dopuszczalne ciśnienie robocze: maks. 2,5 bar
- Wydajność: 0,5 l/min przy ciśnieniu 2,5 bar z białą, regulowaną, stożkową dyszą
- 0,8 l/min przy ciśnieniu 2,5 bar z szarą dyszą szczelinową
- Pojemność użytkowa: 1 l
- Pojemność całkowita: 1,35 l

Do spryskiwania środkami chemicznymi i silnie żrącymi!



25,-€ netto



9014 MG

Klucz udarowy

- Maksymalny moment przy odkręcaniu: 2712 Nm
- Odprowadzenie powietrza przez rękę do dołu
- Niski poziom wibracji
- Przyspieszenie wibracyjne: 12,88 m/s²
- Bieg prawo/lewo: czterostopniowy (prawo- i lewobieżny)
- Lekki korpus magnezowy



9014 MG-1



9014 MG-2

25 1"

Maks. moment przy odkręcaniu 2712 Nm – tylko 7,8 kg!

20.67 (v6) 7.2

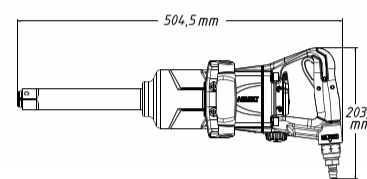
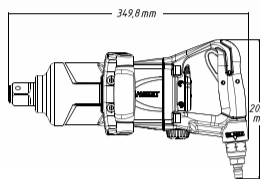

Wideo klip na kanale YouTube

HAZET No.	max. Nm	max. Nm	l/min	obr./min	db (A) LpA	m/s ²	kg	Nr EAN 4000896 +	€
9014 MG-2	2712	2712	271	6200	104.5	12.57	7.85	196678	973,-
9014 MG-1	2712	2712	271	6200	104.5	12.88	6.8	196661	899,-

20.67 (v6) 7.2

9013 MG, EAN-No. 4000896109210

Klucz udarowy

- Maksymalny moment przy odkręcaniu: 1800 Nm
- Odprowadzenie powietrza przez rękę do dołu
- Rozmiar śrub: M30
- Obróty w prawo i lewo: trzy stopnie (w prawo), jeden stopień (w lewo)
- Korpus magnezowy



20 3/4"

Maksymalny moment przy odkręcaniu 1800 Nm

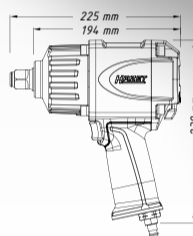

HAZET No.	max. Nm	max. Nm	l/min	obr./min	db (A) LpA	m/s ²	kg	Nr EAN 4000896 +	€
9013 MG	1800	1627	198	6100	96.8	12.18	5.16	109210	529,-

12.91(v) 9000-010 7.2

9013 M, EAN-No. 4000896212347

Klucz udarowy

- Maksymalny moment przy odkręcaniu: 1890 Nm
- Odprowadzenie powietrza przez rękę do dołu
- Niski poziom wibracji
- Obróty w prawo i lewo: trzy stopnie (w prawo), jeden stopień (w lewo)

**Klucz udarowy 3/4" w rozmiarze 1/2"!
Tylko 2,1 kg!**

20 3/4"

NOWOŚĆ!



Porównanie 9013 M z dotychczasowym 9013 MG



12.91(v) 9000-010 7.2

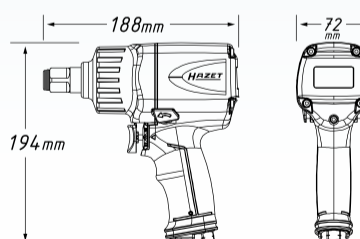

Wideo klip na kanale YouTube

HAZET No.	mm	max. Nm	obr./min	kg	l/min	db (A) LpA	m/s ²	€
9013 M	20 3/4"	1890	7300	2.1	153	93	7.47	349,-

1007 S-7/4

Adapter udarowy

- Z wymienną końcówką wtykaną 12,5 = 1/2"
- Do obsługi maszynowej
- Z otworem do trzpienia ochronnego lub pierścienia sprężynowego zabezpieczającego i rowkiem do pierścienia o-ring
- Napęd 20 = 3/4"
- Napęd wyjściowy 12,5 = 1/2"

12.5 1/2" 20 3/4" 4

NOWOŚĆ!



HAZET No.	Produkt	Nr EAN 4000896 +	€
1007 S-7/4	Adapter udarowy	215416	33,90
1003 S-07	Wymienna końcówka wtykana 1/2"	215409	11,-

990 S/11, EAN-No. 4000896162406

Zestaw kluczy nasadowych udarowych

- Do połączeń śrubowych podwozi lub silników w pojazdach użytkowych
- Napęd do wyboru za pomocą 1/2", 24 mm albo adaptera HAZET 1003 S-1
- Z otworem do trzpienia ochronnego lub pierścienia sprężynowego zabezpieczającego i rowkiem do pierścienia o-ring
- Rozmiary 14, 16 i 18 w wersji krótkiej i długiej

12.5 1/2" 20 3/4" 24 11



Made in Germany

92,-€ netto

985 S/11, EAN-No. 4000896211951

Zestaw kluczy nasadowych udarowych

- Napęd 9 umożliwia przenoszenie wysokich momentów przy odkręcaniu
- Do połączeń śrubowych w pojazdach użytkowych, np. w podwoziu, układach hamulcowych (uchwytych hamulców), silnikach i amortyzatorach
- Napęd do wyboru za pomocą 1/2", 24 mm albo adaptera HAZET 1003 S-1
- Z otworem do trzpienia ochronnego lub pierścienia sprężynowego zabezpieczającego i rowka do pierścienia o-ring
- Rozmiary 14, 17 i 19 w wersji krótkiej i długiej

12.5 1/2" 20 3/4" 24 11

NOWOŚĆ!



Made in Germany

96,-€ netto

9040 N-13, EAN-No. 4000896214648

Zwijacz węża

- Możliwość zablokowania węża w każdym punkcie dzięki funkcji „Stop at any point”
- Równomierne nawijanie dzięki automatycznemu prowadzeniu
- Zahamowanie nawijania w razie zagrożenia wypadkiem
- Przeznaczony do sprężonego powietrza lub wody
- Czarny hybrydowy wąż polimerowy

Dostępne od kwietnia!

NOWOŚĆ!



HAZET No.	Temperatura (°C)	Gwint zewnętrzny	Prędkość (1/min)	Masa (kg)
9040 N-13	-40° /+ 80°	20.96 mm 1/2"	20	9.5

149,- € netto

9040D-2.5, EAN-No. 4000896214631

Zwijacz kabla

- Możliwość zablokowania węża w każdym punkcie dzięki funkcji „Stop at any point”
- Zahamowanie nawijania w razie zagrożenia wypadkiem
- Z wyłącznikiem ochronnym instalacji
- 230 V AC
- Nadaje się wyłącznie do użytku wewnętrznego

Dostępne od kwietnia!

NOWOŚĆ!

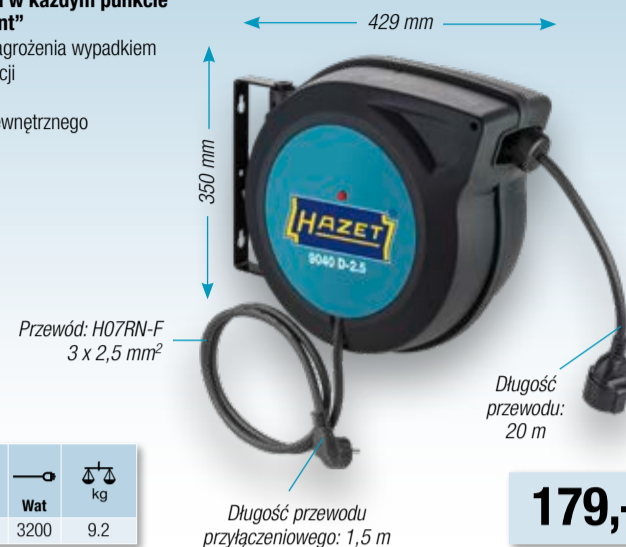

HAZET No.	Temperatura (°C)	Moc (W)	Prędkość (1/min)	Masa (kg)
9040D-2.5	-20° /+ 45°	1600	3200	9.2

179,- € netto

9033 N-4, EAN-No. 4000896210183

Szlifierka taśmowa

- Bezstopniowa regulacja prędkości obrotowej za pomocą regulatora obrotów na wierzchu rękojści
- Do wąskich powierzchni (szerokość taśmy 10 mm)
- Z trzema taśmami szlifierskimi 330 x 10 mm (ziarno 80, 100, 120)
- Blokada do szybkiej wymiany taśmy
- Dokładna regulacja taśmy
- Możliwość pełnego obrotu (360°) bieżni taśmy
- Prędkość przesuwu taśmy: maks. 1370 m/min
- Z kluczem kątowym do dokładnej regulacji taśmy i nastawiania kąta w rękojści
- Moc: 420 W

Regulacja prędkości obrotowej



NOWOŚĆ!

12.91(4) 7.2

HAZET No.	Prędkość (1/min)	Prędkość (m/min)	Hałas (db(A) LpA)	Masa (kg)	Nr EAN 4000896+	€
9033 N-4	94	19000	83.8	0.81	210183	153,50
Taśmy szlifierskie						
330 x 10 mm. Zawartość opakowania: 10 sztuk.						
Ziarnistość 80						
9033-480/10	-	-	-	39	139101	13,10
Ziarnistość 100						
9033-4100/10	-	-	-	35	139118	13,10
Ziarnistość 120						
9033-4120/10	-	-	-	32	139125	13,10

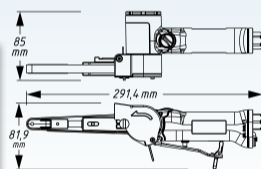

9033 N-7, EAN-No. 4000896205547

Szlifierka kątowna

- Do trudno dostępnych miejsc
- Boczny uchwyt – możliwość zastosowania z prawej i lewej strony
- Szybka regulacja położenia kołpaka ochronnego bez użycia narzędzi
- Do grubości ściernic 0,8–6 mm
- Gwint wrzeciona: M 14 x 2
- Do tarcz szlifierskich 125 x 22 mm
- Z blokadą wrzeciona
- Przyspieszenie wibracyjne: 6,50 m/s²
- Moc: 671 W (0,912 KM)



NOWOŚĆ!

HAZET No.	Prędkość (1/min)	Prędkość (obr./min)	Hałas (db(A) LpA)	Masa (kg)	Nr EAN 4000896+	€
9033 N-7	113	12000	85	2.0	205547	217,50

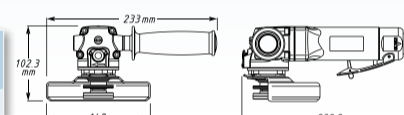

9037 SPC, EAN-No. 4000896150168

Nitownica pistoletowa do nitów zrywalnych

- Pneumatyczna / hydrauliczna
- Do prac z użyciem nitów zrywalnych
- Obsługiwane rozmiary nitów: 2,4 – 3,0 – 3,2 – 4,0 – 4,8 mm
- 4 nasadki (jedna fabrycznie montowana)
- Z solidnym korpusem metalowym
- Siła zrywająca: 8700 N
- Złącza z przegubem obrotowym uniwersalnego zastosowania
- Zapotrzebowanie powietrza: 1 l/skok
- Średnica nominalna szybkozłączka: 7,2 (załączone)
- Ciśnienie robocze (bar): 6,3



12.91(4) 7.2

360°



HAZET No.	Hałas (db(A) LpA)	Masa (kg)	Nr EAN 4000896+	€
9037 SPC	73	1.5	150168	125,-



9043 N-10, EAN-No. 4000896198382

Pistolet do ssania i przedmuchiwania z możliwością przełączania

- Do zasysania zanieczyszczeń do worka
- oraz do przedmuchiwania powierzchni
- Z szybkim przełączeniem kierunku działania przy użyciu jednej ręki
- Nadaje się do czyszczenia kabin kierowcy samochodów ciężarowych

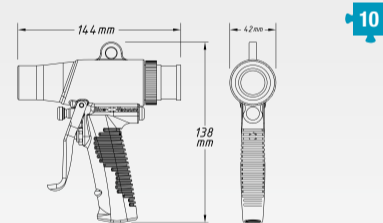

10

HAZET No.	Poziom próżni (mmHg)	Masa (kg)	Prędkość (l/min)	Prężność (bar)	Hałas (db(A) LpA)	Prędkość (m/s ²)
9043 N-10	7.5	0.40	96	6.3 – 10.34	92	0.4

64,50 € netto

9040 LG-3/2, EAN-No. 4000896206339

Pistolet do przedmuchiwania

- Zawiera dyszę z otworami pod kątem 90°
- i dyszę Venturiego
- Zastosowanie: Do czyszczenia trudno dostępnych miejsc maszyn, pojazdów i maszyn rolniczych
- Szczególnie nadaje się do czyszczenia chłodziw typu Sandwich
- Izolacja termiczna uchwytu lancy
- Zastosowanie zwężki Venturiego (54 mm) w celu zwiększenia wydajności
- Dysza z otworami pod kątem 90° (32 mm) do czyszczenia przestrzeni np. między chłodziwami
- Maksymalne ciśnienie: 12 bar
- Ergonomiczny uchwyt ręczny
- Uchwyt z izolacją termiczną
- Średnica nominalna szybkozłączka: 7,2 (załączone)
- Średnica węża (zalecana): 10 mm
- Ciśnienie robocze (bar): 6,3

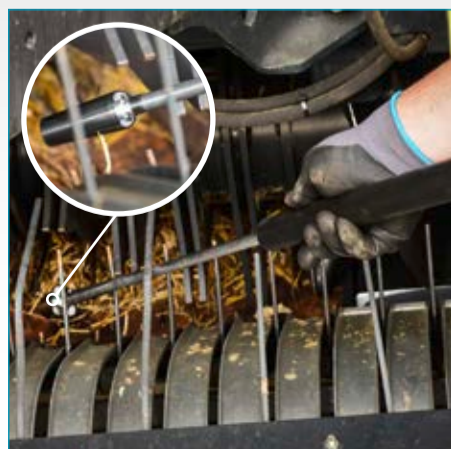

Bardzo długa wersja!



Wideo na kanale YouTube

12.91(4) 7.2

HAZET No.	Prędkość (l/min)	Masa (kg)	Prężność (bar)	Nr EAN 4000896+	€
9040 Lg-3/2	1075	450	6.3	206339	66,-

9042 N-1, EAN-No. 4000896176472

Praska smarowa, pneumatyczna

- Do ciągłego podawania smaru
- Możliwość stosowania naboju ze smarem, luźnego smaru albo pracy z dyspenserem
- Obracany o 360° uchwyt

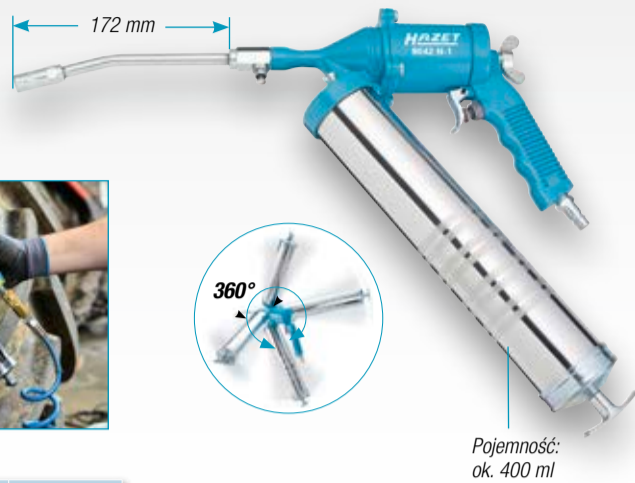

12.91(4) 7.2 9000-010

Pojemność: ok. 400 ml

HAZET No.	kg	l/min	Wąż nylonowy mm	Rurka metalowa mm
9042 N-1	2	230	230	172

83,-€ netto

9033 N-6, EAN-No. 4000896209743

Szlifierka uniwersalna

Zawartość:

- Szlifierka uniwersalna do stosowania z taśmami szcztkowymi, tarczami typu „Eliminator” i zdzierakami do usuwania folii
- Do usuwania zabrudzeń ze spodu pojazdów, masy uszczelniającej, rdzy, korozji, osadów, lakieru i farby, folii, etykiet i napisów oraz do usuwania starych powłok lakierniczych
- Płynna regulacja prędkości obrotowej za pomocą pokrętki nastawczego na górnej stronie uchwytu
- Rozmiar wrzeciona: 9 mm (sześciokąt)
- Dostawa bez akcesoriów
- Moc: 370 W



12.91(4) 7.2 9000-010

Zdzierak do usuwania folii nie wchodzi w zakres dostawy!

HAZET No.	obr./min	bar	l/min	db (A) LpA	m/s ²	kg
9033N-6	4000	6.3	102	79	0.80	1.2

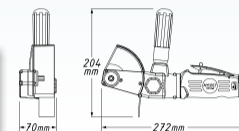

285,-€ netto

9033 P-8, EAN-No. 4000896190515

Szlifierka tnąca z długim ramieniem

- Do cięcia blach i stali

Niższa konstrukcja

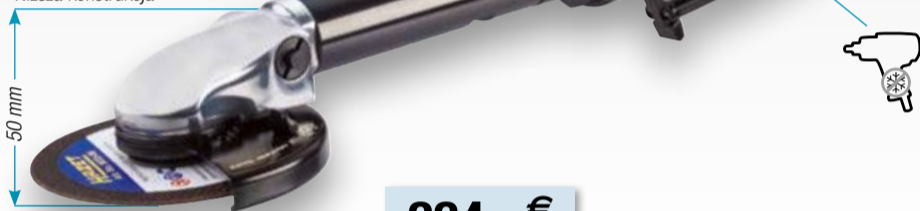

224,-€ netto

mm	obr./min	kg	l/min	db (A) LpA	m/s ²	l	mm
10	14000	1.7	113	89.5	3.65	377	100 x 0.8 x 9.53

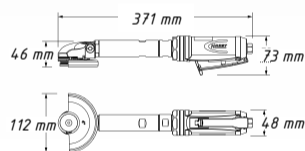

Akcesoria do szlifierki uniwersalnej

HAZET No.	Opis	Nr EAN 4000896+	€
9033-6-010	Adapter do taśm szcztkowych 23 mm i zdzieraków do usuwania folii	213672	17,30
9033-6-01/5	Zdzierak do folii (wersja jaśniejsza)	160167	93,-
9033-6-01A/5	Zdzierak do folii (wersja ciemniejsza) do lakierów rozpuszczalnych w wodzie	160228	93,-
9033-6-02/5	Taśma szcztkowa o szerokości 23 mm, gruba, z włosiem wygiętym. Do usuwania zabezpieczenia spodu pojazdów, masy uszczelniającej oraz powłok lakierniczych z efektem zgrubnego piaskowania	160174	62,75
9033-6-06/5	Taśma szcztkowa o szerokości 23 mm, drobna, z włosiem prostym. Do usuwania lakierów, osadów i rdzy bez efektu piaskowania	160211	63,-
9033-6-011	Adapter do taśm szcztkowych 11 mm	213665	17,30
9033-6-03/5	Taśma szcztkowa o szerokości 11 mm, gruba, z włosiem wygiętym. Do usuwania zabezpieczenia spodu pojazdów, masy uszczelniającej oraz powłok lakierniczych z efektem zgrubnego piaskowania	160181	62,75
9033-6-05/5	Taśma szcztkowa o szerokości 11 mm, drobna, z włosiem prostym. Do usuwania lakierów, osadów i rdzy bez efektu piaskowania	160204	62,75
9033-6-041	Adapter do pojedynczych tarcz typu „Eliminator”	213658	17,30
9033-6-040	Adapter do podwójnych tarcz typu „Eliminator”	213641	17,30
9033-6-04/5	Tarcze typu „Eliminator”	160198	43,50

9035-5

Młotek igiełkowy do usuwania rdzy

- Regulowana osłona igieł
- Precyzyjnie usuwa małe i duże plamy rdzy



19 igieł, Ø 3 mm

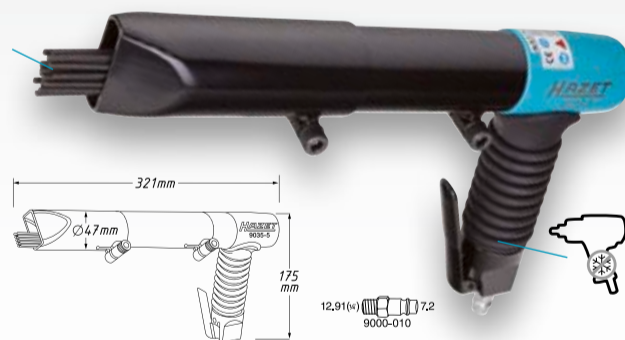

12.91(4) 7.2 9000-010

HAZET No.	uderzeń/min	kg	l/min	db (A) LpA	m/s ²	l	Nr EAN 4000896+	€
9035-5	3200	2.6	170	97	8.7	330	132355	255,-
9035-050	-	-	-	-	-	-	139385	18,-

9035-050

Igły zapasowe

- Pasują do młotka igiełkowego do usuwania rdzy 9035-5
- 19 igieł, Ø 3 mm

9022 SR-1, EAN-No. 4000896170593

Grzechotka udarowa

- Również do dociągania ręcznego z momentem > 270 Nm

Bezdrutowa – brak ryzyka zakleszczenia dłoni!

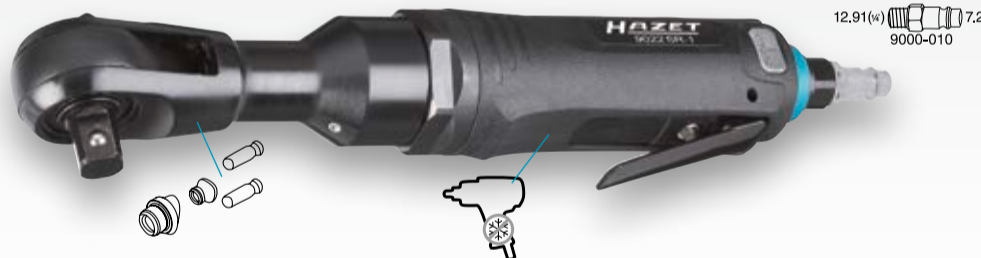

12.91(4) 7.2 9000-010

Maksymalny moment przy odkręcaniu 102 Nm

190,-€ netto

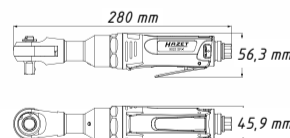

mm	max. Nm	obr./min	kg	l/min	db (A) LpA	m/s ²	l
125 1/2	102	400	1.99	113	91	4.53	280

9045 P-1, EAN-No. 4000896209590

Pistolet natryskowy do sodowania

- Pistolet do sodowania do niepowodującego uszkodzeń czyszczenia i usuwania farb i lakierów
- Nie uszkadza gumy, szkła ani części plastikowych
- Zabezpiecza goły metal przed korozją (w przeciwieństwie do piaskowania)
- Bez nagrzewania/odkształcania blachy podczas natrysku
- Wraz z wysokowydajną dyszą szerokokątną
- Z pojemnikiem 1,2 l do ponownego napełnienia
- Delikatne czyszczenie
- Przyjazny dla środowiska
- Do natryskiwania NaHCO₃ (soda oczyszczona)
- Gwint przyłącza powietrza: gwint wewnętrzny 1/4"
- Ciśnienie robocze: 6–12 barów
- Ciężar netto wraz z dyszą metalową: 460 g
- Szybkołączące: zintegrowane, średnica nominalna 7,2



Zawiera 1x

Zawiera 3x

9045 P-5S EAN-No. 4000896210404 Środek natryskowy sodowy

5 kg

29,90€ netto



12.91(4) 7.2 9000-010

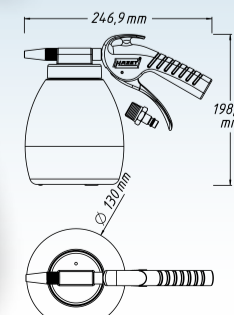

99,-€ netto



Wideo klip na kanale YouTube

6145-1CT

Klucz dynamometryczny 300 do 800 Nm

- Mniejszy luz i większa precyzja dzięki nowemu połączeniu śrubowemu narzędzia nasadowego

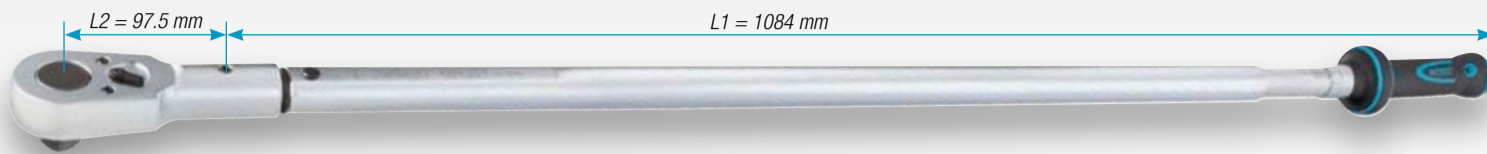

20 3/4"

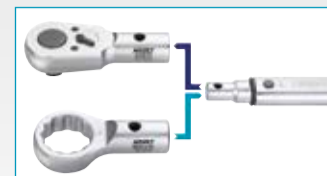

Do kluczy nasadowych oczkowych 6630 A-SW 32-46 mm

6150-1CT

Klucz dynamometryczny 400 do 1000 Nm

- W zestawie torba umożliwiająca bezpieczne przechowywanie



Made in Germany

HAZET No.	Wielkość	Zakres momentu Nm	Podziałka Nm	Dokładność wyzwalania	l mm	Min.	Maks.	Nr EAN 4000896 +	€
6145-1CT	20 3/4"	300-800	2.5	± 2 %	1280	25.9	70.2	025565	753,-
6150-1CT	20 3/4"	400-1000	5	± 3 %	1788	24.7	61.0	141067	986,-



400-1000 Nm

5120-2 CT, EAN-No. 4000896180233

Klucz dynamometryczny 10-60 Nm

12 5/8 1/2"

- Do przeniesienia niskich momentów obrotowych z 1/2" kluczami nasadowymi
- Dzięki niskiemu momentowi obrotowemu uzyskiwanemu za pomocą 1/2" kluczy nasadowych szczególnie nadaje się do pojazdów użytkowych



Made in Germany

HAZET No.	Dokładność wyzwalania w stosunku do ustawionej wartości	Zakres momentu Nm	l mm	Podziałka Nm	€
5120-2 CT	± 4%	10-60	320	0.5	132,-

5122-2 CT / 5123-2 CT

Klucz dynamometryczny do 320 Nm

12 5/8 1/2"

- Do przeniesienia niskich momentów obrotowych z 1/2" kluczami nasadowymi
- Dzięki niskiemu momentowi obrotowemu uzyskiwanemu za pomocą 1/2" kluczy nasadowych szczególnie nadaje się do pojazdów użytkowych



Made in Germany

HAZET No.	Dokładność wyzwalania w stosunku do ustawionej wartości	Zakres momentu Nm	l mm	Podziałka Nm	Nr EAN 4000896 +	€
5122-2 CT	± 4%	40-200	513	1	022489	143,-
5123-2 CT	± 4%	60-320	632	2	073948	159,-

6800 ALU-700, EAN-No. 4000896143467

Wzmocniacz momentu obrotowego

20 3/4"

- Udoskonalona, lżejsza wersja z aluminium
- Nawet o 30% niższa masa niż w przypadku porównywalnych modeli ze stali!
- Do trudnych do dokręcenia połączeń śrubowych
- Zastępuje użycie długich dźwigni, kluczy udarowych itp. - chroni śruby przed uszkodzeniem
- Z blokadą ruchu wstecznego
- Wysoka dokładność ±5%



Odkręcanie i dokręcanie!

Made in Germany

HAZET No.	Nm	Dokładność wyzwalania	Przełożenie	Nr EAN 4000896 +	€
6800 ALU-700	700	± 5 %	ok. 1:3,5	143467	654,-

SmartTAC System 7000 sTAC

Elektroniczny klucz dynamometryczny / kątowy

- Wyjątkowa, ergonomiczna, dostosowana do użytkownika konstrukcja HAZET całego narzędzia umożliwia profesjonalne wykorzystanie
- Poprzez zmniejszenie wielkości dzięki mniejszym o 42% wymiarom płytki drukowanej oraz jej częściowej integracji z główną rurką można było uzyskać wymiary, które umożliwiają dopiero niewielkie klucze dynamometryczne / obrotowe od 1-10 Nm
- Ochrona przed wodą rozpryskową dzięki foliowanej klawiaturze - stopień ochrony IP54
- Sprawdzony zgodnie z normą DIN EN ISO 6789:2017
- 4-krotne sygnalizowanie dla optymalnej kontroli procesu dokręcania
 - 2 x optyczne za pomocą na bieżąco aktualizowanego wskaźnika cyfrowego oraz widocznego z każdej pozycji wskaźnika LED 360° z oznaczeniem jak lampa uliczna (żółty = ostrzeżenie wstępne / zielony = OK / czerwony = nie OK)
 - akustyczne za pomocą brzęczyka
 - dotykowe za pomocą drgań
- Interfejs USB C do programowania klucza dynamometrycznego/kątowego oraz dokumentacji danych śrub za pomocą notebooka i komputera stacjonarnego
- W zestawie powszechnie dostępny w handlu, wymienny akumulator litowo-jonowy, typ 14650/3,7 V, ładowanie bezpośrednio przy narzędziu poprzez wtyczkę USB C
- Z kablem 1 m USB 3.1/A - C



Made in Germany

	HAZET No.	Zakres pomiarowy momentu obrotowego Nm	Zakres wskazań momentu obrotowego Nm	Podziałka skali / Kroki ustawiania momentu obrotowego	Wtykane mocowanie czworokątne	Grzechotka zapadkowa nasadowa HAZET, grzechotka zapadkowa zamontowana na stałe ¹⁾ (w zakresie dostawy)	Długość ok. mm bez / z narzędziem nasadzonym Całkowita długość ²⁾	ok. kg	Siła uruchomienia ok. kg	Nr EAN 4000896 +	€
1	7280-2sTAC	1-10	0.5-10	Do 50 Nm = 0,1 50-100 Nm = 0,5 Od 100 Nm = 1,0	9 x 12	6401-1 - 1/4"	260 / 290.5	0.4	0.5-4.6	215294	1.395,-
2	7281-2sTAC	2.5-25	1.25-25		9 x 12	6401-1 - 1/4"	260 / 290.5	0.4	1.1-11.4	215317	1.395,-
3	7290-2sTAC	5-60	2.5-60		9 x 12	6402-1 - 3/8"	302 / 347	0.8	1.8-22.2	215324	1.435,-
4	7291-2sTAC	10-100	5-100		9 x 12	6402-1 - 3/8"	383 / 428	0.9	2.9-28.7	215430	1.485,-
5	7292-2sTAC	20-200	10-200		14 x 18	6404-1 - 1/2"	520 / 578.5	1.3	4.1-40.7	215447	1.529,-
6	7294-2sTAC	40-400	20-400		14 x 18	6406 - 3/4"	945 / 1021	3.2	4.4-43.8	215454	1.875,-
7	7295-2sTAC	65-650	32.5-650		14 x 18	-	1141 / 1217	5.9	5.9-58.7	215461	1.930,-
8	7250-2sTAC	200-1000	100-1000		-	-	1772 ²⁾	9.0	12.2-60.8	215478	2.170,-

Uwaga: 1 - 3 z powodu braku miejsca bez ilustracji! / 7 + 8 Dostępne od maja 2018



NARZĘDZIA RĘCZNE

2272/23 N, EAN-No. 4000896192687

Zestaw wkrętek udarowych (bity)

- Do odkręcania i dokręcania mocno dokręcanych śrub metodą udarową
- Możliwość przełączania (prawy i lewy gwint)
- Uchwyt wkrętaka udarowego przed każdym uderzeniem obrócić w lewo (odkręcanie lub gwint prawy) bądź w prawo (dokręcanie lub gwint lewy) w celu sprężgnięcia. Młotkiem 300 g uderzać po stronie głowicy wkrętaka udarowego.
- Prąd, sprężone powietrze ani inne środki pomocnicze nie są potrzebne



2206 • 5 • 6 • 8 • 10 mm

2217 • PH 2 • PH 3 • PH 4

2272

2210 • 0.8x5.5 • 1x5.5 • 1.2x6.5 • 1.6x8 • 2x12 mm

2224 • T 30 • T 40 • T 45 • T 50



HAZET No.	dł. x szer. x wys. mm	1/9	Nr EAN 4000896+	€
2272/23 N	185 x 153 x 52	23	192687	99,-

2240 N/36, EAN-No. 4000896187614

Zestaw bitów

- Długotrwałe uchwyty zaciskowe bitów do mocnego i pewnego osadzenia oraz szybkiego dostępu
- Wyraźne oznaczenie poszczególnych rodzajów i wielkości bitów
- Optymalne wykorzystanie dostępnego miejsca przy niewielkich wymiarach
- Specjalnie zaprojektowane zawiasy umożliwiają zarówno prostopadłe ustawienie (90°) pojemnika „BitE”, jak i ustawienie w pozycji całkowicie otwartej (180°). Dzięki temu użytkownik ma lepszy wgląd i szybszy dostęp



2204 • 3 • 4 • 5 • 6 mm

2216 • PZ 1 • PZ 2 • PZ 3

2223 • T 20H • T 30H

2208 • 0.6x4.5 • 0.8x5.5 • 1x6 mm

2223 • T 10 • T 15 • T 20 • T 25 • T 27 • T 30 • T 40

2239-6

2215 • PH 1 • PH 2 • PH 3

2223 • T 10 • T 15 • T 20 • T 25 • T 27 • T 30 • T 40

2239-6



HAZET No.	dł. x szer. x wys. mm	1/9	Nr EAN 4000896+	€
2240 N/36	125 x 85 x 40	36	187614	39,-

Made in Germany

2240 N/51, EAN-No. 4000896187607

Zestaw bitów

- Długotrwałe uchwyty zaciskowe bitów do mocnego i pewnego osadzenia oraz szybkiego dostępu
- Wyraźne oznaczenie poszczególnych rodzajów i wielkości bitów
- Optymalne wykorzystanie dostępnego miejsca przy niewielkich wymiarach
- Specjalnie zaprojektowane zawiasy umożliwiają zarówno prostopadłe ustawienie (90°) pojemnika „BitE”, jak i ustawienie w pozycji całkowicie otwartej (180°). Dzięki temu użytkownik ma lepszy wgląd i szybszy dostęp do wnętrza
- Przesunięte rozmieszczenie bitów (zachodzenie na siebie) powoduje bardzo dużą oszczędność miejsca w górnej i dolnej części skrzynki BitE



2204 • 2 • 2.5 • 3 • 4 • 5 • 6 mm

2216 • PZ 1 • PZ 2 • PZ 3

2223 • T 10H • T 15H • T 20H • T 25H • T 27H • T 30H

2208 • 0.5x4 • 0.6x4.5 • 0.8x5.5 • 1x6 mm

2223 • T 6 • T 7 • T 8 • T 9 • T 10 • T 15 • T 20 • T 25 • T 27 • T 30 • T 40

2215 • PH 1 • PH 2 • PH 3

2223 • T 6 • T 7 • T 8 • T 9 • T 10 • T 15 • T 20 • T 25 • T 27 • T 30 • T 40

2239-6



Made in Germany

HAZET No.	dł. x szer. x wys. mm	1/9	Nr EAN 4000896+	€
2240 N/51	125 x 85 x 40	51	187607	49,90

2100/10 P, EAN-No. 4000896011506

Zestaw wkrętek kątowych

Made in Germany

HAZET No.	1/9	Nr EAN 4000896+	€
2100/10 P	10	011506	27,-

Miary metryczne
2100 • 2 • 3 • 4 • 5 • 6 • 7 • 8 • 9 • 10 • 12 mm



2115-T/13 P, EAN-No. 4000896012107

Zestaw wkrętek kątowych

Made in Germany

HAZET No.	1/9	Nr EAN 4000896+	€
2115-T/13 P	13	012107	75,-

2115 • T 7 • T 8 • T 9 • T 10 • T 15 • T 25 • T 27 • T 30 • T 40 • T 45 • T 50 • T 55 • T 60



810 U-1/5, EAN-No. 4000896179572

Zestaw wkrętek

- Z profilem 6-kątnym (do użycia z kluczem) i powierzchnią do pobijania
- Powierzchnia: trzon chromowany matowo, końcówka oksydowana



810U • 0.8x4.5 • 1x5.5 • 1.2x7 mm

810U • PH 1 • PH 2



29,90€ netto

810 T/6, EAN-No. 4000896204304

Zestaw wkrętek

- Z otworem do zawieszania w uchwycie
- Powierzchnia: trzon chromowany matowo, końcówka oksydowana



810T • T 10 • T 15 • T 20 • T 25 • T 27 • T 30



23,90€ netto



Wideo klip na kanale YouTube

810/6, EAN-No. 4000896058808

Zestaw wkrętek

- Z otworem do zawieszania w uchwycie
- Powierzchnia: trzon chromowany matowo, końcówka oksydowana

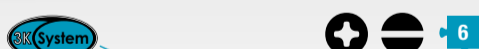

810 • 0.5x3 • 0.8x4 • 1x5.5 • 1.2x6.5 mm

810 • PH 1 • PH 2



Wideo klip na kanale YouTube

15,20€ netto

803 LG-T

Wkrętaki trinamic®

- Zastosowanie np. w obszarze deski rozdzielczej, karoserii, silnika i do zastosowań przemysłowych
- Wersja długa



HAZET No.	l ₁ mm	l ₂ mm	mm	Nr EAN 4000896+	€
803 LG-T 15	250	330	3.27	087785	9,30
803 LG-T 20	250	343	3.86	087792	9,30
803 LG-T 25	250	345	4.43	087808	10,25
803 LG-T 30	250	360	5.25	087815	11,95

428 LG

Klucz nasadowy

- Ergonomiczny 2-komponentowy uchwyt HAZET w kształcie litery T
- Wersja długa
- Chromowana powierzchnia

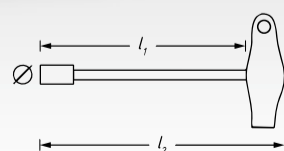

HAZET No.	l ₁ mm	l ₂ mm	Ø mm	Nr EAN 4000896+	€
428 LG- 8	350	384	12	019601	13,85
428 LG-10	350	384	14	019526	15,40
428 LG-13	350	384	18	019557	19,50



KLUCZE MASZYNOWE PŁASKIE



Das Werkzeug

600 LG

Klucze płasko-oczkowe, wersja bardzo długa, wąska konstrukcja

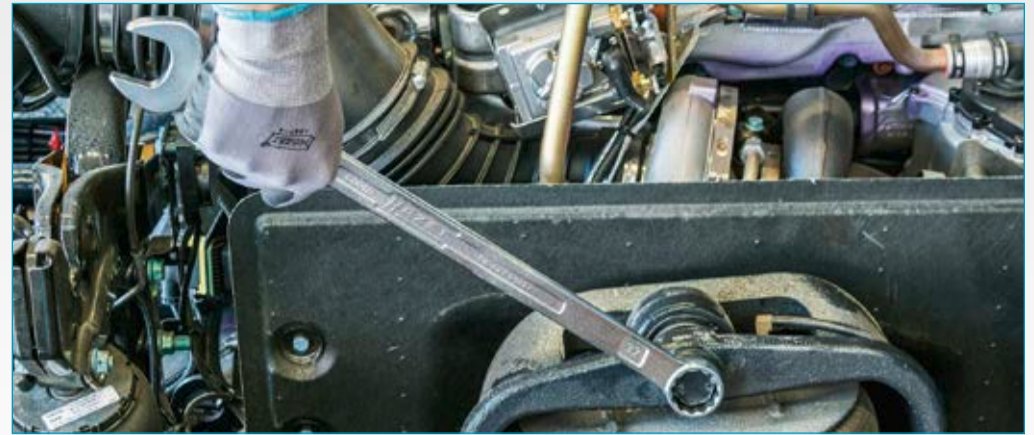

Made in Germany

HAZET No.	S mm	a ₁ mm	a ₂ mm	l mm	Nr EAN, 4000896+	€
600 Lg-10	10	8.5	5.5	210	197644	8,80
600 Lg-11	11	9.0	5.5	220	199518	9,75
600 Lg-12	12	9.5	6.0	230	199501	9,95
600 Lg-13	13	10.0	6.0	245	198238	10,80
600 Lg-14	14	11.0	6.5	255	197651	11,25
600 Lg-15	15	11.6	7	270	209958	13,-
600 Lg-16	16	12	7	290	209200	15,20
600 Lg-17	17	12.5	7.5	305	197668	16,75
600 Lg-18	18	13.8	8	320	209194	17,25
600 Lg-19	19	15.0	8.5	335	198245	18,25
600 Lg-21	21	15.8	8.5	365	209965	19,20
600 Lg-22	22	16.0	9.0	380	199525	20,35
600 Lg-24	24	18.0	10.0	430	198252	24,50
600 Lg-27	27	20.0	11.0	480	198269	27,65
600 Lg-30	30	21.0	12.0	510	199723	34,95
600 Lg-32	32	21.5	12.0	530	197675	39,40
600 Lg-36	36	24.0	13.0	580	205745	47,60
600 Lg-41	41	26.0	14.0	600	205738	57,-



Wideo klip na kanale YouTube

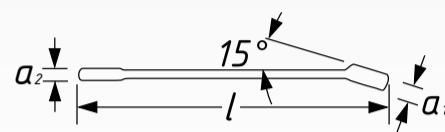

Made in Germany

HAZET No.	Zawartość	Nr EAN 4000896+	€
600 Lg/8	8 x s 10 13 14 17 19 24 27 32 mm	199938	137,-
600 Lg/12	12 x s 10 12 13 14 19 22 24 27 30 32 mm	202492	203,-

642

Klucze oczkowe-udarowe

• Do największych obciążeń uderowych

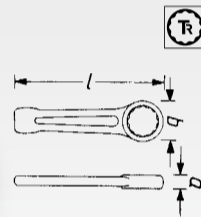

HAZET No.	a mm	b mm	l mm	Nr EAN 4000896+	€
642- 27	16	46	180	027743	27,25
642- 30	17	52	190	027750	32,80
642- 32	17	52	190	027767	33,25
642- 36	19	59	205	027774	43,-
642- 41	20	64	225	027781	56,-
642- 46	22	73	240	027798	60,25
642- 50	23	78	255	027804	70,35
642- 55	25	88	270	027811	78,80
642- 60	25	88	270	027828	82,30
642- 65	28	100	300	027835	109,-
642- 70	32	109	330	027842	121,-
642- 75	32	109	330	027859	131,-
642- 80	35	123	360	027866	192,-
642- 85	35	123	360	027873	231,-
642- 90	40	142	390	027880	281,-
642- 95	40	142	390	027897	284,-
642-100	44	152	420	027699	356,-



452

Klucze płaskie udarowe

• Do największych obciążeń uderowych

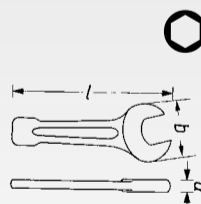

HAZET No.	a mm	b mm	l mm	Nr EAN 4000896+	€
452- 27	16	55	180	021420	17,60
452- 30	17	65	190	021437	20,60
452- 32	17	65	190	021444	23,60
452- 36	19	75	210	021451	30,40
452- 41	19	85	230	021468	35,65
452- 46	21	95	255	021475	47,25
452- 50	21	105	275	021482	54,50
452- 55	24	120	310	021499	64,85
452- 60	24	120	310	021505	69,50
452- 65	28	135	340	021512	89,50
452- 70	31	155	375	021529	116,30
452- 75	31	155	375	021536	123,-
452- 80	34	170	405	021543	156,-
452- 85	34	170	405	021550	169,-
452- 90	38	190	445	021567	219,-
452- 95	38	190	445	021574	230,-
452-100	44	215	485	021376	337,-



600 N Klucze płasko-oczkowe

- Smukła część płaska
- Ustawienie szczęk: 15°



Made in Germany

HAZET No.	a ₁ mm	a ₂ mm	b ₁ mm	b ₂ mm	l mm	Nr EAN 4000896+	€
600 N-21	13.7	8.5	30	45	292	023141	16,70
600 N-22	14	8.5	31.5	47	304.5	023158	18,-
600 N-23	14.3	9.5	33	49	328	023165	21,20
600 N-24	14.7	9.5	34.5	51	328	023172	20,65
600 N-25	15	10	36	53.5	354	023189	23,90
600 N-26	15.5	10	37.5	55	354	023196	23,90
600 N-27	16	10.5	39	57	380	023202	23,50
600 N-28	16.5	11	40.5	59	380	023219	29,-
600 N-29	17	11.5	41.5	60	380	023226	29,-
600 N-30	17.5	12.2	43	63	405.5	023233	32,90
600 N-32	18	12	45.5	66.5	420	023240	33,45
600 N-34	19	13	48.5	67	432	023257	36,20
600 N-36	20	13	51.8	75	460	023264	42,40
600 N-41	20.6	14	58.8	85	500	023271	52,40

450 N Klucze maszynowe płaskie dwustronne

- Smukła część płaska
- Ustawienie szczęk: 15°



Made in Germany

HAZET No.	a mm	b ₁ mm	b ₂ mm	l mm	Nr EAN 4000896+	€
450 N-17x19	6.7	37.4	40.6	220.9	020478	6,80
450 N-18x19	6.7	38.6	40.6	221.2	020485	6,80
450 N-20x22	7	43.9	47.8	238.9	020515	8,25
450 N-21x22	7	44.8	46.8	238	020522	9,-
450 N-21x23	7.1	44.8	48.8	246	020539	9,-
450 N-22x24	7.1	47.8	51.9	254.6	020553	11,50
450 N-24x26	7.8	50.9	54.9	269.4	020560	10,-
450 N-24x27	7.8	50.9	57	269	020577	10,80
450 N-25x28	8.4	53.4	59	284.2	020584	11,60
450 N-27x32	9.1	58	67.3	303.8	020607	13,90
450 N-30x32	9	63.4	67.3	303.4	020614	13,90
450 N-32x36	10.1	66.9	75.2	343.2	020638	26,30
450 N-34x36	10.1	67.9	74.5	343.2	020645	26,30
450 N-36x41	10.5	74.6	81.1	396.7	020652	32,75
450 N-41x46	11.4	85.5	94.4	439.5	020669	46,80
450 N-46x50	12.3	94.3	102.2	498	020676	60,75

606 Klucze płasko-oczkowe grzechotkowe

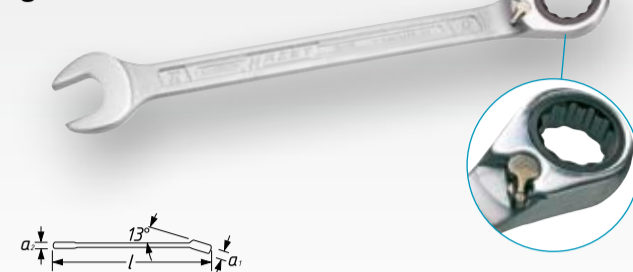

HAZET No.	S mm	a ₁ mm	a ₂ mm	l mm	Nr EAN 4000896+	€
606-13	13	8.9	6.7	193.2	100996	20,25
606-14	14	9.3	7.1	204.6	101009	20,95
606-15	15	9.7	7.4	218	101016	21,60
606-16	16	10.2	7.7	230.2	101023	23,50
606-17	17	10.6	8.1	242.2	101030	23,60
606-18	18	11	8.5	255	101047	24,90
606-19	19	11.5	9.1	268.3	101054	24,90
606-21	21	13.3	12	291.5	151233	38,40
606-22	22	13.3	12	291.5	151028	38,40
606-24	24	14.8	12.5	333.1	151011	48,40
606-27	27	15.8	14.7	359.2	151004	62,-
606-30	30	17.3	15.2	402.5	150991	73,50
606-32	32	17.8	15.7	425.8	150984	84,30

600 SPC Klucze płasko-oczkowe Zestawy



Made in Germany

HAZET No.	Zawartość	Nr EAN 4000896+	€
600 SPC/10	10 x s8 - 19 mm	118465	89,-
600 SPC/16	16 x s7 - 24 mm	186235	149,-

450 N Klucze maszynowe płaskie dwustronne Zestawy



Made in Germany

HAZET No.	Zawartość	Nr EAN 4000896+	€
450 N/10	10 x s6x7 8x9 10x11 12x13 14x15 16x17 18x19 21x22 24x26 27x32 mm	020751	68,40
450 N/12	12 x s6x7 8x9 10x11 12x13 14x15 16x17 18x19 20x22 21x23 24x26 25x28 27x32 mm	020775	88,30

606 Klucze płasko-oczkowe grzechotkowe Zestawy

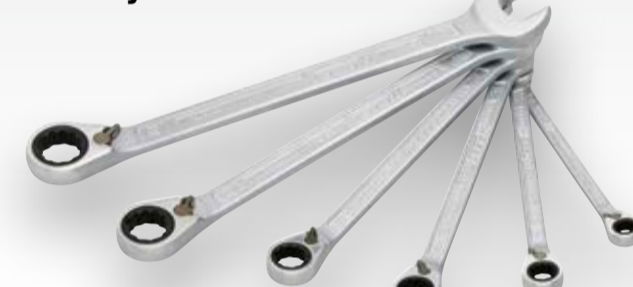

HAZET No.	Zawartość	Nr EAN 4000896+	€
606/5	5 x s8 10 13 17 19 mm	177998	78,-
606/6-1	6 x s21 22 24 27 30 32 mm	175178	259,-

1100 Z, EAN-No. 4000896002504 Zestaw kluczy nasadowych

- Z kluczami nasadowymi 12-kątnymi
- Skrzynka metalowa (kolor niebieski HAZET)



Made in Germany

HAZET No.	dt. x szer. x wys. mm	Nr EAN 4000896+	€
1100 Z	759 x 305 x 115	002504	969,-

1000, EAN-No. 4000896000616 Zestaw kluczy nasadowych

- Skrzynka metalowa (kolor niebieski HAZET)
- Wkładka z miękkiej pianki



Made in Germany

HAZET No.	dt. x szer. x wys. mm	Nr EAN 4000896+	€
1000	578 x 235 x 88	000616	483,-

992/9, EAN-No. 4000896051540 Zestaw kluczy nasadowych trzpieniowych TORX®

- Ostrza z powłoką TIN
- Wersja krótka
- Radełkowane dla większej wygody
- Skrzynka SmartCase (1/9) 165-S
- Powierzchnia: powłoka TIN



Made in Germany

HAZET No.	dt. x szer. x wys. mm	Nr EAN 4000896+	€
992/9	185 x 153 x 52	051540	115,-

986/9N, EAN-No. 4000896193530 Zestaw kluczy nasadowych trzpieniowych

- Ostrza z powłoką TIN
- Wersja krótka
- Radełkowane dla większej wygody
- Skrzynka SmartCase (1/9) 165-S
- Powierzchnia: powłoka TIN



Made in Germany

HAZET No.	dt. x szer. x wys. mm	Nr EAN 4000896+	€
986/9N	185 x 153 x 52	193530	83,50

167 T Multi Table

- Z wytrzymałą ochroną odbojową na wszystkich ważnych zastrzałach w celu ochrony wrażliwych miejsc, takich jak np. karoseria i obręcze kół
- Możliwość odchylenia blatu o 90° do dołu
- 15-krotna regulacja wysokości (skok: 25 mm)
- Stabilna konstrukcja z blachy zgrzewanej
- Kółka na łożyskach kulkowych (Ø 50 mm)
- 4 kółka skrętne, z tego 2 hamowane
- Łatwe przemieszczanie również przy dużym obciążeniu dynamicznym
- Szare, niepozostawiające śladów kółka elastyczne umożliwiają ciche toczenie
- Mieści się pod pojazdami o prześwicie pod podwoziem powyżej 130 mm
- Nośność stołu: 35 kg
- Nośność całkowita (dynamiczna): 150 kg
- Dostawa, w opakowaniu płaskim (wys. x szer. x gł.: ok. 110 x 930 x 780 mm)

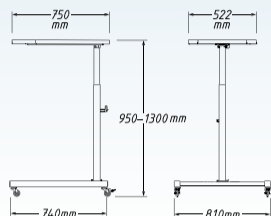

HAZET No.	dł. x szer. x wys. mm	kg	Nr EAN 4000896 +
167 T	740 x 810 x 1300	17.9	210503

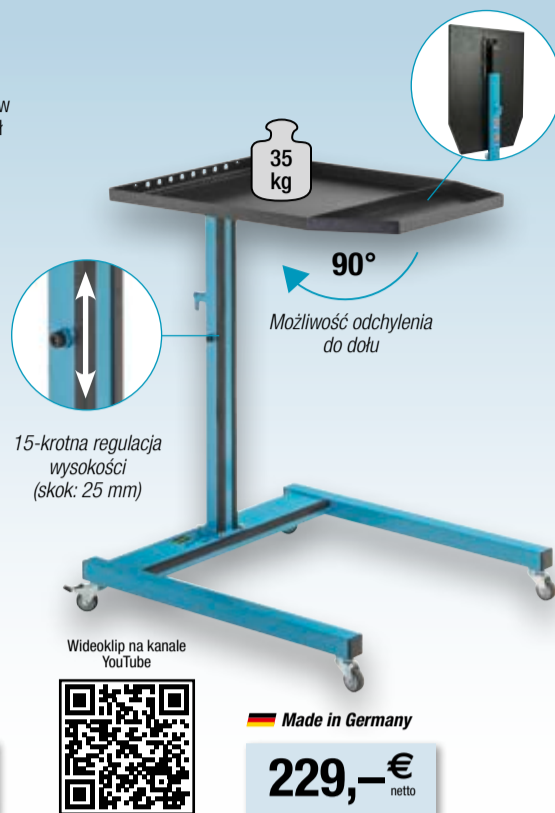

Made in Germany

229,- € netto



NOWOŚĆ!



167 XXL Wózek montażowy XXL *Assistant*

- Elastyczny i stabilny do każdego zastosowania
- Z półką w standardowym wyposażeniu
- Półka pośrednia z 12-krotną regulacją wysokości co 38 mm, np. do wygodnego odkładania części zamiennych, obrabianych przedmiotów
- Kolejna półka dostępna opcjonalnie
- Płyta robocza: drewno brzozone Multiplex, wymienna
- Po bokach płyta perforowana do umieszczania akcesoriów
- Stabilna konstrukcja z blachy stalowej
- Nośność płaszczyzny roboczej 300 kg, półki pośredniej – 50 kg, dolnej półki – 80 kg
- Duże kółka na łożyskach kulkowych (Ø 125 mm)
- 2 kółka skrętne Ø 125 mm (2 z podwójnym hamulcem), 2 kółka niekierowane
- Z osłoną przed włóknami – ochrona łożysk przed zabrudzeniem i włóknami
- Łatwe przemieszczanie również przy dużym obciążeniu dynamicznym
- Szare, niepozostawiające śladów kółka elastyczne umożliwiają ciche toczenie
- Stabilny, zamocowany na stałe uchwyt do przemieszczania wózka
- Nośność całkowita (dynamiczna): 500 kg

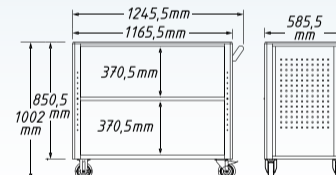

HAZET No.	dł. x szer. x wys. mm	kg	Nr EAN 4000896 +
167 XXL	1245.5 x 585.5 x 1002	63.9	210565

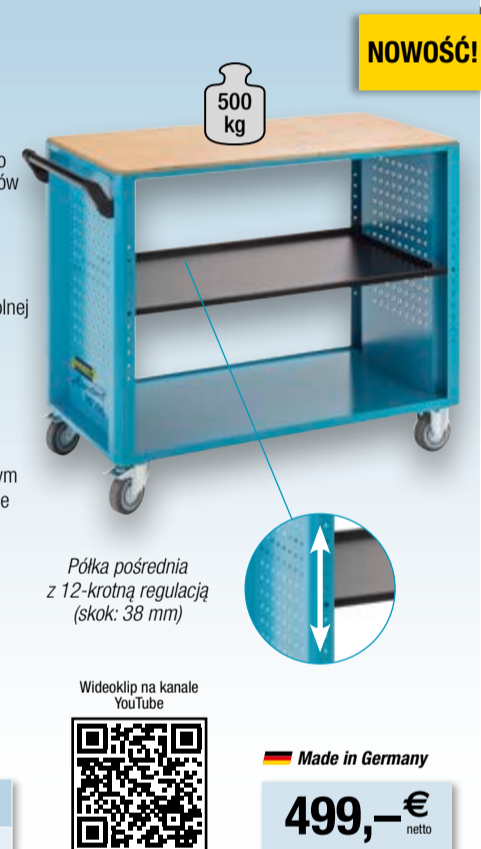

Made in Germany

499,- € netto

NOWOŚĆ!

167-3 Wózek serwisowy *Assistant*

- Elastyczny i stabilny do każdego zastosowania
- 15-krotna regulacja środkowej półki pozwala uzyskać miejsce np. na kanister
- Kolejna półka i mata antypoślizgowa (2x 180-38) dostępne opcjonalnie
- Stabilna konstrukcja z blachy stalowej, nośność na półkę: 50 kg
- Duże kółka na łożyskach kulkowych (Ø 100 mm), 2 kółka skrętne (1 x z podwójnym hamulcem), 2 kółka niekierowane
- Z osłoną przed włóknami – ochrona łożysk przed zabrudzeniem i włóknami
- Łatwe przemieszczanie również przy dużym obciążeniu dynamicznym
- Szare, niepozostawiające śladów kółka elastyczne umożliwiają ciche toczenie
- Stabilny uchwyt do przemieszczania wózka, zamocowany na stałe do korpusu
- Nadaje się do systemu Safety-Insert firmy HAZET, 2-komponentowa wkładka z miękkiej pianki
- Obciążenie na poziom: 50 kg

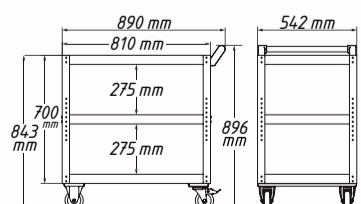

HAZET No.	dł. x szer. x wys. mm	Nr EAN 4000896 +
167-3	890 x 542 x 896	205332

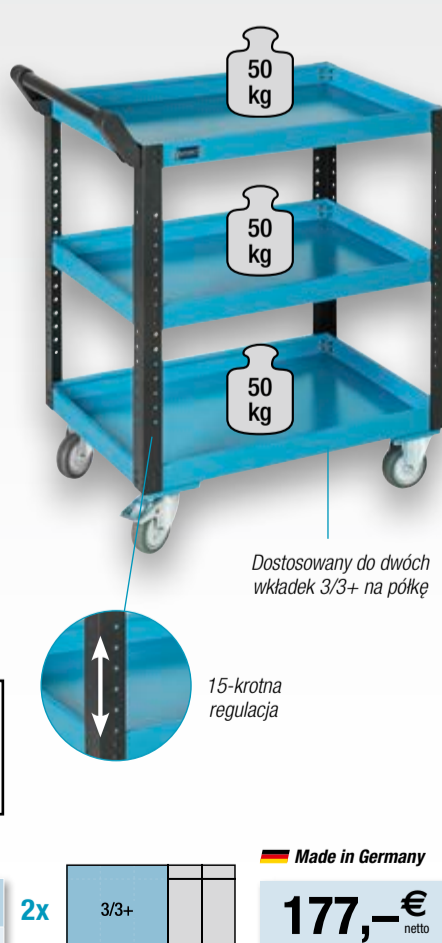

Made in Germany

177,- € netto



Twoja decyzja!

179-8/244, EAN-No. 4000896204335

Wózek narzędziowy *Assistant*[®] z wyposażeniem

- Wózek narzędziowy, materiałowy i montażowy
- 1040 x 817 x 502 mm (wys. x szer. x gł.)

244 profesjonalne narzędzia!
7 całkowicie wypełnionych szuflad!

179WT-8/244, EAN-No. 4000896213702

Szafka warsztatowa *Assistant*[®] z wyposażeniem

- 965 x 1150 x 600 mm (wys. x szer. x gł.)

244 profesjonalne narzędzia!
7 całkowicie wypełnionych szuflad!



Made in Germany



Made in Germany

albo

2.691,- €
netto

Z 244 profesjonalnymi narzędziami

2.979,- €
netto

Z 244 profesjonalnymi narzędziami

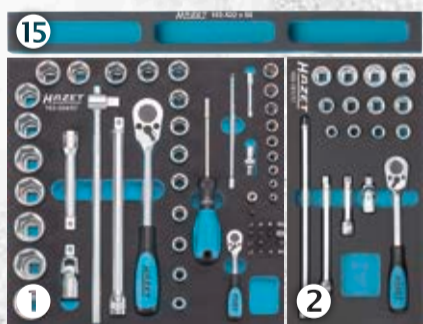
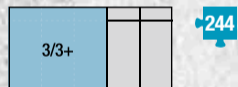
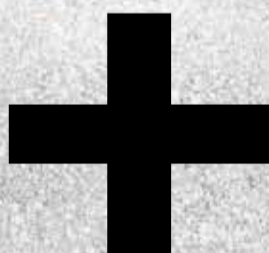

1 Zestaw kluczy nasadowych / wkrętek 163-224/57, 57-częściowy
□ 1/4 s 5,5-13 mm □ 1/2 s 10-32 mm

2 Zestaw kluczy nasadowych 163-181/17, 17-częściowy
□ 3/8 s 10-22 mm

3 Zestaw kluczy płasko-oczkowych 163-210/19, 19-częściowy
□ s 8-34 mm

4 Zestaw narzędzi 163-211/20, 20-częściowy
□ s 8x9 - 34x36 mm
○ T60, T80, T100 ○ s 14, 17, 19, 22 mm

5 Zestaw kluczy oczkowych dwustronnych 163-296/7, 7-częściowy
□ s 6 x 7 - 21 x 22 mm

6 Zestaw wkrętek 163-297/26, 26-częściowy
□ □ □ □

7 Zestaw kluczy płasko-oczkowych grzechotkowych 163-385/12, 12-częściowy
□ s 8-19 mm

8 Zestaw kluczy nasadowych trzpieniowych 163-407/35, 35-częściowy
□ 1/2 □ s 5-22 mm ○ M 5-18 mm ○ T 20-60

9 Zestaw szczypiec 163-257/4, 4-częściowy

10 Zestaw wkrętek TORX[®] 163-380/4, 4-częściowy
○ T 15 - T 30

11 Zestaw kluczy nasadowych 163-382/3, 3-częściowy
○ s 8, 10, 13 mm

12 Zestaw wkrętek TORX[®] 163-182/9, 9-częściowy
○ T 6 - T 30

13 Zestaw uniwersalny 163-372/25, 25-częściowy

14 Wkładka z miękkiej pianki z przegródką na drobne części 163-172x50

15 Wkładka z miękkiej pianki z przegródkami na drobne części 163-522x50 (5x)

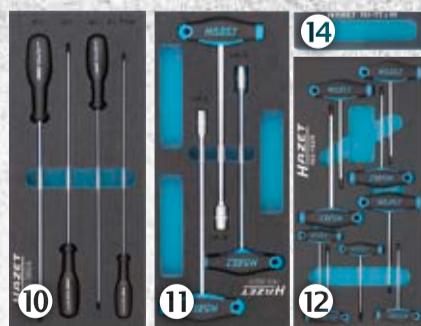
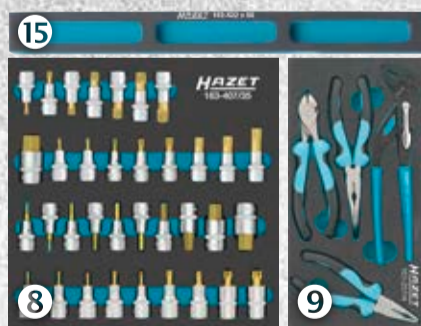

Twój przedstawiciel HAZET

0-179/244, EAN-No. 4000896204236

Zestaw narzędzi pojedynczo

- 244 profesjonalne narzędzia

2.072,- €
netto

