



NOOD LAT

0 D 1 9 1 8

BESTSELLERS 2018

SPIS TREŚCI



S. 3 > 16
Wózki



S. 17 > 35
Moduły



S. 39 > 36
JETLINE+



S. 37 > 38
Stanowiska pracy



S. 39 > 43
Przechowywanie



S. 44 > 48
Klucze



S. 48 > 51
Wkrętaki



S. 52 > 59
Grzechotki i zestawy nasadowe



S. 60 > 61
Oświetlenie

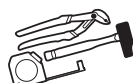

S. 62 > 73
Narzędzia ogólne



S. 74 > 75
Narzędzia dla elektryków



S. 76 > 78
Dynamometria



P. 79 > 85
Narzędzia pneumatyczne i elektryczne



S. 86 > 89
Ściągacze



S. 90 > 90
Boostery



S. 91 > 104
Motoryzacja



S. 105 > 105
Prasy

www.facom.pl

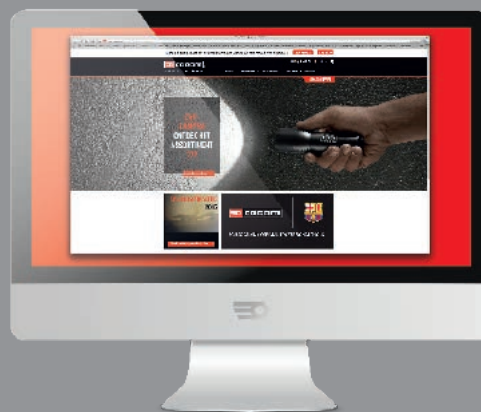

You Tube

www.youtube.com/FacomGroup



JET+ ODPOWIEDŹ NA WASZE WYMAGANIA:



JET+³

1 | 2 | 3



JET+⁴

1 | 2 | 3 | 4



JET+⁵

1 | 2 | 3 | 4 | 5



OPTIMALIZACJA MIEJSCA PRACY...



INNOWACJE DLA WIĘKSZEJ PRZESTRZENI I KOMFORTU

- **2 RUCHOME KRAWĘDZIE:** pod dużym obciążeniem chowają się w blacie roboczym, nie ma więc problemu z umieszczeniem na blacie długich przedmiotów
- **2 KRAWĘDZIE STAŁE:** z przodu i z tyłu w celu uniknięcia upadku narzędzia podczas przemieszczania wózka

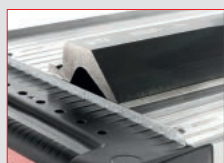

WYKORZYSTUJ CAŁĄ POWIERZCHNIĘ



+ BLAT ROBOCZY

Na blacie roboczym można przechowywać do 16 wkrętek, mocować akcesoria pionowo, a nawet imadło



+ BOKI

Na bocznych ściankach wózka można mocować akcesoria boczne. Ścianki wózka są perforowane co pozwala montować narzędzia na szynach lub zawieszkach – wyposażenie dodatkowe



+ WIĘCEJ SZUFLAD

Aksesoria mogą być mocowane również na pleckach wózka

WIĘCEJ ZABEZPIECZEŃ

+ WIĘKSZA OCHRONA

Zamek wózka jest schowany w specjalnym zagłębieniu, dzięki czemu klucz jest chroniony przed złamaniem

+ WIĘCEJ BEZPIECZEŃSTWA

Mniejszy wysiłek przy przemieszczaniu



OCHRONIACZE

+ **WIĘKSZA OCHRONA:** z nowymi miękkimi ochroniaczami z termoplastycznego elastomeru z efektem amortyzacji uderzeń:

- umieszczony na 4 rantach wózka
- na szufladach zabezpieczający zaczep aluminiowy



+ PEWNE:

Uchwyt z anodowanego aluminium, które zapewnia odporność na utlenianie (wzmocnienie żebrowane i śrutowane stalą nierdzewną dla większej żywotności (szerokość 8 mm)



+ WIĘKSZA DOSTĘPNOŚĆ:

100% otwarcie szuflad

KOŁA

+ WIĘKSZA WYRZYMAŁOŚĆ:

Mniejszy wysiłek przy przemieszczaniu

Trwałość - odporność na odpryskiwanie oraz na najczęściej używane węglowodory

Wysoka odporność na duże obciążenia



WÓZEK JET+3 - 9 SZUFLAD

- 8 szuflad o wys. 60 mm = 24 moduły
- 1 szuflada o wys. 130 mm = 3 moduły
- Dostarczany z 8 przegródkami do szuflad o wys. 60 mm
- Dopuszczalne całościowe obciążenie szuflad: 185 kg
- Użytkowa objętość przechowywania: 150 l

KG 81,500 kg



JET.9GM3 ■
JET.9M3 ■ **3319,00 zł**

WÓZEK JET+3 - 8 SZUFLAD

- 8 SZUFLAD
- 6 szuflad o wys. 60 mm = 18 modułów
- 2 szuflady o wys. 130 mm = 6 modułów
- Dostarczany z 8 przegródkami do szuflad o wys. 60 mm
- Dopuszczalne całościowe obciążenie szuflad: 170 kg
- Użytkowa objętość przechowywania: 150 l

KG 79,500 kg



JET.8GM3 ■
JET.8M3 ■ **3239,00 zł**

WÓZEK JET+3 - 6 SZUFLAD

- 4 szuflady o wys. 60 mm = 12 modułów
- 1 szuflada o wys. 130 mm = 3 moduły
- 1 szuflada o wys. 270 mm
- Dostarczany z 4 przegródkami do szuflad o wys. 60 mm i 2 przegródkami do szuflad o wys. 130 mm
- Dopuszczalne całościowe obciążenie szuflad: 140 kg
- Użytkowa objętość przechowywania: 155 l

KG 75,500 kg



JET.6GM3 ■
JET.6M3 ■ **2919,00 zł**

WÓZEK JET+3 - 5 SZUFLAD

- 2 szuflady o wys. 60 mm = 6 modułów
- 2 szuflady o wys. 130 mm = 6 modułów
- 1 szuflada o wys. 270 mm
- Dostarczany z 2 przegródkami do szuflad o wys. 60 mm i 2 przegródkami do szuflad o wys. 130 mm
- Dopuszczalne całościowe obciążenie szuflad: 125 kg
- Użytkowa objętość przechowywania: 155 l

KG 48,500 kg



JET.5GM3 ■
JET.5M3 ■ **2695,00 zł**

WÓZEK JET+3 - 7 SZUFLAD

- 5 szuflad o wys. 60 mm = 15 modułów
- 1 szuflada o wys. 130 mm = 3 moduły
- 1 szuflada o wys. 200 mm
- Dostarczany z 4 przegródkami do szuflad o wys. 60 mm i 2 przegródkami do szuflad o wys. 130 mm
- Dopuszczalne całościowe obciążenie szuflad: 155 kg
- Użytkowa objętość przechowywania: 155 l

KG 77,500 kg



JET.7GM3 ■
JET.7M3 ■ **3085,00 zł**

SKRZYŃNIA JET+3 - 4 SZUFLADY

KG 45,000 kg

- 3 szuflady o wys. 60 mm = 9 modułów
- 1 szuflada o wys. 130 mm = 3 moduły
- Dopuszczalne całościowe obciążenie szuflad: 85 kg
- Użytkowa objętość przechowywania: 75 l

Możliwość ustawienia na wózku JET+3 Wersja na kółkach doskonała do serwisu mobilnego, płynna obsługa dzięki kołom o wysokiej wytrzymałości



SKRZYŃNIA JET+3 - 4 SZUFLADY WERSJA MOBILNA

KG 48,500 kg

- 3 szuflady o wys. 60 mm = 9 modułów
- 1 szuflada o wys. 130 mm = 3 moduły
- Dopuszczalne całościowe obciążenie szuflad: 85 kg
- Użytkowa objętość przechowywania: 75 l
- Składana rekojęść - do przemieszczania skrzyni
- 4 koła o śr. 125 mm, 2 stałe, 2 obrotowe z czego 1 z hamulcem

JET.C4GM3 ■
JET.C4M3 ■ **2235,00 zł**

JET.CR4GM3 ■
JET.CR4M3 ■ **2445,00 zł**



JET⁺4

Wymiary:
L 964 x B 546 x H 971 mm



WYPRODUKOWANE WE FRANCJI
FEUQUÏÈRES EN VIMEU - Somme

JET+4 - 9 SZUFLAD

- 8 szuflad o wys. 60 mm = 32 moduły
- 1 szuflada o wys. 130 mm = 4 moduły
- Dostarczany z 9 przegródkami do szuflad o wys. 60 mm
- Dopuszczalne całościowe obciążenie szuflad: 230 kg
- Użytkowa objętość przechowywania: 200 l

KG 97,000 kg



JET.9GM4 ■ | **3769,00 zł**
JET.9M4 ■

JET+4 - 8 SZUFLAD

- 6 szuflad o wys 60 mm = 24 moduły
- 2 szuflady o wys. 130 mm = 8 modułów
- Dostarczany z 9 przegródkami do szuflad o wys. 60 mm
- Dopuszczalne całościowe obciążenie szuflad: 210 kg
- Użytkowa objętość przechowywania: 200 l

KG 95,000 kg



JET.8GM4 ■ | **3879,00 zł**
JET.8M4 ■

JET+4 - 7 SZUFLAD

- 5 szuflad o wys. 60 mm = 20 modułów
- 1 szuflada o wys. 130 mm = 4 moduły
- 1 szuflada o wys. 200 mm
- Dostarczany z 6 przegródkami do szuflad o wys. 60 mm i 3 przegródkami do szuflad o wys. 130 mm
- Dopuszczalne całościowe obciążenie szuflad: 195 kg
- Użytkowa objętość przechowywania: 205 l

KG 92,500 kg



JET.7GM4 ■ | **3529,00 zł**
JET.7M4 ■

JET+ 4 - 6 SZUFLAD

- 4 szuflad, wysokość 60 mm = 16 modułów
- 1 szuflada, wysokość 130 mm = 4 moduły
- 1 szuflada, wysokość 270 mm
- Dopuszczalne całkowite obciążenie w szufladach: 175 kg
- Objętość użytkowa przechowywania: 205 litrów
- Wymiary : 759 x 421 x 60 / 120 / 270 mm

KG 90,000 kg



JET.6GM4 ■ | **3195,00 zł**
JET.6M4 ■

JET+5 - 9 SZUFLAD

- 8 szuflad o wys. 60 mm = 40 modułów
- 1 szuflada o wys. 130 mm = 5 modułów
- Dostarczany z 12 przegródkami do szuflad o wys. 60 mm
- Dopuszczalne całościowe obciążenie szuflad: 320 kg
- Użytkowa objętość przechowywania: 320 l
- Wymiar: L 1154 x B 546 x H 971 mm

KG 113,000 kg



Dodatkowa para kół stałych

JET.9GM5 ■ | **5449,00 zł**
JET.9M5 ■

JET+5 - 8 SZUFLAD

- 6 szuflad o wys 60 mm = 30 modułów
- 2 szuflady o wys. 130 mm = 10 modułów
- Dostarczany z 12 przegródkami do szuflad o wys. 60 mm
- Dopuszczalne całościowe obciążenie szuflad: 290 kg
- Użytkowa objętość przechowywania: 250 l
- Wymiar: L 1154 x B 546 x H 971 mm

KG 110,000 kg



Dodatkowa para kół stałych

JET.8GM5 ■ | **5075,00 zł**
JET.8M5 ■

PODSTAWKA NA PŁYNY

- Wymiary: szer. 380 x gł. 112 x wys. 125 mm
- Kompatybilna z wózkami JET+, JETXL i CHRONOXL

KG 1,200 kg

Do przechowywania pojemników w arezolu, środków czystości, spryskiwaczy...



JET.A1GXL | 189,00 zł

POŁKA MAGNETYCZNA + UCHWYT NA ROLKĘ PAPIERU **KG 3,000 kg**

- Wymiary: szer. 410 x gł. 300 x wys. 185 mm
- Kompatybilna z wózkami JET+, JETXL i CHRONOXL



JET.A5-1GXL | 355,00 zł

DREWNIANY BLAT ROBOCZY

Do zamontowania na aluminiowych blatach roboczych w wózkach i skrzyniach JET+.
Błat wykonany z lekierowanego buku o grubości 15 mm



- Do wózków JET+3
- Wymiary: dł. 500 x szer. 498 mm

KG 2,580 kg

JET.A14M3 | 149,00 zł

- Do wózków JET+4
- Wymiary: dł. 690 x szer. 498 mm

KG 3,560 kg

JET.A14M4 | 189,00 zł

- Do wózków JET+5
- Wymiary: dł. 880 x szer. 498 mm

KG 4,540 kg

JET.A14M5 | 229,00 zł

SKŁADANA POŁKA METALOWA

- 20 kg nośności
- Prosta w montażu
- Wyposażona w blokadę
- Kompatybilna z wózkami JET, Chrono



JET.A16 | 329,00 zł

POJEMNIK NA ODPADKI

- Wymiary: dł. 380 x gł. 160 x wys. 250 mm
- Kompatybilny z wózkami JET+, JETXL, CHRONOXL

KG 2,200 kg



JET.A5-2XL | 285,00 zł

NOWOŚĆ

STANOWISKO DO MONTAŻU IMADŁA

- Nie uszkadza blatu wózka
- Kompatybilne wyłącznie z wózkami JET
- Imadło nie jest dostarczane w zestawie



JET.A17 | 345,00 zł

NOWOŚĆ

STELAŻ DO TOUGH SYSTEM

- Możliwość doczepienia aż 4 elementów Tough System
- Dostarczane z 2 zestawami wsporników

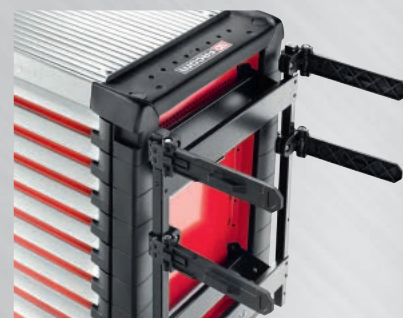

JET.A18 | 529,00 zł

SZAFKA BOCZNA XL **KG 7,000 kg**

- Umożliwia przechowywanie długich i/lub niewymiarowych narzędzi
- Kompatybilna z systemem CKS FACOM
- Zamknięcie na klucz
- Do wózków JET+ i JETXL
- Wymiary: 380 x 85 x 685 mm (dł. x gł. x wys.).



JET.A8GXL | 479,00 zł



PANEL PIONOWY

- Do zawieszania rysunków, instrukcji lub narzędzi (kompatybilne z systemem hakowym Facom CKS)
- Dostarczany z uchwytem na karty (pierścienie klasera, bez kart i narzędzi)

1. Do wózka JET+3

Wymiary: dł. 743 x szer. 38 x wys. 400 mm

4,300 kg

2. Do wózka JET+4

Wymiary: dł. 932 x szer. 38 x wys. 400 mm

9,000 kg

3. Do wózka JET+5

Wymiary: dł. 1123 x szer. 38 x wys. 400 mm

10,500 kg**JET.A6M3 459,00 zł****JET.A6M4 505,00 zł****JET.A6M5 605,00 zł**

ZESTAW WÓZEK ROLL Z WYPOSAŻENIEM

• Wózek:

- Wózek Roll z 6 szufladami - 3 moduły na szufladę
- ROLL.6GM3 (szary)
- ROLL.6M3 (czerowny)

• Moduły:

- MOD.440-1 Moduł 16 kluczy oczkowo-płaskich
- MOD.44-1 Moduł 9 kluczy płaskich
- MOD.SL161-46 Moduł nasadek 6-kątnych 1/2" i akcesoriów
- MOD.A1 Moduł 8 wkrętaków: Płaskie/PH
- MOD.M17 Moduł narzędzi do pobijania
- MOD.CPEA0 Moduł 3 szczypiec
- 3 rynienki blokujące (PL.655)

**SL.ROLL.6GM3 ■**
SL.ROLL.6M3 ■**2945,00 zł**

**NOWOŚĆ****2 ZINTEGROWANE UCHWYTY**

- Miękka powłoka Pomocne przy transporcie i przeciąganiu

POWIERZCHNIA ROBOCZA

- Duży blat roboczy 560x460 mm wykonany z polipropylenu
- Odporne na uderzenia i środki chemiczne

**ZINTEGROWANE BRZEGI**

- Zabezpiecza przed spadaniem narzędzi
- Możliwość zamontowania blatu drewnianego CHRONO.A14M3PB

SZUFLADA

- Wyposażony w szyny ślizgowe ze sprężyną callback „soft close” = łagodne zamknięcie i bezpieczne
- Anodowany aluminiowy uchwyt = komfort i idealny chwyt
- 3 sposoby otwierania szuflad

**BEZPIECZEŃSTWO**

- Centralny zamek - 2 klucze (dostarczane w zestawie)
- Bezpieczne otwieranie szuflad bez ryzyka samoczynnego otwarcia podczas przemieszczania wózka

**AKCESORIA**

- Uchwyt na butelkę + uchwyt na rolkę
- Perforowane panele boczne dają możliwość stosowania akcesoriów z gamy JETXL

**MOBILNOŚĆ**

- 4 koła o średnicy 125 mm:
- 2 ruchome, w tym jedno z hamulcem
- 2 stałe

DWA KOLORY

- Dostępne w kolorach czerwony 3020 lub szary 9004

**SKRZYŃNIA CHRONO 6 szuflad**

- 4 szuflady o wys. 60 mm
- 1 szuflada o wys. 130 mm
- 1 szuflada o wys. 270 mm
- 6 szuflad na 15 modułów rozmieszczonych w szufladach 60 i 130 mm
- Wymiary blatu roboczego: 560x460 mm
- Obciążenie szuflad: 20/25/35 kg
- Wymiary szuflad: 569x421x60/130/270 mm

KG 62,50 kg

SKRZYŃNIA CHRONO 7 szuflad

- 5 szuflad o wys. 60 mm
- 1 szuflada o wys. 130 mm
- 1 szuflada o wys. 200 mm
- 7 szuflad na 18 modułów rozmieszczonych w szufladach 60 i 130 mm
- Wymiary blatu roboczego: 560x460 mm
- Obciążenie szuflad: 20/25/35 kg
- Wymiary szuflad: 569x421x60/130/200 mm

KG 64,50 kg

SKRZYŃNIA CHRONO 8 szuflad

- 6 szuflad o wys. 60 mm
- 2 szuflady o wys. 130 mm
- 8 szuflad na 24 moduły rozmieszczone w szufladach 60 i 130 mm
- Obciążenie szuflad: 20/25 kg
- Wymiary blatu roboczego: 560x460 mm
- Wymiary szuflad: 569x421x60/130 mm

KG 66,50 kg

CHRONO.6M3A ■
CHRONO.6GM3A ■

2389,00 zł

CHRONO.7GM3A ■
CHRONO.7M3A ■

2759,00 zł

CHRONO.8GM3A ■
CHRONO.8M3A ■

3185,00 zł



WÓZEK CHRONO - WERSJA WZMOCNIONA 6 SZUFLAD

- 4 szuflady o wysokości 60 mm = 12 modułów
- 1 szuflada o wysokości 130 mm = 3 moduły
- 1 szuflada o wysokości 270 mm
- Maksymalne obciążenie na szufladę: 50 kg
- Wymiary szuflad (dł. X szer. X wys.): 569 x 421 x 60/130/270 mm

KG 77,00 kg



CHRONO.6GM3HD | **3049,00 zł**

WÓZEK CHRONO - WERSJA WZMOCNIONA 8 SZUFLAD

- 6 szuflad o wysokości 60 mm = 18 modułów
- 2 szuflady o wysokości 130 mm = 6 modułów
- Maksymalne obciążenie na szufladę: 50 kg
- Wymiary szuflad (dł. X szer. X wys.): 569 x 421 x 60/130 mm

KG 80,50 kg



CHRONO.8GM3HD | **3569,00 zł**

NOWOŚĆ

POWIERZCHNIA ROBOCZA

- Duży blat z polipropylenu
- Odporny na uderzenia i substancje chemiczne
- Odporny na obciążenie statyczne nawet do 700 kg

MOCOWANIA

- Dostarczany z zestawem do mocowania ROLL3-05 = montaż szybko i bezpiecznie

BEZPIECZEŃSTWO

- Centralny zamek - 2 klucze (dostarczane w zestawie)

AKCESORIA

- W zestawie uchwyt na butelkę (ustawiane po prawej stronie lub w lewo)

SZUFLADY

- Wyposażony w ślizgacze kulkowe ze sprężyną powrotną

ZINTEGROWANE BRZEGI

- Zabezpiecza przed spadaniem narzędzi

2 ZINTEGROWANE UCHWYTY

- Z miękką powłoką



DWA KOLORY

- Dostępne w kolorach czerwony 3020 lub szary 9004

SKRZYŃKA CHRONO - 4 szuflady

- 3 szuflady o wysokości 60 mm = 9 modułów
- 1 szuflada o wysokości 130 mm = 3 moduły
- Maksymalne obciążenie jednej szuflady: 20/25 kg
- Wymiary ogólne (szer. X gł. X wys.): 779 x 518 x 466 mm
- Wymiary szuflad (dł. X szer. X wys.): 569 x 421 x 60/130 mm

KG 35,00 kg

CHRONO.C4GM3A ■ | **1499,00 zł**
CHRONO.C4M3A ■

WÓZEK WARSZTATOWY Z 6 SZUFLADAMI - 3 MODUŁY NA SZUFLADĘ

- Wózek z 6 szufladami:
 - 3 szuflady o wysokości 60 mm
 - 2 szuflady o wysokości 130 mm
 - 1 szuflada o wysokości: 200 mm
- Maksymalne obciążenie szuflad: 20/25/30 kg
- Błat roboczy: duży błat roboczy z polipropylenu zbrojonego włóknem (wytrzymałość na obciążenie statyczne 700 kg)
- Zwrotność: 4 kółka o średnicy 125 mm, 2 skrętne, w tym jedno z hamulcem i 2 stałe; wózek dostarczany z już zamontowanymi kółkami
- Wymiary całkowite z kółkami i błatem roboczym (dł. x gł. x wys.): 748 x 515 x 970 mm
- Wymiary użytkowe szuflad (dł. x gł. x wys.): 569 x 421 x 60/130/200 mm

KG 53,500 kg

ROLL.6GM3 ■
ROLL.6M3 ■

1775,00 zł



SKRZYNIA NARZĘDZIOWA

- Skrzynia z 4 szufladami:
 - 3 szuflady o wysokości 60 mm
- Obciążenie każdej szuflady: 20/25 kg
- Błat roboczy z polipropylenu zbrojonego włóknem
- 4 kółka, 2 skrętne (w tym 1 z hamulcem) i 2 stałe
- Składany metalowy uchwyt
- Wymiary:
 - Całkowite z kółkami i błatem roboczym (dł. x gł. x wys.): 748 x 585 x 650 mm
 - Wymiary użytkowe szuflad (dł. x gł. x wys.): 569 x 421 x 60/130 mm

KG 56,000 kg



ROLL.C4M3
(statyczna)

1635,35 zł*

ROLL.CR4M3
(mobilna)

1799,90 zł*

WÓZEK TYPU SKRZYNIA

- Model z dostępem pionowym
- Doskonała relacja: wymiary zewnętrzne/objętość użytkowa
- Możliwość przewożenia w samochodzie
- Możliwe zamknięcie na kłódkę (nie dostarczona)
- Komora o dużej pojemności (dł. x gł. x wys.): 668 x 443 x 248 mm
- Zabezpieczenie ścięgna Achillesa dzięki siatce
- Wnętrze pokrywy wózka pozwala na przechowywanie dokumentów lub płaskich przedmiotów
- Każda szuflada jest uzupełniona ruchomą kasetą o wymiarach (dł. x gł. x wys.): 360 x 148 x 40 mm, na małe narzędzia

KG 34,850 kg



2092B

2025,00 zł



RUCHOME STANOWISKO PRACY JET + 6 SZUFLAD - 3 MODUŁY NA SZUFLADĘ

- 6 szuflad = 15 modułów rozłożone w szufladach 60 i 130 mm
- 4 szuflady, wysokość 60 mm = 12 modułów
- 1 szuflada, wysokość 130 mm = 3 moduły
- 1 szuflada, wysokość 270 mm
- Szuflady o wysokości 200 i 270 mm można również wyposażyć w moduły.
- Dopuszczalne całkowite obciążenie w szufladach: 140 kg
- Dostarczane z plastikową przenośną półką
- W wersji drewnianej, wystarczy dodać blat drewniany JET.A14M5.
- Możliwość montowania skrzyni JET.C4GM5
- Kompatybilne z gamą akcesoriów JET+ i JET.XL
 - 4 kółka o średnicy 160 mm o bardzo wysokich parametrach.
 - 2 kółka skrętne (w tym 2 z hamulcami) i 2 stałe
- Wymiary użytkowe szuflad: 569 x 421 x 60 / 130 / 200 mm (dł. x gł. x wys.)
- Wymiary komory: 378 x 430 x 679 mm (dł. x gł. x wys.)
(szerokość przejścia z otwartymi drzwiami 310 mm)

KG 100,00 kg



JET.T6GM3 ■
JET.T6M3 ■

4155,⁰⁰ zł

RUCHOME STANOWISKO PRACY JET + 7 SZUFLAD - 3 MODUŁY NA SZUFLADĘ

- 7 szuflad = 18 modułów rozłożone w szufladach 60 i 130 mm
- 5 szuflady, wysokość 60 mm = 12 modułów
- 1 szuflada, wysokość 130 mm = 3 moduły
- 1 szuflada, wysokość 200 mm.
- Szuflady o wysokości 200 i 270 mm można również wyposażyć w moduły
- Dopuszczalne całkowite obciążenie w szufladach: 155 kg
- Dostarczane z plastikową przenośną półką.
- W wersji drewnianej, wystarczy dodać blat drewniany JET.A14M5
- Możliwość montowania skrzyni JET.C4GM5
- Kompatybilne z gamą akcesoriów JET+ i JET.XL
 - 4 kółka o średnicy 160 mm o bardzo wysokich parametrach
 - 2 kółka skrętne (w tym 2 z hamulcami) i 2 stałe
- Wymiary użytkowe szuflad: 569 x 421 x 60 / 130 / 200 mm (dł. x gł. x wys.)
- Wymiary komory: 378 x 430 x 679 mm (dł. x gł. x wys.)
(szerokość przejścia z otwartymi drzwiami 310 mm)

KG 103,00 kg



JET.T7GM3 ■
JET.T7M3 ■

4505,⁰⁰ zł

RUCHOME STANOWISKO PRACY

- Po opuszczeniu nóżek za pomocą uchwyty obrotowego, stół warsztatowy ruchomy stanie się tak samo stabilny jak stół stacjonarny
- Jego duży blat roboczy o powierzchni 0,7 m² ze sklejki bukowej został zaimpregnowany olejem lnianym, zapewniającym zwiększoną odporność na ciecze i ułatwiający konserwację. Można na nim zamocować imadło
- Wytrzymałość statyczna na nóżkach 1 tona, a na kółkach 500 kg
- Po podniesieniu nóżek za pomocą obrotowego uchwyty, stół z powrotem staje się ruchomy. Uchwyt ten umożliwia również łatwe przemieszczanie stołu
- 4 kółka o średnicy 125 mm, 2 obrotowe, 2 stałe
- 6 szuflad z modułami XL, wyposażonych w uchwyty aluminiowe i wytrzymujących obciążenie do 30 kg na szufladę
- 1 duża skrzynia boczna do przechowywania narzędzi i przedmiotów o największych rozmiarach, wyposażona w półkę
- Pojedynczy klucz do szuflad i do szafki
- Na ścianie lewej i tylnej można mocować akcesoria JETXL (patrz katalog FACOM)
- Możliwość zamocowania blatu pionowego JET.A6M5

KG 127,80 kg



JET.6MWB

6245,⁰⁰ zł

JET³

ZESTAW 215 NARZĘDZI W SYSTEMIE PRZECHOWYWANIA NA 8 SZUFLAD WÓZKA

- Nasadki 1/2" 6-kątne (MOD.SL161-46)
- Nasadki 3/8" 6-kątne (MOD.JL161-36)
- Nasadki 1/4" 6-kątne (MOD.RL161-26)
- Moduł 4 szczypiec do pierścieni (MOD.PCSN)
- Moduł 2 szczypiec: zaciskowe 501AMP i uniwersalne 181.25CPE (MOD.PR11)
- Moduł 3 szczypiec (MOD.CPEA0)
- 8 wkrętaków Protwist "płaskich" od 3 do 8 i "PH" 1 i 2 (MOD.A1)
- 8 wkrętaków Resistorx (MOD.ANXR)
- 8 wkrętaków Protwist (MOD.A2)
- 7 kluczy trzpieniowych, z kulką (MOD.84TZSA)
- 7 kluczy trzpieniowych Torx z rękojeścią "T" (MOD.89TXA)
- 20 końcówek do dokręcania (MOD.E20L)
- 3 klucze oczkowo-płaskie od 26 do 32 mm (MOD.44-2)
- 9 kluczy płaskich od 6 do 24 mm (MOD.44-1)
- Nasadki długie 6-kątne (MOD.HLB + PL.384)
- 4 klucze oczkowo-płaskie OGVR duże rozmiary (MOD.440-2)
- Klucze oczkowo-płaskie (MOD.440-1)
- 7 kluczy oczkowych odgiętych od 6 do 19 mm (MOD.55-1)
- Moduł narzędzi do pobijania (MOD.MI3)
- Wybijaki, wybijak do gwoździ i punktak z nasadkami (MOD.CG)
- Wkładka do przechowywania małych elementów (PL.384)
- Moduł cięcia trasowanie (MOD.601)
- 1 Rynienka blokująca (PL.656)
- 8 rynienek blokujących (PL.655)

ZESTAW 22 MODUŁÓW

CM215BNL

6055,⁰⁰ zł



**A**

ZESTAW 9 MODUŁÓW PIANKOWYCH

- Nasadki 1/4" i akcesoria (MODM.RL161-36)
- Klucze oczkowo-płaskie MODM.440-1PB)
- Nasadki 6-kątne 1/2" (MODM.SL1)
- Moduł 3 szczypiec (MODM.CPEA0)
- Moduł 2 szczypiec regulowanych (MODM.PR12PB)
- Narzędzia do pobijania (MODM.MI7PB)
- 7 wkrętaków Resistorx (MODM.ANXRPB)
- 7 kluczy trzpieniowych, z kulką (MODM.84TZSAPB)
- 8 wkrętaków (MODM.A1PB)

CMM.115BNL

3179,⁰⁰ zł**B**

ZESTAW 12 MODUŁÓW PIANKOWYCH CMM.115BNL + 3 MODUŁY

- Nasadki 6-kątne 3/8" 8-22 mm (MODM.JL161-36)
- 12 kluczy oczkowo-płaskich grzechotkowych (MODM.467BJ12PB)
- 4 klucze oczkowo-płaskie OGVR duże rozmiary (MODM.440-2PB)

CMM.150BNL

4575,⁰⁰ zł**C**

ZESTAW 15 MODUŁÓW PIANKOWYCH CMM.150BNL + 3 MODUŁY

- 8 wkrętaków (MODM.A2PB)
- Nasadki długie 6-kątne (MODM.HLA)
- Moduł 4 szczypiec do pierścieni (MODM.PCSNPB)

CMM.175BNL

5699,⁰⁰ zł**A****B****C**



ZESTAW 115 NARZĘDZI

- Nasadki 1/4" i akcesoria (MOD.RL161-26)
- Klucze oczkowo-płaskie (MOD.440-1)
- Nasadki 6-kątne 1/2" (MOD.SL161-46)
- Moduł 3 szczypiec (MOD.CEPA0)
- Moduł 2 szczypiec regulowanych (MOD.PR12)
- Narzędzia do pobijania (MOD.MI7)
- 7 wkrętek Resistorx (MOD.ANXR)
- 7 kluczy trzpieniowych, z kulką (MOD.84TZSA)
- 8 wkrętek (MOD.A1)
- 3 rylniki blokujące (PL.655)

CM.115BNL

2679,00 zł**B**

ZESTAW 150 NARZĘDZI CM.115BNL + 3 MODUŁY

- Nasadki 6-kątne 3/8" 8-22 mm (MOD.JL161-36)
- 12 kluczy oczkowo-płaskich grzechotkowych (MOD.467BJ12)
- 4 klucze oczkowo-płaskie OGVR duże rozmiary (MOD.440-2)
- 4 rylniki blokujące (PL.655)

CM.150BNL

3979,00 zł**A****B****C**

ZESTAW 175 NARZĘDZI CM.150BNL + 3 MODUŁY

- 8 wkrętek (MOD.A2)
- Nasadki długie 6-kątne (MOD.HLB)
- Moduł 4 szczypiec do pierścieni (MOD.PCSN)
- 5 rylników blokujących (PL.655)

CM.175BNL

5325,00 zł**C**



WÓZKI WARSZTATOWE - 8 SZUFLAD Z MODUŁAMI

- Wózek:
 - JET.8M3 (czerwony)
 - JET.8GM3 (czarny)
- Moduły:
 - MOD.440-1 Moduł 16 kluczy oczkowo-płaskich
 - MOD.MI7 Moduł narzędzi do pobijania
 - MOD.PR11 Moduł 2 szczypiec regulowanych
 - MOD.SL161-46 Moduł nasadek 6-kątnych 1/2" i akcesoriów
 - MOD.A1 Moduł 8 wkrętek: Płaskie/PH
 - MOD.A3 Moduł 8 wkrętek, w tym 4 krótkie: Płaskie/PH/PZ
 - MOD.CPEA0 Moduł 3 szczypiec
 - MOD.44-1 Moduł 9 kluczy płaskich
 - MOD.RL1 Moduł nasadek 6-kątnych 1/4"



SPOTLIGHTJET8MG ■
SPOTLIGHTJET8M ■

5579,00 zł

WÓZKI WARSZTATOWE - 7 SZUFLAD Z MODUŁAMI

• Wózek:

- JET.7M3
- JET.7GM3

• Moduły:

- MODM.SL1 Moduł nasadek 1/2" z grzechotką
- MODM.440-1 Moduł kluczy oczkowo-płaskich OGV
- MODM.ANXPB Moduł wkrętek Protwist Torx
- MODM.RL161-36 Moduł nasadek 6-kątnych 1/4"
- MODM.84TZAAPB Moduł kluczy trzpieniowych T
- MODM.CPEA1 Moduł 4 szczypiec
- MODM.A1PB Moduł wkrętek Protwist
- MODM.MI7 Moduł piankowy narzędzi do pobijania
- PM.384 Moduł do przechowywania małych elementów

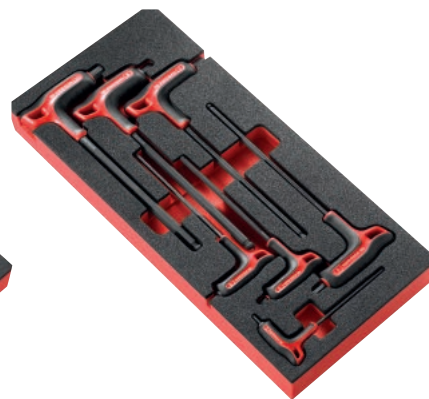

SPOTLIGHT.FOAM.GM3 ■
SPOTLIGHT.FOAM.M3 ■

6049,00 zł



MODUŁ NASADEK 1/4" 6-KĄTNYCH, KOŃCÓWKI PHILLIPS® - POZIDRIV®

- Nasadki R.5,5 - 6 - 7 - 8 - 9 - 10 - 11 - 12 - 13 - 14 mm
- Grzechotka: R.161B
- Przedłużacze: R.209-R.215
- Przegub uniwersalny: R.240A
- Rękojeść przesuwna: R.120A
- Nasadka 1/4" uchwyt do końcówek: R.235
- Uchwyt osadzany: R.236A
- Końcówki:
 - ➕ Pozidriv®: 1 - 2
 - Płaskie: 4,5 - 6,5 - 8 mm
 - 6-kątne: 3 - 4 - 5 - 6
- Wkładka: PL.L13



MOD.R161-26

539,⁰⁰ zł

MODUŁ NASADEK 1/4", KOŃCÓWKI TORX - METRYCZNE

- Nasadki: R.5,5 - 6 - 7 - 8 - 9 - 10 - 11 - 12 - 13 - 14
- Grzechotka 1/4": R.161B
- Przedłużki: R.209-R.215
- Uchwyt osadzany R.236A
- Rękojeść przesuwna: R.120A
- Przegub uniwersalny 1/4": R.240A
- 83SH.JPAA: 9 kluczy męskich z kulistą główką (1,5 - 2 - 2,5 - 3 - 4 - 5 - 6 - 7 - 8 mm)
- 89S.JP8A: klucze TORX (10 - 15 - 20 - 25 - 27 - 30 - 40 - 45)
- Nasadka 1/4" uchwyt do końcówek: R.235
- Końcówki:
 - Płaskie: 6,5 - 8 mm
 - 6-kątne: 3 - 4 - 5 - 6 - 7 mm
 - ➕ Resistorx®: 10 - 15 - 20 - 25 - 30 - 40
 - ➕ Phillips®: 1 - 2 - 3
 - ➕ Pozidriv®: 1 - 2
- Wkładka: PL.658



MOD.R161-46

729,⁰⁰ zł

2 WYMIARY - DOPASUJ DO SWOICH POTRZEB! MODUŁ XL

Wymiary 188 x 418 mm

- Moduły kompatybilne tylko z szufladami XL (gamy JET+, JETXL, CHRONOXL i CHRONO+)



MODUŁY ŁAMLIWE

Wymiary 175 x 418 mm (355 mm bez ryny)

- Uniwersalne moduły - kompatybilne ze wszystkimi wózkami FACOM



MODUŁ NASADEK 1/4" 6-KĄTNYCH CALOWYCH

- Nasadki: R.3/16 - 7/32 - 1/4 - 9/32 - 5/16 - 11/32 - 3/8 - 13/32 - 7/16 - 1/2"
- Grzechotka: R.161B
- Przedłużka: R.209-2015
- Przegub uniwersalny: R.240A
- Rękojeść przesuwna: R.120A
- Nasadka 1/4" uchwyt do końcówek: R.235
- Uchwyt osadzany: R.236A
- Końcówki:
 - ➕ Pozidriv®: 1 i 2
 - Płaskie 4,5 - 6,5 - 8 mm
 - 6-kątne: 1/8 - 5/32 - 3/16 - 7/32"
- Wkładka: PL.L13



MOD.R161-1U

409,⁰⁰ zł

MODUŁ NASADEK 1/4", KOŃCÓWKI PHILLIPS®-POZIDRIV®

- Nasadki: R.E.5,5 - 6 - 7 - 8 - 9 - 10 - 11 - 12 - 13 - 14
- Grzechotka: RL.161
- Przedłużka: R.209-2015
- Przegub: R.240A
- Rękojeść przesuwna: R.120A
- Nasadka z uchwytem do końcówek 1/4": R.235
- Rękojeść wkrętakowa 1/4": R.236A - końcówka 1/4": ECR®
- Końcówki:
 - ➕ Pozidriv®: 1-2-3
 - ➕ Phillips®: 1-2-3
 - Płaskie: 4,5 - 6,5 mm
- Wkładka: PL.L13



MOD.RL112

455,⁰⁰ zł

ZESTAW NASADEK 1/4" 6-KĄTNYCH

- RL.161: grzechotka
- R.209-R.215: przedłużacze
- R.240A: przegub uniwersalny
- R.120A: rękojeść przesuwna
- R.235: nasadka 1/4" uchwyt do końcówek
- R.236A: uchwyt osadzany
- Nasadki R.5,5-6-7-8-9-10-11-12-13-14
- Końcówka uchwyt do nasadek ECR
- 83SH. 1,5-2-2,5-3-4-5-6-7-8-9-10
- PZ 1-2-3, PH 1-2-3, nacięcie 4,5-6,5
- Wkładka PL.L13



MOD.RL161-26

499,⁰⁰ zł

MODUŁ NASADEK 6-KĄTNYCH 3/8"

- Nasadki: JH.7 - 8 - 9 - 10 - 11 - 12 - 13 - 14 - 15 - 16 - 17 - 18 - 19 - 21 - 22
- Grzechotka: J.161
- Przegub uniwersalny: J.240A
- Rękojeść przesuwna: J.120A
- Przedłużki: J.210-J.215 125 i 250 mm
- Wkładka: PL.M15



MOD.J161-36

565,⁰⁰ zł



MODUŁ NASADEK 12-KĄTNYCH 3/8"

- Nasadki: J.8 - 9 - 10 - 11 - 12 - 13 - 14 - 15 - 16 - 17 - 18 - 19 - 21 - 22
- Grzechotka JL.161
- J.210-215: 2 przedłużki 125 i 250 mm
- J.240A: przegub uniwersalny
- J.120A: rękojeść przesuwana
- J.232: przełożenie z 3/8" na 1/2"
- J.235: nasadka 3/8" z uchwytem do końcówek
- Wkładka PL.M15



MOD.JL112

529,00 zł

MODUŁ NASADEK 6-KĄTNYCH 3/8"

- Nakładki: JH.7 - 8 - 9 - 10 - 11 - 12 - 13 - 14 - 15 - 16 - 17 - 18 - 19 - 21 - 22
- Grzechotka: JL.171
- Przedłużki: J.210-J.215 125 i 250 mm
- Przegub uniwersalny: J.240A
- Rękojeść przesuwana: J.120A
- Wkładka: PL.M15



MOD.JL171-36

495,00 zł

MODUŁ NASADEK 3/8" 12-KĄTNYCH

- J.161: grzechotka 3/8" „na docisk dłonią”
- J.215 i J.210: 2 przedłużacze 125 i 250 mm
- J.240A: przegub uniwersalny 3/8"
- J.120A: rękojeść przesuwana 3/8"
- J.1/2 do J.13/16: 10 nasadek Junior 12-kątnych 3/8"
- Wkładka PL.601



MOD.J161-212U

459,00 zł

MODUŁ Z GRZECHOTKĄ I NASADKAMI 3/8"

- Grzechotka J.161B
- 2 przedłużacze J.210 i J.215
- Przegub uniwersalny J.240
- Rękojeść przesuwana J.120A
- 14 nasadek sześciokątnych: JH. od 8 do 19, 21, 22 mm
- Moduł nasadek
- Wkładka: PL.M15



MOD.JL161-36

459,00 zł

MODUŁ NASADEK 3/8" 6-KĄTNYCH Z GRZECHOTKĄ J.360

- J.360: grzechotka 3/8" z rękojeścią obrotową
- J.215 i J.210: 2 przedłużacze
- J.240A: przegub uniwersalny 3/8"
- J.H 8 do 22: zestaw nasadek 6-kątnych od 8 do 19, 21, 22 mm
- Wkładka PL.674



MOD.J360-36

399,00 zł

MODUŁ NASADOWY 1/2"- NASADKI 12-KĄTNE I AKCESORIA

- Nasadki: S.8 - 10 - 11 - 12 - 13 - 14 - 15 - 16 - 17 - 18 - 19 - 21 - 22 - 23 - 24 - 27 - 30 - 32
- Grzechotka SL.161
- S.210-215: 2 przedłużki 130 i 250 mm
- S.240A: przegub uniwersalny
- S.230 reduktor z 1/2" na 3/8"
- S.232B: przełożenie z 1/2" na 3/4"
- Wkładka: PL.687



MOD.SL112

619,00 zł



MODUŁ NASADEK 6-KĄTNYCH 1/2" Z AKCESORIAMI

- Nakładki: SH.8 - 9 - 10 - 11 - 12 - 13 - 14 - 15 - 16 - 17 - 18 - 19 - 21 - 22 - 23 - 24 - 27 - 28 - 29 - 30 - 32
- S.161B: Grzechotka
- S.210 - 215: 2 przedłużki 130 i 250 mm
- S.240A: przegub uniwersalny
- S.120A: rękojeść przesuwna
- Wkładka: PL.L02



MOD.S161-46

619,⁰⁰ zł

MODUŁ NASADEK 1/2" - NASADKI 12-KĄTNE

- Nasadki: S. 3/8 - 7/16 - 1/2 - 9/16 - 19/32 - 5/8 - 21/32 - 11/16 - 3/4 - 13/16 - 7/8
- Grzechotka S.161B
- Przedłużka S.210 i S.215
- Przegub S.240
- Wkładka PL.M055



MOD.S161-112U

509,⁰⁰ zł

MODUŁ NASADEK 1/2" 6-KĄTNYCH METRYCZNYCH

- W zestawie:
 - 1 grzechotka 1/2" szczelna o wysokich parametrach: SL.161
 - 19 nasadek 1/2" 6-kątnych metrycznych: S.H 8, 9, 10, 11, 12, 13, 14, 15, 16, 17, 18, 19, 21, 22, 23, 24, 27, 30, 32 mm
 - 2 przedłużacze 1/2": dł. 130 mm (S.210), dł. 250 mm (S.215)
 - 1 przegub 1/2": S.240A
- Wkładka: PL.M01



MOD.SL161-36

479,⁰⁰ zł

MODUŁ NASADEK 6-KĄTNYCH 1/2" I AKCESORIÓW - 26 ELEMENTÓW

- W zestawie:
 - 1 grzechotka 1/2" szczelna o wysokich parametrach: SL.161
 - 21 nasadek 1/2" 6-kątnych metrycznych: S.H 8, 9, 10, 11, 12, 13, 14, 15, 16, 17, 18, 19, 21, 22, 23, 24, 27, 28, 29, 30, 32 mm
 - 2 przedłużacze 1/2": dł. 130 mm (S.210) - dł. 250 mm (S.215) dł. 250 mm (S.215)
 - 1 przegub 1/2": S.240A
- Wkładka: PL.L02



MOD.SL161-46

589,⁰⁰ zł

MODUŁ NASADEK 1/2" 6-KĄTNYCH METRYCZNYCH

- W zestawie:
 - 1 grzechotka 1/2" szczelna o wysokich parametrach: S.161B
 - 19 nasadek 1/2" 6-kątnych metrycznych: S.H 8, 9, 10, 11, 12, 13, 14, 15, 16, 17, 18, 19, 21, 22, 23, 24, 27, 30, 32 mm
 - 2 przedłużacze 1/2": dł. 130 mm (S.210), dł. 250 mm (S.215)
 - 1 przegub 1/2": S.240A
- Wkładka: PL.M01



MOD.S161-36

479,⁰⁰ zł

MODUŁ NASADEK 3/4" 6-KĄTNYCH OD 34 DO 55 mm

- KL.161 - grzechotka 3/4"
- K.210B: przedłużka 3/4" 200 mm
- K.240A: Uniwersalny przegub Cardana 3/4"
- 6-kątne 3/4": K.34HB - 36HB - 41HB - 46HB - 50HB - 55HB
- Wkładka XL: PL.662A



MOD.KL2

1079,⁰⁰ zł



MODUŁ NASADEK DŁUGICH 6-KĄTNYCH 3/8" I 1/2"

- Nasadki długie 3/8":
J.HLA 7 - 8 - 9 - 10 - 11 mm
- Nasadki długie 1/2":
S.HLA 12 - 13 - 14 - 15 - 16 - 17 - 18 - 19 mm
- Wkładka: PL.M06



MOD.HLB

559,00 zł

MODUŁ WKRĘTAKA UDAROWEGO 1/2

- NS.260A: wkrętak
- NS.236A: nasadka z uchwytem do końcówek 1/2" + 5/16"
- 15 końcówek udarowych:
 - 6-kątnych: ENH. 5 - 6 - 8 - 10
 - ⊕ Pozidriv®: END.2 n° 2 - 3
 - ⊕ Phillips®: ENP.2 n° 2 - 3 - 4
 - ⊕ Torx®: ENX.2 20 - 25 - 30 - 40 - 45 - 55
- Wkładka: PL.380



MOD.NS260

529,00 zł

MODUŁ NASADEK UDAROWYCH 1/2"

- NS.A10 - 11 - 12 - 13 - 14 - 15 - 16 - 17 - 18 - 19 - 21 - 22 - 23 - 24 mm
- NS.215: Przełuzka
- Wkładka: PL.610



MOD.NS1

529,00 zł

MODUŁ NASADEK UDAROWYCH 1/2" I KOŃCÓWEK

- Nasadki:
- NS.A 13 - 14 - 15 - 16 - 17 - 18 - 19 - 21 - 22 - 24 - 27 - 30 - 32
 - NS.236A et NS.237A: uchwyt 1/2" do końcówek 5/16" i 1/26"
- Końcówki:
- 6-kątne: ENH.3 6 - 7 - 8 - 10 - 12 - 14
 - ⊕ Phillips®: ENP.2 2 - 3 - 4
 - ⊕ Torx®: NEX.A 30 - 40 - 45 - 50 - 55
- Wkładka: PL.623



MOD.NS2

789,00 zł

MODUŁ 15 NASADEK TRZPIENIOWYCH 1/2"

- Nasadki trzpieniowe:
- 6-kątne: 5, 6, 7, 8 mm
 - ⊕ XZN M6, M8, M10, M12, M14, M16, M18
 - ⊕ Torx®: T40, T45, T55, T70
- Wkładka: PL MOD.SHPA



MOD.SHPA

629,00 zł

MODUŁ 41 KOŃCÓWEK DŁUGICH ORAZ 3 NASADEK Z UCHWYTEM

- DO KOŃCÓWEK
- 6-kątne: EH.2L 4 - 5 - 6 - 7 - 8 - 10 / EH. 4 - 5 - 6 - 7 / EH.2 8 - 10
 - XZN: EV.2L 5 - 6 - 8 - 10 / EV. 6 - 8 - 10
 - Torx®: EX.2L 30 - 40 - 45 - 50 / EX.2 45 - 50 - 55
 - Resistorx®: EXR.1L 10 - 15 - 20 - 25 - 30 - 40 / EXR.1 10 - 15 - 20 - 25 - 30 - 40
 - Pozidriv n° 1 - 2 - 3
 - SJ.236: nasadka z uchwytem do końcówek 5/16"
 - R.235: nasadka 1/4" z uchwytem do końcówek
 - S.236: nasadka 1/2" z uchwytem do końcówek 5/16"
- Wkładka: PL.621



MOD.E41

519,00 zł



MODUŁ 20 KOŃCÓWEK DO DOKRĘCANIA

- 6-kątne: EH.2L 4 - 5 - 6 - 7 - 8 - 10
- XZN: EV.2L 5 - 6 - 8 - 10
- Torx®: EX.2L 30 - 40 - 45 - 50
- Resistorx®: EXR.1L 10 - 15 - 20 - 25 - 30 - 40
- SJ.236: nasadka CDX z uchwytem do końcówek 5/16"
- R.235: nasadka 1/4" z uchwytem do końcówek
- S.236: nasadka 1/2" z uchwytem do końcówek 5/16"
- Wkładka: PL.624



MOD.E20L

409,⁰⁰ zł

MODUŁ 24 NARZĘDZI DO DOKRĘCANIA I ODKRĘCENIA GŁOWICY

- D.34B L, 7-9-10-12-14-16
- SV.LB 6-8-10-12-14: 1/2" długie XZN
- JTX.8-10: nasadki 3/8" TORX
- STX.12, 14, 16, 18, 20: nasadki 1/2" TORX
- SX.LA, 55-70: 1/2" długie TORX
- SHP.LA 6-8-10-12: nasadki 6-kątne 1/2"
- Wkładka: PL.663



MOD.CH

749,⁰⁰ zł

MODUŁ DO ŚWIEC

Nasadki do świec:

- B.J14BH1: 14 mm, dł. 90 mm
- B.J14BH2: 14 mm, dł. 250 mm
- B.J16A1: 16mm, dł. 90 mm
- B.J.16A2: 16 mm, dł. 250 mm
- B.J.18A1: 18 mm, dł. 90 mm
- B.J.21A1: 21 mm, dł. 90 mm
- DM.20: chwytak giętki do świec
- Wkładka: PL.669A



MOD.BJC

559,⁰⁰ zł

MODUŁ ŚCIĄGACZY - CHWYT ZEWNĘTRZNY I WEWNĘTRZNY

- U.306A140: ściągacz (zakres 7-140 mm)
- U.306G2: 3 łapy do chwytu wewnętrznego (zakres 23-130 mm)
- U.306G10: 3 łapy długie do chwytu zewnętrznego (zakres 10-180 mm)
- U.14L: Ściągacz mały (zakres 10-45 mm)
- Wkładka: PL.354



Szerokość 2 modułów

MOD.U306

1339,⁰⁰ zł

MODUŁ DO FILTRA OLEJU Z KLUCZEM AUTOMATYCZNYM

- 15 końcówek do korków spustowych z uchwytem magnetycznym, zabierak 3/8":
- Nasadki 6-kątne: 13, 14, 17, 18, 19, 21 mm
- Końcówki obejmowane sześciokątne: 8, 10, 12, 13, 14, 17 mm
- Końcówka TorxR 45 + automatyczny klucz paskowy do filtra oleju U.48
- 2 Końcówki magnetyczne do korków spustowych 3/8": 8, 10
- Wkładka: PL.339A



MOD.U48A

639,⁰⁰ zł

MODUŁ DO ŚWIEC SILNIKÓW WYSOKOPRĘŻNYCH

• Niezbędny do prac przy świecach żarowych nowoczesnych silników wysokoprężnych

• Zawiera:

- D.110: Chwytak do śrub
- B.10R8L - B.10R9L: Klucze przegubowe do świec żarowych
- B.10R10A - B.10R12AL: Klucze przegubowe do świec silników wysokoprężnych
- D.133A6: Wkrętak elastyczny 6 mm
- Wkładka PL.667

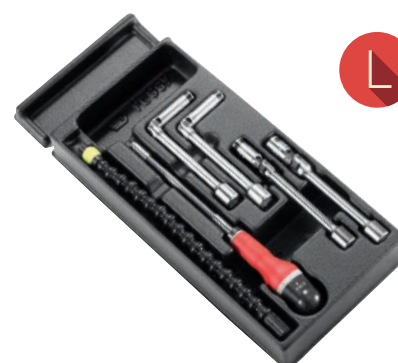

MOD.BRA

559,⁰⁰ zł

MODUŁ CIĘCIE TRASOWANIE

- 601: oprawka do brzeszczotów
- 660A.10: 10 brzeszczotów
- 234.S: rysik traserski
- DELA.1051.300 - liniał
- 5 pilników: PAM.B300Em, DRD.MD250EM, CAR.MD200EM, TRI.MD200EM, RD.M200EM
- 893A.316
- Wkładka: PL.335



Szerokość 3 modułów

MOD.601

619,⁰⁰ zł

MODUŁ NARZĘDZI DO POBIJANIA

- 205H.100 - młotek
- 208A.32CB: pobijak 32 mm
- 263.20 - przecinak
- 256.6 - punktak
- 248. - wybijaki śr. 4, 5, 6 mm
- Wkładka: PL.333



MOD.MI3

329,⁰⁰ zł



MODUŁ NARZĘDZI DO POBIJANIA

kg 1,800 kg

- M 200H.32: młotek "francuski", rączka z drewna hikorowego 32 mm
- 208A.32CBA: pobijak stalowy 32 mm
- 263.20: przecinak
- 256.6: punktak
- 248. 4-5-6 mm: 3 wybijaki długie
- Wkładka PL.333



MOD.MI1

339,⁰⁰ zł

MODUŁ 5 PILNIKÓW

kg 0,950 kg

- PAM.B200EMA: płaski
- DRD.MD200EMA: półokrągły
- CAR.MD200EMA: kwadratowy
- TRI.MD200EMA: trójkątny
- RD.MD200EMA: okrągły
- Wkładka: PL.606



MOD.LIM

249,⁰⁰ zł

MODUŁ WYBIJAKÓW, PRZECINAKÓW Z RĘKOJĘCIĄ

kg 3,000 kg

- 249G: 12 - 14 - 16 mm
- 263G: 19 - 20 - 22
- 265G: 18
- Wkładka: PL.611



MOD.CG1

525,⁰⁰ zł

MODUŁ POMIARY, TRASOWANIE

kg 1,050 kg

- 257G. punktak automatyczny
- 234 Rysik traserski
- 893B.319 miara zwijana 3 m
- DELA.1051.300, linijka 300 mm
- DELA.1885.00, kątomierz
- DELA.1223.02, kątownik prosty kątowy 300 mm
- Wkładka: PL.633



MOD.234

429,⁰⁰ zł

MODUŁ WYBIJAKÓW Z RĘKOJĘCIĄ

kg 1,470 kg

- 6 wybijaków 249G: 2 - 3 - 4 - 5 - 6 - 8 mm
- 4 wybijaków do szpilek 247G: 4 - 5 - 6 - 8 mm
- 1 punktak 255.G6
- Wkładka: PL.334



MOD.CG

349,⁰⁰ zł

MODUŁ NARZĘDZI DO POBIJANIA Z MŁOTKIEM 205C

kg 1,660 kg

- 205C.50: młotek DIN 500 g z rękojeścią grafitową
- 208A.32CBA: pobijak 32 mm
- 248. 4, 5, 6 mm: 3 wybijaki długie
- 263.18: przecinak
- 256.6: punktak
- Wkładka: PL.333



MOD.MI7

325,⁰⁰ zł

MODUŁ NITOWANIE

kg 1,984 kg

- Y.104 : nitownica
- 600 nitów aluminiowych:
- Główka standard: 4x8
- 4x10 - 4,8x8 - 4,8x10
- Główka standard lakierowana na czarno: 4x8 - 4x10
- Wkładka: PL.377



MOD.Y105

429,⁰⁰ zł

MODUŁ 2 SZCZYPIEC NASTAWNYCH

kg 1,800 kg

- Zawiera:
- Szczypce nastawne: 180.CPE
- Szczypce zaciskowe ze spustem: 501AMP
- Wkładka PL.330



MOD.PR4

279,⁰⁰ zł



MODUŁ 3 SZCZYPIEC DLA MECHANIKA

KG 0,942 kg

- 185A.20CPE: szczypce półokrągłe
- 187A.18CPE: szczypce uniwersalne
- 192A.16CPE: szczypce tnące boczne
- Wkładka: PL.MODCPEAO



MOD.CPEAO

299,00 zł

MODUŁ 5 SZCZYPIEC

KG 1,360 kg

- 181A.25CPE: szczypce nastawne z blokadą
- 501A: Szczypce zaciskowe o długich szczękach
- 185A.20CPE: szczypce półokrągłe - szczęki długie, proste
- 195A.20CPE: szczypce półokrągłe o szczękach długich odgiętych
- 192A.16CPE: szczypce tnące boczne
- Wkładka: PL.MODCPEA5



MOD.CPEA5

569,00 zł

MODUŁ 4 SZCZYPIEC DO PIERŚCIENI OSADCZYCH

KG 0,780 kg

- 177A.18: szczypce do pierścieni osadczych zewn. do pierścieni 18-60 mm - szczęki proste
- 197A.18: szczypce do pierścieni osadczych zewn. do pierścieni 18-60 mm - szczęki odchylone o 90°
- 179A.18: szczypce do pierścieni osadczych wewn. do pierścieni 18-60 mm - szczęki proste
- 199A.18: szczypce do pierścieni osadczych wewn. 18-60mm - szczęki odchylone o 90°
- Wkładka: PL.332A



MOD.PC

359,00 zł

MODUŁ 4 SZCZYPIEC DO PIERŚCIENI OSADCZYCH

KG 0,650 kg

- 177A.13: szczypce do pierścieni osadczych zewn. do pierścieni 10-25 mm - szczęki proste
- 177A.18: szczypce do pierścieni osadczych zewn. do pierścieni 18-60 mm - szczęki proste
- 179A.13: szczypce do pierścieni osadczych wewn. do pierścieni 12-25 mm - szczęki proste
- 179A.18: szczypce do pierścieni osadczych wewn. do pierścieni 18-60 mm - szczęki proste
- Wkładka: PL.332A

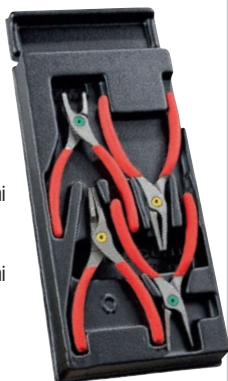

MOD.PCSN

329,00 zł

MODUŁ 2 SZCZYPIEC REGULOWANYCH

KG 1,160 kg

- 181A.25CPE: szczypce nastawne z blokadą
- 501AMP: szczypce zaciskowe
- Wkładka: PL.330



MOD.PR11

329,00 zł

MODUŁ 2 SZCZYPIEC NASTAWNYCH

KG 1,140 kg

- 181A.25CPE: szczypce nastawne z blokadą
- 580.10: szczypce zaciskowe o szczękach krótkich
- Wkładka: PL.330



MOD.PR12

299,00 zł

MODUŁ 2 SZCZYPIEC NASTAWNYCH

KG 1,094 kg

- 180.CPE: szczypce nastawne
- 500: Szczypce zaciskowe o szczękach krótkich
- Wkładka: PL.330



MOD.PR8

279,00 zł

MODUŁ 2 SZCZYPIEC REGULOWANYCH

KG 0,504 kg

- 181A.25CPE: szczypce nastawne z blokadą
- 501A: szczypce zaciskowe
- Wkładka: PL.330



MOD.PR9

329,00 zł

MODUŁ 3 SZCZYPIEC IZOLOWANYCH 1000 V

KG 0,950 kg

- 180A.VE: szczypce nastawne
- 391A.16VE: szczypce tnące boczne
- 194A.17VE: szczypce standardowe do ściągania izolacji
- Wkładka: PL.622



MOD.VE

389,00 zł



MODUŁ 8 WKREŃTAKÓW

KG 0,985 kg

- AN 3 x 75 - 3,5 x 100 - 5,5 x 125 - 4 x 100
- AWH 6,5 x 150 - 8 x 175 z nakrętką
- ANP 1 x 100 - 2 x 125
- Wkładka: PL.325



Protwist

MOD.A1

219,00 zł

MODUŁ 8 WKREŃTAKÓW IZOLOWANYCH 1000 V

KG 0,907 kg

- A3,5 x 100VE - 4 x 100VE - 5,5 x 125VE - 6,5 x 150VE
- AP1 x 100VE - AP2 x 125VE
- AD1 x 100VE - AD2 x 125VE
- Wkładka: PL.325



Protwist

MOD.A1VE

249,00 zł

MODUŁ 8 WKREŃTAKÓW

KG 0,750 kg

- AN 2 x 75 - 2,5 x 75
- ANP 0 x 75
- AWP3 3 x 150 z nakrętką
- AWDH 3 x 150 z nakrętką
- AND 0 x 75 - 1 x 100 - 2 x 125
- Wkładka: PL.631



Protwist

MOD.A2

239,00 zł

MODUŁ 8 WKREŃTAKÓW W TYM 4 KRÓTKIE

KG 0,785 kg

- AN 4 x 25 - 5,5 x 35
- ANP 0 x 75 - 1 x 25
- AND 0 x 75 - 1 x 100 - 2 x 35 - 2 x 125
- Wkładka: PL.326



Protwist

MOD.A3

199,00 zł

MODUŁ 9 WKREŃTAKÓW

KG 0,9 kg

- AN2,5 x 75 - 3,5 x 75 - 4 x 35 - 4 x 100 - 4 x 300 - 5,5 x 35 - 5,5 x 100
- AWH 6,5 x 150 - 8 x 175 z nakrętką
- Wkładka XL: PL.676



Protwist

MOD.A4

259,00 zł

MODUŁ 10 WKREŃTAKÓW

KG 0,900 kg

- ANP 0 x 75 - 1 x 25 - 1 x 100 - 2 x 35 - 2 x 125 - 2 x 250 - 3 x 150
- AND 1 x 100 - 2 x 125 - 2 x 35
- Wkładka XL: PL.677



Protwist

MOD.A5

279,00 zł

MODUŁ 10 WKREŃTAKÓW RESISTORX®

KG 0,900 kg

- AEX 6 x 35 • 7 x 35 - 8 x 75
- ANXR 10 x 75 - 15 x 75 - 30 x 125 - 40 x 150 - 20 x 100 - 25 x 100 - 27 x 100
- Wkładka XL: PL.678



Protwist

MOD.A6

249,00 zł

MODUŁ 8 WKREŃTAKÓW

KG 1,020 kg

- AN 3,5 x 75 - 4 x 100 - 5,5 x 150 - 6,5 x 150
- AWH 8 x 175 mm avec écrou
- AND 1 x 100 - 2 x 125
- ANP 0 x 75 mm
- Wkładka: PL.325



Protwist

MOD.A7

209,00 zł

MODUŁ 7 WKREŃTAKÓW TORX®

KG 0,840 kg

- ANX 10 x 75 - 15 x 75 - 20 x 100 - 25 x 100 - 27 x 100 - 30 x 125 - 40 x 150
- Wkładka: PL.327A



Protwist

MOD.ANX

229,00 zł



MODUŁ 7 WKRĘTAKÓW RESISTORX®

kg 0,840 kg

- ANXR 10 x 75 - 15 x 75 - 20 x 100 - 25 x 100 - 27 x 100 - 30 x 125 - 40 x 150
- Wkładka: PL.327A



Protwist

MOD.ANXR

229,00 zł

MODUŁ KLUCZY NASTAWNYCH Z RĘKOJĘCIĄ WKRĘTAKOWĄ

- 74A. 6 - 7 - 8 - 10 - 13
- Wkładka: PL.689



MOD.74AJ5

279,00 zł

MODUŁ NASADEK, KLUCZY I KOŃCÓWEK TORX®

kg 0,995 kg

- J.235: uchwyt do końcówek 3/8"
- R.235: nasadka 1/4" z uchwytem do końcówek
- S.236: nasadka 1/2" z uchwytem do końcówek
- EX.2 40-45-50-55: końcówki Torx 5/16
- EXR. 10-15-20-25-30-40: końcówki Resistorx1/4
- JTX.8-10-12-14-16: nasadki 3/8"
- STX 18-20: nasadki 1/2"
- 59TX 6x8 - 10x12 - 14x18 - 20x24: klucze oczkowe
- Wkładka: PL.M08



MOD.TX1A

479,00 zł

MODUŁ 7 KLUCZY TRZIENIOWYCH 6-KĄTNYCH Z KULKĄ Z RĘKOJĘCIĄ T

kg 0,996 kg

- 84TZA.3
- 84TZSA. - 5 - 6 - 7 - 8 - 10 mm
- Wkładka: PL.MM-A



MOD.84TZSA

219,00 zł

MODUŁ 7 KLUCZY TRZIENIOWYCH TORX® Z RĘKOJĘCIĄ T

kg 0,648 kg

- 89TXA. 10 - 15 - 20 - 25 - 27 - 30 - 40
- Wkładka: PL.TORX-A



MOD.89TXA

249,00 zł

MODUŁ 6 KLUCZY DŁUGICH OBUSTRONNYCH KUTYCH 8-19 mm

kg 0,900 kg

- 97. 8 x 9 - 10 x 11 - 12 x 13 - 14 x 15 - 16 x 17 - 18 x 19 mm
- Wkładka: PL.359



MOD.97

365,00 zł

NOWOŚĆ

MODUŁY

- Do śrub i małych części

kg 0,450 kg



PL.S384 (mały 1/4)

20,00 zł



PL.M384 (średni 3/4)

39,00 zł



PL.L384 (duży 4/4)

45,00 zł



RYNIENKA BOCZNA DO SZUFLAD JET+, JETXL, CHRONO XL

kg 0,155 kg

- Do blokowania modułów i przechowywania małych części
- Do ułożenia z prawej lub lewej strony szuflady



PL.655

16,00 zł

PL.656

16,00 zł

PL.656M4

25,00 zł

PL.656M5

49,00 zł

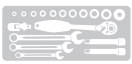

MODUŁ 12 KLUCZY OCZKOWO-PŁASKKICH Z GRZECHOTKĄ

- 467B. 8 - 9 - 10 - 11 - 12 - 13 - 14 - 15 - 16 - 17 - 18 - 19 mm
- Wkładka: PL.652



MOD.467BJ12

729,00 zł

MODUŁ 16 KLUCZY OCZKOWO-PŁASKKICH 6-22 mm I 24 mm

1,790 kg

- 440. 6 - 7 - 8 - 9 - 10 - 11 - 12 - 13 - 14 - 15 - 16 - 17 - 18 - 19 - 22 - 24 mm
- Wkładka: PL.670



MOD.440-1

439,00 zł

MODUŁ 17 KLUCZY OCZKOWO-PŁASKKICH

1,938 kg

- 440. 6 - 7 - 8 - 9 - 10 - 11 - 12 - 13 - 14 - 15 - 16 - 17 - 18 - 19 - 21 - 22 - 24 mm
- Wkładka: PL.313



MOD.440-1XL

459,00 zł

MODUŁ 13 KLUCZY OCZKOWO-PŁASKKICH CALOWYCH

1,593 kg



- 440. 1/4 - 5/16 - 11/32 - 3/8 - 7/16 - 1/2 - 9/16 - 5/8 - 11/16 - 3/4 - 13/16 - 7/8 - 15/16
- Wkładka: PL.673



MOD.440-4

399,00 zł

MODUŁ 4 KLUCZY OCZKOWO- PŁASKKICH DUŻE ROZMIARY

2,065 kg

- 440. 27 - 29 - 30 - 32 mm
- Wkładka: PL.314A



MOD.440-2

319,00 zł

MODUŁ 5 KLUCZY OCZKOWO- PŁASKKICH DUŻE ROZMIARY

2,920 kg

- 440. 27 - 29 - 30 - 32 - 34 mm
- Wkładka XL: PL.671



MOD.440-2XL

399,00 zł

MODUŁ KLUCZY DO PRZEWODÓW HAMULCOWYCH

0,960 kg

- 43. 7 x 9 - 8 x 10 - 11 x 136 - 12 x 14 - 17 x 19
- Wkładka: PL.635



MOD.43

479,00 zł



MODUŁ 6 KLUCZY OCZKOWO-PŁASKICH Z GRZECHOTKĄ - DUŻE ROZMIARY

- 467B. 21 - 22 - 24 - 27 - 30 - 32 mm
- Wkładka: PL.653



MOD.467BXL

1195,⁰⁰ zł

MODUŁ 12 KLUCZY OCZKOWO PŁASKICH

- 467BF.8 - 9 - 10 - 11 - 12 - 13 - 14 - 15 - 16 - 17 - 18 - 19
- Wkładka: PL.680



MOD.467BFJ12

859,⁰⁰ zł

MODUŁ 9 KLUCZY PŁASKICH 6-24 mm

KG 1,315 kg

- 44. 6 x 7 - 8 x 9 - 10 x 11 - 12 x 13 - 14 x 15 - 16 x 17 - 18 x 19 - 21 x 23 - 22 x 24 mm
- Wkładka: PL.315



MOD.44-1

249,⁰⁰ zł

MODUŁ 3 KLUCZY PŁASKICH - DUŻE ROZMIARY

KG 1,578 kg

- 44. 26 x 28 - 27 x 29 - 30 x 32
- Wkładka: PL.316



MOD.44-2

209,⁰⁰ zł

MODUŁ 7 KLUCZY OCZKOWYCH ODGIĘTYCH 6-19 mm

KG 0,920 kg

- 55A. 6 x 7 - 8 x 9 - 10 x 11 - 12 x 13 - 14 x 15 - 16 x 17 - 18 x 19 mm
- Wkładka: PL.317A

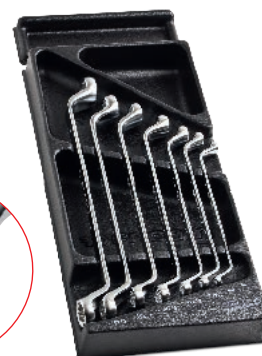

MOD.55-1

319,⁰⁰ zł

MODUŁ KLUCZY OCZKOWO ODGIĘTYCH 21-28 mm

KG 1,450 kg

- 55A. 21 x 23 - 22 x 24 - 26 x 28 mm
- Wkładka: PL.318A



MOD.55-2

269,⁰⁰ zł

MODUŁ 7 KLUCZY OCZKOWYCH ODGIĘTYCH CALOWYCH

KG 1,020 kg

- 55A. 1/2 x 9/16 - 1/4 x 5/16 - 11/32 x 13/32 - 9/32 x 25/32
- 3/4 x 13/16 - 3/8 x 7/16 - 5/8 x 11/16
- Wkładka: PL.600A

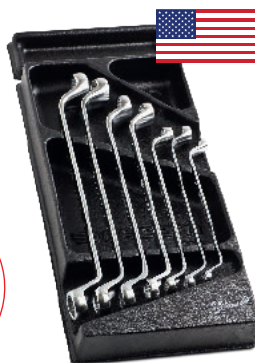

MOD.55-3

275,⁰⁰ zł

MODUŁ 7 KLUCZY OCZKOWYCH 12-KĄTNYCH Z GRZECHOTKĄ 6-19 mm

KG 0,925 kg

- 64. 6 x 7 - 8 x 9 - 10 x 11 - 12 x 13 - 14 x 15 - 16 x 18 - 17 x 19 mm
- Skok zęba grzechotki co 5°
- Wkładka: PL.608A



MOD.64J7

575,⁰⁰ zł

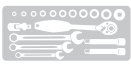

MODUŁ 12 KLUCZY OCZKOWO-PŁASKICH GRZECHOTKOWYCH 8-19 mm

Zestaw zawiera:

- klucze grzechotkowe 467B. 8 - 9 - 10 - 11 - 12 - 13 - 14 - 15 - 16 - 17 - 18 - 19 mm
- klucz grzechotkowy krótki 467S. 10 mm
- 2 adaptery do klucza 10 mm:
 - łącznik umożliwiający użycie klucza grzechotkowego 10 mm z nasadkami 1/4"
 - łącznik umożliwiający użycie klucza grzechotkowego 10 mm z końcówkami 6-kątnymi 1/4"
- 1 adapter do klucza 19 mm:
 - łącznik umożliwiający użycie klucza grzechotkowego 19 mm z nasadkami 1/2"



MOD.467BJ13

825,⁰⁰ zł

MODUŁ 7 KLUCZY OCZKOWYCH 12-KĄTNYCH Z GRZECHOTKĄ 6-19 mm, GŁÓWKA ODCHYLENĄ 0 15°

- 65. 6 x 7 - 8 x 9 - 10 x 11 - 12 x 13 - 14 x 15 - 16 x 18 - 17 x 19 mm
- Skok zęba grzechotki co 5°
- Zintegrowana dźwignia przełączania kierunku
- Wkładka: PL.608A



MOD.65J7

659,⁰⁰ zł

MODUŁ 7 KLUCZY DŁUGICH Z PRZEGUBEM OD 7 DO 19 mm

- 99C. 7 - 8 - 10 - 11 - 13 - 17 - 19 mm
- Wkładka: PL.304
- Szerokość 3 modułów



MOD.99B

1009,⁰⁰ zł

MODUŁ 10 KLUCZY FAJKOWYCH 6-KĄTNYCH

- 75.8 - 10 - 11 - 12 - 13 - 14 - 16 - 17 - 18 - 19 mm
- Wkładka: PL.625



MOD.75-1

419,⁰⁰ zł

MODUŁ 6 KLUCZY PRZEGUBOWYCH 12-KĄTNYCH 6-17 mm

- 66A. 6 x 7 - 8 x 9 - 10 x 11 - 12 x 13 - 14 x 15 - 16 x 17
- Wkładka: PL.319A



MOD.66A-1

705,⁰⁰ zł

MODUŁ DO HAMULCÓW TARCZOWYCH

- 31.14X15 i 31.16X17: klucze widelkowe ekstra płaskie do demontażu przeciwnakrętek jarzm zacisków
- 467F.12, 13,14: 3 klucze oczkowo-płaskie przegubowe grzechotkowe do demontażu jarzm zacisków
- NJ.260: wkrętak do pobijania + nasadki uchwyty do końcówek
- NJ.236A: nasadka uderowa 3/8" uchwyty do końcówek
- 83SH.7: klucz 6-kątny trzpieniowy z główką kulkową 7 mm
- 249.G4: wybijak w osłonie o średnicy 4 mm
- Końcówki:
 - TorxR ENX.230 - ENX.240
 - PhillipsR Nr 2
 - 6-kątne ENH.205 5 mm
- Wkładka PL.685



MOD.DFD

669,⁰⁰ zł



BESTSELLER

MODUŁ DOKRĘCANIE 1/4" - 3/8" - 1/2"

- Grzechotka 1/4" w zestawie R.360NANO
- Nasadki długie: 1/4" R.LA 6 - 7 - 8 - 9 - 10
- Nasadki: 3/8" JH.8 - 9 - 10 - 11 - 12 - 13 - 14 - 15 - 16 - 17 - 18 - 19 - 21 - 22
- Nasadki długie: 3/8" J.LA 11 - 12 - 13 - 14 - 15
- Grzechotka: 3/8": J.L.161
- Przedłużki: J.210-215 125 i 250 mm
- Przegub uniwersalny: J.240A
- 3 nasadki do kół: NSI.17L - NSI.19L - NSI.21L
- Nasadki: 1/2" SH.10 - 11 - 12 - 13 - 14 - 15 - 16 - 17 - 18 - 19 - 21 - 22 - 23 - 24
- Nasadki długie: 1/2" S.LA 16 - 17 - 18 - 19 - 21
- Grzechotka: 1/2: SL.161
- Przedłużki: S.210-S.215 130 i 250 mm
- Przegub uniwersalny: S.240A
- Rękojeść przesuwana: S.120A



MODM.RJSPB

1589,00 zł

MODUŁ NASADEK 6-KĄTNYCH 1/4" - KLUCZE TRZPIENIOWE I KOŃCÓWKI METRYCZNE NA PIANCE

- Nasadki: R.5,5 - 6 - 7 - 8 - 9 - 10 - 11 - 12 - 13 - 14
 - Grzechotka: R.161B
 - R.209 et R.215: przedłużacze 55 i 150 mm
 - R.235: nasadka uchwyt do końcówek
 - R.236A: uchwyt oprawiany 1/4" - 158 mm
 - R.240A: przegub uniwersalny 1/4"
 - R.120A: rękojeść przesuwana 1/4"
 - 83SH.JP9A: klucze trzpieniowe
- Końcówki:
- PZ 1 - 2 - 3
 - PH 1 - 2 - 3
 - Płaskie 4,5 - 6,5 - 8
 - 6-kątne 3 - 4 - 5 - 6 - 7
- Wkładka piankowa: PM.MODR1AN



MODM.R161-36

605,00 zł

NASADEK 1/4" 6-KĄTNYCH Z GRZECHOTKĄ Z BLOKADĄ

- 13 nasadek: R.3,2 - 4 - 5 - 5,5 - 6 - 7 - 8 - 9 - 10 - 11 - 12 - 13 - 14
- 11 nasadek długich: R.LA 5 - 5,5 - 6 - 7 - 8 - 9 - 10 - 11 - 12 - 13 - 14
- RL.171: grzechotką z blokadą
- R.210RC - R.217RC: 3 przedłużki z blokadą: 100 - 150 - 250 mm
- R.240A: przegub uniwersalny
- 83SH.JPA: zestaw kluczy trzpieniowych
- Wkładka piankowa: PM.MODRL2



MODM.RL2

755,00 zł

MODUŁ PIANKOWY GRZECHOTKA Z NASADKAMI 1/4" - CALOWE

- 1 grzechotka RL.161; 1 uchwyt przesuwany R.120A
- 1 przedłużacz R.350RCK; 2 przedłużacze standardowe 1/4" R.209 i R.215
- 11 nasadek 1/4" R.E od 3/16 do 9/16"
- 1 zestaw kluczy trzpieniowych 83SH.JP8AU - 1 rękojeść wkrętakową 1/4" R.236A
- Końcówki: 3 x ED.1T (101 - 103); 3 x EP.1T (101 - 103); 2 x ES.1T (134,5T - 136,5T); 5 końcówek EH.1 (103 - 107); 5 x EX.1 (115, 120, 125, 130, 140); 1 przegub uniwersalny 1/4" R.240A; 1 nasadka 1/4" z uchwytem końcówek R.235
- Końcówki:
 - 6-kątne: 3 - 4 - 5 - 6 - 7 mm
 - Resistorx®: 15 - 20 - 25 - 30 - 40
 - Pozidriv®: 1 - 2 - 3
 - Phillips®: 1 - 2 - 3
 - Płaskie: 4,5 - 6,5
- Wkładka piankowa: PM.MODRL2U



MODM.RL2U

605,00 zł

MODUŁ NASADEK 1/4" 6-KĄTNYCH Z KLUCZAMI TRZPIENIOWYMI I KOŃCÓWKAMI

- Nasadki: R.5,5-6-7-8-9-10-11-12-13-14
- RL.161: grzechotka
- R.209 - R.215: 2 przedłużki 55 i 150 mm
- R.240A: przegub uniwersalny, R.120A: rękojeść przesuwana
- R.235: nasadka 1/4" z uchwytem do końcówek
- R.236A: rękojeść
- 83SH.JP9 1,5-2-2,5-3-4-5-6-8-10
- ECR: końcówka z uchwytem do nasadek
- Końcówki:
 - PZ 1 - 2 - 3
 - PH 1 - 2 - 3
 - Płaskie 4,5 - 6,5 - 8
 - HEX 3 - 4 - 5 - 6 - 7
 - T15 - 20 - 25 - 30 - 40
- Wkładka piankowa: PM.MODR1A



MODM.RL161-36

439,00 zł

MODUŁ PIANKOWY Z GRZECHOTKĄ I NASADKAMI 3/8"

- Grzechotka J.161B
- 2 przedłużacze J.210 i J.215
- Przegub uniwersalny J.240
- Rękojeść przesuwana J.120A
- 14 nasadek sześciokątnych. JH. od 8 do 19, 21, 22 m
- Wkładka - PM.MODJ2



MODM.J161-36

579,00 zł

MODUŁ NASADEK 3/8" 6-KĄTNYCH

- J.240A: przegub uniwersalny
- J.120A: rękojeść przesuwana
- J.232: przełożenie z 3/8" na 1/2"
- J.235: nasadki 3/8" z uchwytem do końcówek
- Nasadki JH.8-9-10-11-12-13-14-15-16-17-18-19-21-22
- Wkładka piankowa PM.MODJL1



MODM.JL161-36

479,00 zł



MODUŁ NASADEK 1/2" 6-KĄTNYCH

- Nasadki: S.H 8- 9 - 10 - 11 - 12 - 13 - 14 - 15 - 16 - 17 - 18 - 19 - 21 - 22 - 23 - 24 - 27 - 30 - 32 mm
- Grzechotka: 1/2": S.161B
- S.210 - S.215: 2 przedłużki 130 do 250 mm
- S.240A: przegub uniwersalny
- Wkładka piankowa: PM.MODS161-3 (420 x 188 mm)



MODM.S161-36

495,00 zł

MODUŁ NASADEK 6-KĄTNYCH 1/2"

- Nasadki: SH.8 - 10 - 11 - 12 - 13 - 14 - 15 - 16 - 17 - 18 - 19 - 21 - 22 - 23 - 24 - 27 - 30 - 32
- SL.161: grzechotka
- S.210 - 215: 2 przedłużki 125 i 250 mm
- S.240A: przegub uniwersalny
- S.120A - rekojeść przesuwna
- Wkładka piankowa: PM.MODS1AA



MODM.SL1

669,00 zł

MODUŁ PIANKOWY 1/2" CALOWY

- 1 grzechotka SL.171
- 2 przedłużacze z blokadą S.210RC i S.215RC
- 16 nasadek 1/2" S od 3/8" do 1 1/4"
- 7 nasadek długich 1/2" S.LA od 1/2" do 7/8"
- Wkładka piankowa: PM.MODSL2U



MODM.SL2U

725,00 zł

MODUŁ NASADEK 1/2" 6-KĄTNYCH Z GRZECHOTKĄ SXL.171

- Nasadki: SH.8H - 10 - 11 - 12 - 13 - 14 - 15 - 16 - 17 - 18 - 19 - 21 - 22 - 23 - 24 - 27 - 30 - 32
- SXL.17 grzechotka z przegubem i regulowaną długością 1/2"
- S.215RC: przedłużka 130 mm
- S.210RC: przedłużka - 250 mm
- Wkładka piankowa: PM.MODSXL1



MODM.SXL1PB

709,00 zł

MODUŁ ELEKTRONARZĘDZI 18 V 5,0 Ah + AKCESORIA

- CL3.CH18SD: klucz udarowy 18 V, 2 akumulatory 5,0 Ah
- CL3.P18SD: wiertarko-wkrętarka 18 V 13 mm
- Nasadki udarowe: NS.8 - 10 - 13 - 15 - 16 - 17 - 18 - 19 - 21 - 24 - 27 - 30 - 32 A
- NS.215A: przedłużka udarowa
- 222A.TJ19: zestaw wiertel szlifowanych
- Nasadki trzpieniowe udarowe 1/2" do śrub z gniazdem 6-kątnym NSHM. 5 - 6 - 8 - 10 - 12 - 14



MODM.CL3CH18SP2

3575,00 zł

MODUŁ DŁUGICH NASADEK 1/2" 6-KĄTNYCH

- S.HLA 12 - 13 - 14 - 15 - 16 - 17 - 18 - 19 - 21 - 22 - 23 - 24 - 26 - 27 - 29 - 30 - 32 mm
- Wkładka piankowa: PM.HLA2

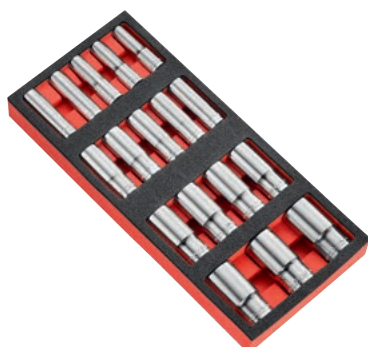

MODM.HLA2PB

525,00 zł

MODUŁ PIANKOWY Z 17 NASADKAMI UDAROWYMI TORX® 1/2"

- NSTX. Nasadki: 10L, 12L, 14L, 16L, 18L, 20L, 20L, 24L
- NSX. Nasadki: 20L, 25L, 30L, 40L, 45L, 50L, 55L, 60L, 70L
- Wkładka piankowa: PM.NSX

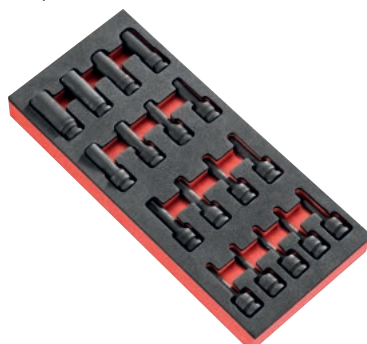

MODM.NSXPB

829,00 zł

MODUŁ KOŃCÓWEK TRZPIENIOWYCH 1/2" TORX®

- SXM.20 - 25 - 27 - 30 - 40 - 50 - 55 - 60
- SX.40LA - 45LA - 55LA - 70LA
- Wkładka piankowa: PM.MODSXM



MODM.SXMPB

355,00 zł



MODUŁ KOŃCÓWEK TRZPIENIOWYCH 1/2" XZN

- SV.6B - 8B - 10B - 12B - 14B - 16B
- SV.6LB - 8LB - 10LB - 12LB - 14LB - 16LB - 18LB
- Wkładka piankowa: PM.MODSV



MODM.SVPB

355,00 zł

MODUŁ KOŃCÓWEK TRZPIENIOWYCH 1/2" 6-KĄTNYCH

- STM.5 - 6 - 7 - 8 - 10 - 12 - 14 - 17 - 19
- SHP.6LA - 7LA - 8LA - 10LA - 12LA
- Wkładka piankowa: PM.SHP



MODM.SHPB

355,00 zł

BESTSELLER

MODUŁ WKRĘTAKÓW - MAXI

- AN 2,5 x 75 - 3,5 x 75 - 4 x 35 - 4 x 100 - 4 x 300 - 5,5 x 35 - 5,5 x 100 mm
- AWH 6,5 x 150 - 8 x 175 z nakrętką
- ANP 0 x 75 - 1 x 25 - 1 x 100 - 2 x 35 - 2 x 125 - 2 x 250 - 3 x 150 mm
- AND 1 x 100 - 2 x 125 - 2 x 35 mm
- ANX. 6 x 35 - 7 x 35 - 8 x 75 mm
- ANXR 10 x 75 - 15 x 75 - 30 x 125 - 40 x 150 - 20 x 100 - 25 x 100 - 27 x 100 mm

MODM.A456PB

775,00 zł



MODUŁ 8 WKRĘTAKÓW

- AN 3,5 x 75 - 3,5 x 100 - 4 x 100 - 5,5 x 100
- AWH 6,5 x 150 - 8 x 175 z nakrętką
- ANP 1 x 100 - 2 x 125
- Wkładka piankowa: PM.MODA1



MODM.A1

259,00 zł

MODUŁ 8 WKRĘTAKÓW

- AN 2 x 75 - 2,5 x 75
- ANP 0 x 75
- AND 0 x 75 - 1 x 100 - 2 x 125
- AWP 3 x 150
- AWDH 3 x 150
- Wkładka piankowa PM.MODA2



MODM.A2

275,00 zł

MODUŁ 9 WKRĘTAKÓW PROTWIST®

- AN 4 x 25 - AN 5,5 x 35
- ANP 0 x 75 - ANP 1 x 25
- AND 0 x 75 - AND 1 x 100 - AND 2 x 125 - AND 2 x 35
- Wkładka piankowa: PM.MODA3

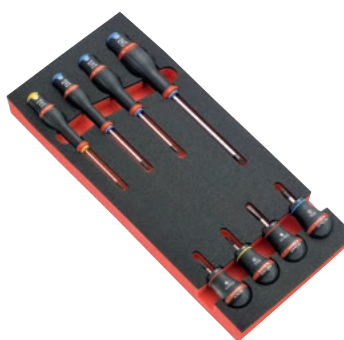

MODM.A3

249,00 zł

MODUŁ 9 WKRĘTAKÓW, (W TYM 2 KRÓTKIE)

- AN 2,5 x 75 - 3,5 x 75 - 4 x 35 - 4 x 100 - 4 x 300 - 5,5 x 35 - 5,5 x 100
- AWH 6,5 x 150 - 8 x 175 z nakrętką
- Wkładka piankowa: PM.MODA4



MODM.A4

289,00 zł



MODUŁ 10 WKRĘTAKÓW, (W TYM 3 KRÓTKIE)

- ANP 0 x 75 - 1 x 25 - 1 x 100 - 2 x 35 - 2 x 125 - 2 x 250 - 3 x 150
- AND 1 x 100 - 2 x 125 - 2 x 35
- Wkładka piankowa: PM.MODA5



MODM.A5

295,00 zł

MODUŁ 10 WKRĘTAKÓW TORX® I RESISTORX®

- AEX 6 x 35 - 7 x 35 - 8 x 75
- ANXR 10 x 75 - 15 x 75 - 30 x 125 - 40 x 150 - 20 x 100 - 25 x 100 - 27 x 100
- Wkładka piankowa: PM.MODA6



MODM.A6

315,00 zł

MODUŁ 7 WKRĘTAKÓW RESISTORX®

- ANX 10 x 75 - 15 x 75 - 20 x 100 - 25 x 100 - 27 x 100 - 30 x 125 - 40 x 150
- Wkładka piankowa: PM.MODANXR

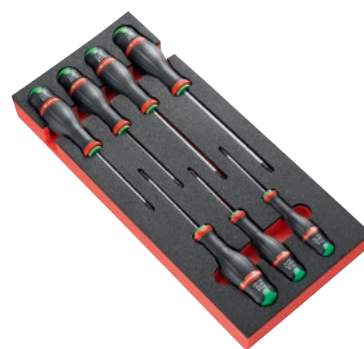

MODM.ANXR

285,00 zł

MODUŁ Z WKRĘTAKAMI - KLUCZAMI TRZPIENIOWYMI

- Wkrętaki AN. 4 x 100, 5,5 x 150 mm
- Wkrętak AWH. 8 x 175 (z nakrętką)
- Wkrętak ANP 0 x 75
- Wkrętaki AND 1 x 100, AND 2 x 125 mm
- Zestawy kluczy trzpieniowych: 82H.JP9A, 89.JP8A
- Wkładka piankowa: PM.MODA7



MODM.A7

335,00 zł

MODUŁ KLUCZY NASADOWYCH PRZEGUBOWYCH „T” METRYCZNYCH

- Wkładka piankowa: PM.MOD99B
- Rozmiary: 7 - 8 - 10 - 11 - 13 - 17 - 19

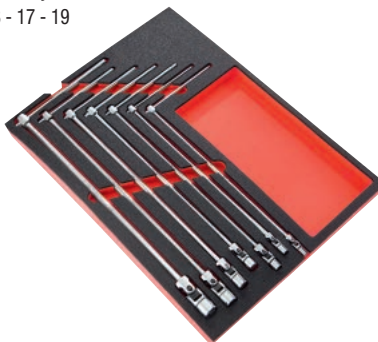

MODM.99B

1039,00 zł

MODUŁ PIANKOWY Z NARZĘDZIAMI VSE

- W zestawie:
 - 701B: tester bezpieczeństwa DAT VAT
 - A5.5X125VE: wkrętaki PROTWIST® izolowane 1000 V do wkrętów z rowkiem
 - AD2X125VE: wkrętaki PROTWIST® izolowane 1000 V do wkrętów krzyżakowych Pozidriv®
 - BC.110VSE: uzupełniające rękawice ochronne
 - BC.110VSE: rękawice izolowane
 - 55.10AVSE, 55.12AVSE: klucze oczkowe odsadzone izolowane 1000 V, seria VSE
 - J.151AVSE: grzechotka 3/8" izolowana 1000 V, seria VSE
 - J.210AVSE: przedłużacz 3/8" izolowany 1000 V, seria VSE
 - J.215AVSE: przedłużacz 3/8" izolowany 1000 V, seria VSE
 - J.8AVSE, 10, 11, 12, 13, 14: nasadki 3/8" dwunastokątne izolowane 1000 V, seria VSE
 - J.121AVSE: rękojeść 3/8" izolowana 1000 V, seria VSE
- Wkładka piankowa PM.MODVSEHY



MODM.VSEHYPB

1839,00 zł

MODUŁ DO PRZECHOWYWANIA MAŁYCH ELEMENTÓW NA WKŁADKACIE PIANKOWEJ

- Przegrodki o różnych rozmiarach
- Umożliwia uporządkowane przechowywanie śrub, zacisków, nitów i uszczeltek



PM.384

79,00 zł

WKŁADKI PIANKOWE DO PRZYCINANIA

- 3 moduły
- Wkładka z dwukolorowej pianki o wysokiej gęstości do docinania wg potrzeb
- Wymiary: 569 x 420 mm

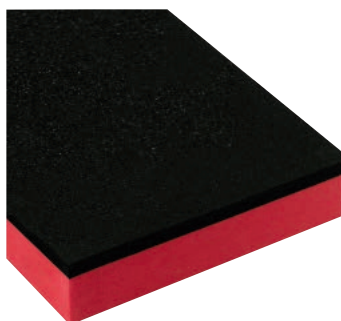

PM.MOD3/3

215,00 zł



MODUŁ WYBIJAKÓW

- 249.G: 2 - 3 - 4 - 5 - 6 - 8 mm: 6 wybijańców
- 247.G: 4 - 5 - 6 - 8 mm: 4 wybijańce do szpilek
- 255.G6: punktak precyzyjny 6 mm
- Wkładka piankowa: PM.MODCG

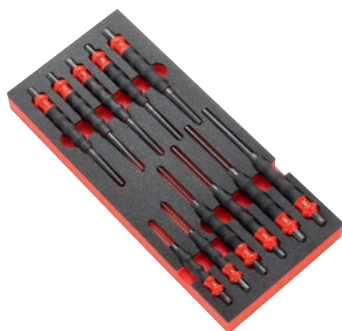

MODM.CG

405,⁰⁰ zł

MODUŁ CIĘCIE TRASOWANIE

- 603F: oprawka do brzeszczotów
- 668A.10: 10 brzeszczotów
- 234.S: rysik traserski
- 803.300M: linijka
- 5 pilników: PAM.B250EMA, DRD.MD250EMA, CAR.MD200EMA, TRI.MD200EMA, RD.MD200EMA
- 893.316: miara zwijana 3 m
- Wkładka piankowa: PM.MOD603F



MODM.603F

689,⁰⁰ zł

MODUŁ NARZĘDZI DO POBIJANIA Z MŁOTKIEM 205C

- 205C.50: Młotek DIN z rękojeścią kompozytową 500 g
- 208A.32CBA: pobijak 32 mm
- 256.6: punktak precyzyjny śr. 6 mm
- 263.G19: przecinak dł. 190 mm
- 249.G 4 - 5 - 6 mm: wybijańce długie z rękojeścią
- Wkładka piankowa: PM.MODMI5



MODM.MI5

415,⁰⁰ zł

MODUŁ NARZĘDZI DO POBIJANIA Z MŁOTKIEM 205C

- 205H.100 - pobijak
- 208A.32CB: pobijak 32 mm
- 263.20 - przecinak
- 256.6 - punktak
- 248. - wybijańce śr. 4-5-6 mm
- 202H.1 - młotek
- Wkładka piankowa: PM.MODMI3



MODM.MI3

415,⁰⁰ zł

MODUŁ NARZĘDZI DO POBIJANIA Z MŁOTKIEM 205C

- 205C.50: młotek DIN z rękojeścią kompozytową 500 g
- 208A.32CBA: pobijak 32 mm
- 256.6: punktak precyzyjny śr. 6 mm
- 263.18: przecinak
- 248. 4 - 5 - 6 mm: 3 wybijańce długie
- Wkładka piankowa: PM.MODMI7



MODM.MI7

385,⁰⁰ zł

MODUŁ PIANKOWY NARZĘDZI DO POBIJANIA, BIJAK OKRĄGŁY

- Zawiera:
- 202H.1: młotek z drewna hikorowego
 - 208A.32CB: pobijak stalowy 32 mm
 - 263.20: przecinak.
 - 256.6: punktak precyzyjny 6 mm
 - 248. 4-5-6 mm: 3 wybijańce długie
 - wkładka piankowa PM.MODMI4



MODM.MI4

375,⁰⁰ zł

MODUŁ 7 KLUCZY TRZPIENIOWYCH T

- 84TZ. 3 mm
- 84TZS. 4 - 5 - 6 - 7 - 8 - 10 mm
- Wkładka piankowa: PM.MOD84TZS



MODM.84TZSA

249,⁰⁰ zł

MODUŁ 7 KLUCZY TRZPIENIOWYCH TORX®

- 89.TX 10 - 15 - 20 - 25 - 27 - 30 - 40
- Wkładka piankowa: PM.MOD89TX



MODM.89TXA

275,⁰⁰ zł

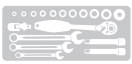

MODUŁ 12 KLUCZY OCZKOWO-PŁASKICH Z GRZECHOTKĄ

- 467B. 8 - 9 - 10 - 11 - 12 - 13 - 14 - 15 - 16 - 17 - 18 - 19 mm
- Wkładka piankowa: PM.MOD467J12

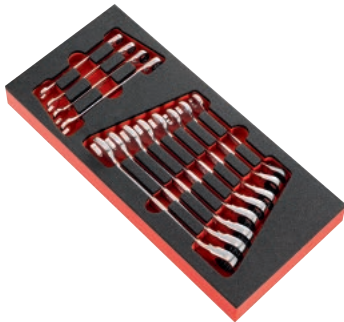

MODM.467BJ12

859,⁰⁰ zł

MODUŁ 17 KLUCZY OCZKOWO-PŁASKICH OGV 6-24 mm

- 440. 6 - 7 - 8 - 9 - 10 - 11 - 12 - 13 - 14 - 15 - 16 - 17 - 18 - 19 - 21 - 22 - 24 mm
- Wkładka piankowa: PM.MOD440-1

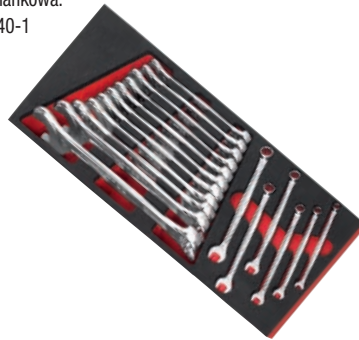

MODM.440-1

545,⁰⁰ zł

MODUŁ 5 KLUCZY OCZKOWO-PŁASKICH 27-34 mm

- 440. 27 - 29 - 30 - 32 - 34 mm
- Uzupełnienie dla: MODM.440-1
- Wkładka piankowa: PM.MOD440-2



MODM.440-2

399,⁰⁰ zł

MODUŁ 13 KLUCZY OCZKOWO-PŁASKICH

- 440. 1/4 - 5/16 - 11/32 - 3/8 - 7/16 - 1/2 - 9/16 - 5/8 - 11/16 - 3/4 - 13/16 - 7/8 - 15/16"
- Wkładka piankowa: PM.MOD440-4



MODM.440-4

415,⁰⁰ zł

MODUŁ 12 KLUCZY OCZKOWO-PŁASKICH GRZECHOTKOWYCH Z PRZEGUBEM

- 467BF. 8 - 9 - 10 - 11 - 12 - 13 - 14 - 15 - 16 - 17 - 18 - 19 mm
- 3 adaptory (467.ADAPT): nasadki 1/4" & 1/2" - adaptor 1/4"
- Wkładka piankowa: PM.MOD467BFJ12

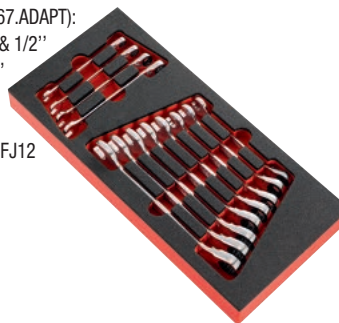

MODM.467BFJ12

779,⁰⁰ zł

MODUŁ 12 KLUCZY OCZKOWYCH Z GRZECHOTKĄ

- 467. 1/4 - 5/16 - 11/32 - 3/8 - 7/16 - 1/2 - 9/16 - 5/8 - 11/16 - 3/4 - 7/8 - 15/16"
- Wkładka piankowa: PM.MOD467JU12

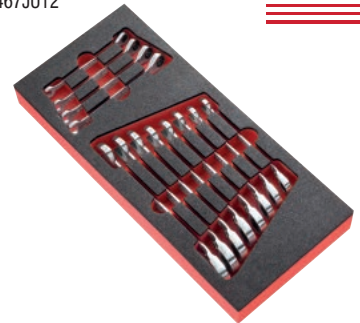

MODM.467JU12

815,⁰⁰ zł

MODUŁ 6 KLUCZY OCZKOWYCH 12-KĄTNYCH

- 64. 1/4 x 5/16 - 3/8 x 7/16 - 1/2 x 9/16 - 5/8 x 11/16 - 3/4 x 13/16 - 7/8 x 15/16"
- Wkładka piankowa: PM.MOD64JU6



MODM.64JU6

735,⁰⁰ zł

MODUŁ 9 KLUCZY PŁASKICH 6-24 mm

- 44. 6 x 7 - 8 x 9 - 10 x 11 - 12 x 13 - 14 x 15 - 16 x 17 - 18 x 19 - 21 x 23 - 22 x 24 mm
- Wkładka piankowa: PM.MOD44-1



MODM.44-1

309,⁰⁰ zł

MODUŁ 7 KLUCZY OSADZANYCH

- 55A. 6 x 7 - 8 x 9 - 10 x 11 - 12 x 13 - 14 x 15 - 16 x 17 - 18 x 19 mm
- Wkładka piankowa: PM.MOD55-1

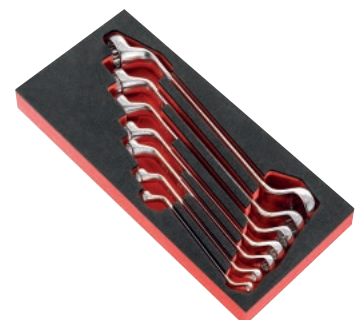

MODM.55A-1

369,⁰⁰ zł



MODUŁ 3 KLUCZE PŁASKIE DUŻE ROZMIARY

- 44. 26 x 28 - 27 x 29 - 30 x 32
- Wkładka piankowa: PM.MOD44-2



MODM.44-2

229,⁰⁰ zł

MODUŁ 7 KLUCZY OCZKOWYCH GRZECHOTKOWYCH 12-KĄTNYCH 6-19 mm

- 64. 6 x 7 - 8 x 9 - 10 x 11 - 12 x 13 - 14 x 15 - 16 x 18 - 17 x 19 mm
- Skok zęba grzechotki co 5°
- Wkładka piankowa: PM.MOD64J7



MODM.64J7

585,⁰⁰ zł

MODUŁ 7 KLUCZY OCZKOWYCH 12-KĄTNYCH Z GRZECHOTKĄ 6-19 mm - GŁÓWKA ODCHYLENA 0 15°

- 65. 6 x 7 - 8 x 9 - 10 x 11 - 12 x 13 - 14 x 15 - 16 x 18 - 17 x 19 mm
- Skok zęba grzechotki co 5°
- Zintegrowana dźwignia przełącznika kierunku
- Wkładka piankowa: PM.MOD65J7

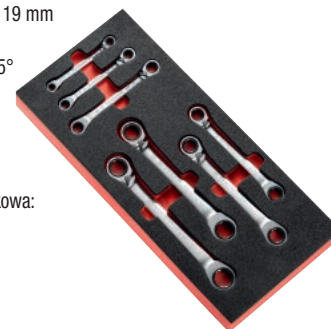

MODM.65J7

689,⁰⁰ zł

MODUŁ KLUCZY FAJKOWYCH

- 75.7 - 8 - 9 - 10 - 11 - 12 - 13 - 14 - 15 - 16
- Wkładka piankowa: PM.MOD75



MODM.75

459,⁰⁰ zł

MODUŁ 2 SZCZYPIEC REGULOWANYCH

- 181A.25CPE: szczypce nastawne z blokadą
- 580.10: szczypce zaciskowe
- Wkładka piankowa: PM.MODPR12



MODM.PR12

329,⁰⁰ zł

MODUŁ 3 SZCZYPIEC DLA MECHANIKA

- 185A.20CPE: szczypce połokrągłe
- 187A.18CPE: szczypce uniwersalne
- 192A.16CPE: szczypce tnące boczne
- Wkładka piankowa: PM.MODCPEAO



MODM.CPEAO

335,⁰⁰ zł

MODUŁ 4 SZCZYPIEC

- 192A.16CPE: szczypce tnące boczne
- 185A.20CPE: szczypce połokrągłe
- 181A.25CPE: szczypce nastawne z blokadą
- 501: szczypce zaciskowe duży zakres
- Wkładka piankowa: PM.MODCPEA1



MODM.CPEA1

525,⁰⁰ zł

MODUŁ 3 SZCZYPIEC Z NOŻYCAMI 980C

- 185A.20CPE: szczypce połokrągłe
- 192A.16CPE: szczypce tnące boczne
- 181A.25CPE: szczypce nastawne z blokadą
- 980C - nożyce uniwersalne
- Wkładka piankowa: PM.MODCPEA2



MODM.CPEA2

419,⁰⁰ zł

MODUŁ 3 SZCZYPIEC

- 500A: szczypce zaciskowe
- 194A.17CPE: szczypce do zdejmowania izolacji
- 181A.25CPE: szczypce nastawne z blokadą
- Wkładka piankowa: PM.MODCPEA3



MODM.CPEA3

439,⁰⁰ zł

MODUŁ 4 SZCZYPIEC DO PIERŚCIENI OSADCZYCH

- Do pierścieni o śr. 10-25, 12-25, 18-60 mm
- 177A.13 (10-25)
- 177A.18 (18-60)
- Szczęki proste, do pierścieni zewn.
- 179A.13 (12-25)
- 179A.18: (18-60)
- Szczęki proste, do pierścieni wewn.
- Wkładka piankowa: PM.MODPCSN

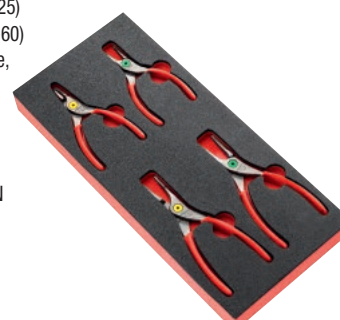

MODM.PCSN

355,⁰⁰ zł

STOŁY WARSZTATOWE - NOWOŚĆ

Wysokość blatu 850 mm

Wysokość blatu 1025 mm



- 2 m szerokości
- Drewniany blat
- 7 Szuflad

JLS2-2MW7DL | **7134,²² zł**

- 2 m szerokości
- Drewniany blat
- 7 Szuflad

JLS2-2MW7DH | **6079,⁷⁹ zł**



- 2 m szerokości
- Drewniany blat
- 13 Szuflad

JLS2-2MW13DL | **8426,²² zł**

- 2 m szerokości
- Drewniany blat
- 13 Szuflad

JLS2-2MW13DH | **8587,⁸⁹ zł**



- 2 m szerokości
- Drewniany blat
- 7 Szuflad
- Szafka z żaluzją

JLS2-2MW7DSDL | **9142,²² zł**

- 2 m szerokości
- Drewniany blat
- 7 Szuflad
- Szafka z żaluzją

JLS2-2MW7DSCH | **9609,³⁴ zł**



- 2 m szerokości
- Stalowy blat
- 7 Szuflad

JLS2-2MS7DL | **6134,⁷¹ zł**

- 2 m szerokości
- Stalowy blat
- 7 Szuflad

JLS2-2MS7DH | **6601,⁸⁴ zł**



- 2 m szerokości
- Stalowy blat
- 13 Szuflad

JLS2-2MS13DL | **8420,⁰³ zł**

- 2 m szerokości
- Stalowy blat
- 13 Szuflad

JLS2-2MS13DH | **9158,⁶¹ zł**



- 2 m szerokości
- Stalowy blat
- 7 Szuflad
- Szafka z żaluzją

JLS2-2MS7DSDL | **9664,²⁶ zł**

- 2 m szerokości
- Stalowy blat
- 7 Szuflad
- Szafka z żaluzją

JLS2-2MS7DSCH | **10 131,³⁹ zł**

STOŁY WARSZTATOWE

WYTRZYMAŁOŚĆ

- Blat roboczy z blachy ocynkowanej o grubości 2,5 mm, odporny na uderzenia i ciepło
- Bardzo solidna konstrukcja stalowa spawana i skręcana
- Wytrzymałość statyczna: 700 kg dla wersji 2 m i 500 kg dla wersji 1,5 m

WYPOSAŻENIE:

- Możliwość montażu 2 dodatkowych szuflad WB.DRAWERPB - do stołu 2 m
- Duża poprzeczka, mogąca służyć za półkę lub podnożek
- Szybki i łatwy montaż

BEZPIECZEŃSTWO

- Krawędzie zabezpieczające przed upadkiem przedmiotów z 3 stron
- Możliwość mocowania do podłogi

	Wymiary Dł. x Gł. x Wys. (m)	KG (kg)
WB.1500GSAPB	1,5 x 0,75 x 0,85	59,000
WB.2000GSAPB	2 x 0,75 x 0,85	81,500



WYTRZYMAŁOŚĆ

- Blat roboczy ze sklejki bukowej o grubości 30 mm impregnowanej olejem lnianym zapewniającym zwiększoną odporność na ciecze i łatwą konserwację
- Bardzo solidna konstrukcja stalowa spawana i skręcana
- Wytrzymałość statyczna: 1 tona dla wersji 2 m i 800 kg dla wersji 1,5 m

BEZPIECZEŃSTWO

- Możliwość mocowania do podłogi

USŁUGI

- Możliwość zamocowania imadła.
- Duża poprzeczka, mogąca służyć za półkę lub podnożek
- Możliwość montażu 2 dodatkowych szuflad WB.DRAWERPB - do stołu 2 m
- Szybki i łatwy montaż

	Wymiary Dł. x Gł. x Wys. (m)	KG (kg)
WB.1500WAPB	1,5 x 0,75 x 0,85	54,000
WB.2000WAPB	2 x 0,75 x 0,85	70,000



Wymiary: **WB.DRAWER** 335,00 zł
L 569 x D 421 x H 140 mm

WB.1500GSA **1235,00 zł**

WB.2000GSA **1459,00 zł**

WB.1500WA **1629,00 zł**

WB.2000WA **1755,00 zł**

STOŁY WARSZTATOWE ROLL DO DUŻYCH OBCIĄŻEŃ

- 6 szuflad: 3 szuflady 60 mm, 2 szuflady 130 mm, 1 szuflada 200 mm
- Powierzchnia użyteczna szuflad: 569 x 421 mm
- Możliwość wyposażenia w moduły plastikowe i piankowe
- Maksymalne obciążenie szuflad: 20/25/30 kg
- Centralny zamek umieszczony na boku – mniejsze ryzyko uszkodzenia (2 klucze w zestawie)
- Perforowane panele boczne – możliwość montażu dodatkowych akcesoriów
- Możliwość montażu do podłoża
- Błat:
 - drewniany 40 mm o udźwigu 1000 kg
 - blacha stalowa; ocynkowana 2,5 mm; odporna na wysoką temperaturę; udźwig 800 kg



2000.ROLL6M3W (blat drewniany) **2989,00 zł**

2000.ROLL6M3G (blat metalowy) **2839,00 zł**



UCHWYT NA 6 WKREŃTAKÓW

- Wszystkie rodzaje i rozmiary
- Łatwy do zamocowania: Szybkie mocowanie na perforowanym panelu ściennym dzięki dołączonym zawieszkom lub przez dokręcenie na innej powierzchni
- Wymiary: dł. 239 x wys. 47 x głęb. 61 mm



CKS.08

17,00 zł

UCHWYTY NA KLUCZE

- CKS.100: na 8 małych kluczy (6-14 mm)
- CKS.101: na 8 średnich kluczy (12-32 mm)
- CKS.102: na 4 duże klucze (32-42 mm)



CKS.100

17,00 zł

ZESTAW 65 ZACZEPÓW

- 20 x CKS.60A, 20 x CKS.61A, 5 x CKS.67A, 5 x CKS.68A, 5 x CKS.50A, 5 x CKS.51A, 5 x CKS.52A



CKS.K3

509,00 zł

UCHWYT NA 6 WYBIJAKÓW



CKS.103

20,00 zł

1224.XXX: IMADŁA ŚLUSARSKIE - OBROTOWE 360°

- Duża podstawa oporowa prowadnicy pryzmatycznej / szczęki ruchomej
- Brak uginania prowadnicy, działanie imadła zapewnione nawet przy dużych obciążeniach
- Szczęki równoległe, wymienn; wysoka wytrzymałość na zużycie; twardość 56/62 HRC
- Szczęki V do zaciskania rur, wymiowalne; twardość 45/50 HRC
- System regulacji z 2 śrubami do kasowania luzów
- Zestawy szczęk: 1223



Ref.	L (mm)	P (mm)	L 1 (mm)	H1 (mm)
1224.100 (E)	345	63	104	74
1224.125 (E)	380	75	127	83
1224.150 (E)	460	95	154	94
1224.175 (E)	532	118	178	123

Ref.	H (mm)	Ref.	H (mm)
1224.100	164	1224.100E	142
1224.125	178	1224.125E	154
1224.150	205	1224.150E	183
1224.175	241	1224.175E	214

1224.XXXE: IMADŁA ŚLUSARSKIE STAŁE

- Charakterystyka identyczna jak przy modelu 1224, ale z podstawą nieobrotową

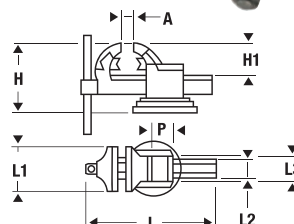
1224.100 **919,00 zł**1224.100E **815,00 zł**1224.125 **1055,00 zł**1224.125E **959,00 zł**1224.150 **1285,00 zł**1224.150E **1165,00 zł**1224.175 **1649,00 zł**1224.175E **1465,00 zł**



SKRZYNKI NARZĘDZIOWE

- Komora ze wzmocnionego polipropylenu
- Możliwość zamknięcia na kłódkę (nie dostarczana)
- 2 komory na drobne elementy
- Wyjmowana wkładka
- Dostęp do komory głównej bez potrzeby wyjmowania wkładki



Ref.	Wymiary L x P x H (cm)	KG (kg)	Maks. ładowność
BP.C16N	39,4 x 22 x 16,2	1,100	5,500
BP.C19N	48,6 x 26,6 x 23,6	1,950	12,000
BP.C24N	59,5 x 28,1 x 26	2,740	15,000

BP.C16N	59,00 zł
BP.C19N	89,00 zł
BP.C24N	166,30 zł*

SKRZYNKI PRO BOX

- Odporność na uderzenia
- Odporność na najczęściej używane środki chemiczne
- Zawiasy metalowe
- Elastyczne narożniki chronią otoczenie pracy
- Metalowe zamki z możliwością zamknięcia na kłódkę (dostarczane bez kłódky)
- Wyjmowana wkładka podręczna
- Pasek do mocowania na pokrywie

Miękkie narożniki



Pasek do mocowania narzędzi



	Wymiary L x P x H (cm)	KG (kg)
BP.P20	50,2 x 26,8 x 27,3	2,320
BP.P26	65 x 26,8 x 27,3	2,940

BP.P20	125,00 zł
BP.P26	159,00 zł

SKRZYNNKA NARZĘDZIOWA 5-CZĘŚCIOWA

KG 4,500 kg

Made in France

- Duża pojemność przechowywania
- Rozsuniecie uchwytów daje natychmiastowy dostęp do wszystkich komór
- Dno komór wyścielone gąbką
- Możliwość zamknięcia na kłódkę (nie dostarczana)
- Komora: 448 x 200 x 98 mm
- Przegrody: 448 x 100 x 55 mm
- Dopuszczalna ładowność: 25 kg
- Pojemność: 17 l
- Wymiary: 475 x 220 x 238 mm

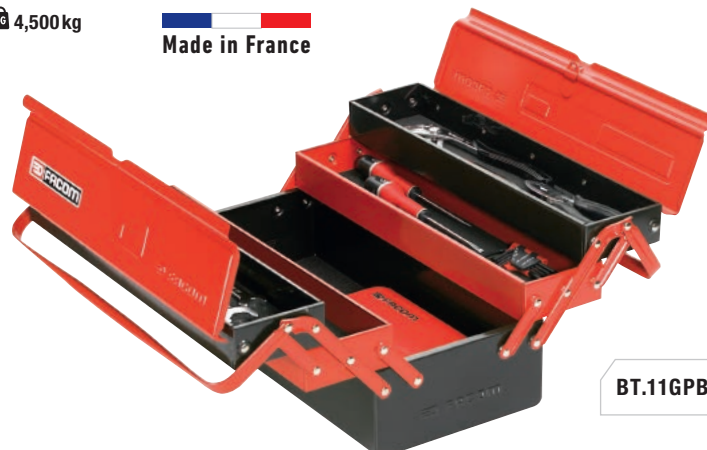

BT.11GPB	225,00 zł
----------	------------------



ORGANIZER

KG 2,670 kg

3 W 1: NARZĘDZIA RĘCZNE,
MAŁE CZĘŚCI, ELEKTRONARZĘDZIA

- Umożliwia przechowywanie części, narzędzi ręcznych i elektronarzędzi
- Wiele możliwości podziału
- Zapobiega pomieszaniu części
- Duża komora centralna pozwalająca na przechowywanie narzędzi ręcznych (wkrętaki, młotki, itp.)

Łatwe dopasowanie



Kompaktowe i lekkie

- Pojemność: organizer 2x 6 l + podstawa środkowa 4,7 l
- Maksymalne obciążenie: 15 kg
- Wymiary: 426 x 316 x 234 mm

Łatwy i szybki dostęp

- Wszystkie narzędzia widoczne i łatwo dostępne
- Nowe zamknięcie z wbudowaną sprężyną ułatwia otwieranie i zamykanie

BP.Z46A

189,⁰⁰ zł

SKRZYNIA NARZĘDZIOWA, METALOWA Z 5 KOMORAMI

KG 5,000 kg

- Duża pojemność przechowywania
- Może pomieścić poziomice lub piłkę do metali
- Rozsunięcie uchwytów daje natychmiastowy dostęp do wszystkich komór
- Dno komór wyłożone pianką
- Możliwość zamykania na kłódkę (nie dostarczona)
- Wymiary komory (dł. x szer. x wys.): 518 x 200 x 98 mm
- Wymiary przegródek (dł. x szer. x wys.): 526 x 100 x 55 mm
- Obciążenie użytkowe: 30 kg
- Pojemność: 18 l
- Wymiary (dł. x szer. x wys.): 560 x 220 x 238 mm
- Czerwony 3020 i szary Elian



BT.13A

259,⁰⁰ zł

ORGANIZER SZEROKI

KG 1,800 kg

- Przezroczysta pokrywa: natychmiastowa widoczność zawartości
- 8 demontowalnych przegródek z możliwością dostosowania (do 10 przegródek)
- Pokrywa z poliwęglanu
- Pokrywa blokuje przegrody wewnętrzne: wszystkie części pozostają na miejscu podczas transportu
- Wymiary: 42,2 x 33,5 x 10,6 cm
- Dostarczany bez części i narzędzi



BP.Z8

119,⁰⁰ zł

WALIZKA NARZĘDZIOWA

KG 6,120 kg

- Blokada pokrywy w pozycji otwartej
- Zamknięcie na klucz, numerowany
- Rękojeść z dwóch tworzyw
- Korpus z polipropylenu odpornego na uderzenia
- Wymiary: 486 x 430 x 205 mm



BV.51A

985,⁰⁰ zł



BESTSELLER

TORBY
NARZĘDZIOWE FACOM

WYGODNE PRZECHOWYWANIE:

1. Liczne kieszenie
2. Wytrzymała konstrukcja
3. Wodoodporna
4. Odporna tkanina 1200 x 1200 denier

MINI PROBAG  2,225 kg

- Torba narzędziowa o pojemności 34 l
- Wymiary: 42 x 24 x 34 cm

Wysoka wytrzymałość

- Wytrzymały materiał 1200 x 1200 denier
- Sztwna i wodoodporna komora
- Rękojeść aluminiowa

PROBAG  2,790 kg

- Torba narzędziowa o pojemności 47 l
- Specjalna kieszonka na oprawkę do brzeszczotów
- Kieszonka „kangurka” do schowania pokrywy wierzchniej
- Wymiary: 49 x 22 x 35 cm

Odporna konstrukcja

- Aluminiowa rączka



Praktyczne przechowywanie

- Elastyczny pasek przytrzymujący narzędzia
- Specjalna przegródka na wkrętki
- Łatwy dostęp do komory
- Kieszonki boczne



BS.T14
(mini Probag) **199,00 zł**

BS.T20
(Probag) **249,00 zł**

SKRZYŃKA TEKSTYLNA
NA KÓŁKACH

- **Wydajne przechowywanie narzędzi:**
 - 6 kieszonek zewnętrznych
 - Przegródka na oprawkę 603F
 - Kieszonka kangurka do przechowywania dokumentów A4 lub pokrywy
- **Wysoka wytrzymałość:**
 - Materiał 1200 x 1200 denier
- **Praktyczna i komfortowa:**
 - Łatwy dostęp do komory
 - 3 możliwości przenoszenia
 - Rękojeść aluminiowa
 - Kołka + rękojeść teleskopowa
 - Pasek na ramię
 - Duża pojemność: 33 l
 - Wymiary wewn.: 47 x 24 x 30 cm
 - Wymiary zewn.: 55 x 36 x 44 cm
 - Masa: 5,4 kg
 - Obciążenie maks.: 18 kg



BS.R20 **389,00 zł**

TORBA NA LAPTOP 15"

- **Gwarantowana ochrona:**
 - Wewnętrzna pianka dla ochrony komputera
 - Do dokumentów A4
- **Przechowywanie: kilka narzędzi i ładowarka do laptopa**
- **Łatwa do przenoszenia:**
 - W ręku – podwójny, wzmocniony uchwyt
 - Na ramieniu (pasek na ramię)
 - Może być także mocowana na rękojeści wózka BS.R20



Praktyczna, wytrzymała,
bezpieczna



BS.PC15 **89,00 zł**

**POLECANY****PLECAK NA NARZĘDZIA**

📦 2,700 kg

- Maksymalne obciążenie 10 kg
- Pojemność 20 l
- Wodoodporny (tkanina nylonowa 1200 i 1680 den)
- Posiada zamki błyskawiczne z możliwością zamknięcia na kłódkę
- Kompatybilny z narzędziami SLS
- Plastikowe nożki chroniące przed uszkodzeniem podłoża
- Wymiary (dł. x gł. x wys.): 300 x 180 x 480 mm



Kompatybilny a gamą SLS



18 cm

Wygodny: ramiona i plecy wyposażone w wysokiej gęstości piankę; materiał łatwy do czyszczenia

BS.MCB

345,00 zł**TORBA TEKSTYLNA Z POWLEKANEGO PCV**

- Możliwość przechowywania narzędzi długich, takich jak piły, poziomice i duże klucze
- Odporna na rozpryski wody, łatwa do czyszczenia i konserwacji
- Otwieranie klapy w 100%, zapewnia łatwy i szybki dostęp do całej zawartości torby
- 2 uchwyty boczne i regulowane wany pasek na ramię ze wzmocniającą poduszką; kiedy torba jest otwarta, użytkownik może ją przemieszczać i przenosić za pomocą uchwytów bocznych
- 1 kieszeń na dokumenty, plany, telefon, 1 zaczep na miarkę, 1 zaczep na klucze, 1 mocowanie dla lampki długopisowej
- Wzmocniona konstrukcja i po włókna o podwójnej grubości za pobiegają wszelkim deformacjom torby, nawet mocno obciążonej
- Nóżki chronią torbę, ale także podłoże, na którym jest ona stawiana
- Pojemność: 12,25 l
- Maksymalne obciążenie: 8 kg
- Wymiary całkowite (dł. x gł. x wys.): 540 x 220 x 200 mm z tyłu, 150 z przodu

📦 1,560 kg



54 cm

BS.LMBC

219,00 zł**TORBA TEKSTYLNA**

📦 1,900 kg

TRWAŁA

- Łatwy dostęp do narzędzi
- Wygodna w transporcie - lekka
- Maksymalne obciążenie: 5 kg
- Wymiary: 450 x 180 x 170 mm



Kompaktowa - idealna do drobnych prac

BS.SMB

139,00 zł**TORBA TEKSTYLNA 2 W 1: NA NARZĘDZIA I LAPTOP**

📦 1,900 kg

TRWAŁA

- Pojemna
- Łatwy dostęp do narzędzi
- Wygodna w transporcie - lekka
- Maksymalne obciążenie: 7 kg
- Maksymalna wielkość laptopa: 15"
- Wymiary (dł. x gł. x wys.): 460 x 150 x 350 mm



Uniwersalna: na laptopa i narzędzia



BS.TLB

179,00 zł**PLECAK NA NARZĘDZIA**

📦 3,100 kg

Łatwy i szybki dostęp do zawartości plecaka: z wyjmowanym organizmem narzędzi, z przegródką na laptopa 15", z kieszonką na telefon komórkowy i przegródką przeznaczoną na dokumenty.

Wyjątkowo komfortowy:

- Rękojeść do przenoszenia z miękkim wzmocnieniem
- Plecy plecaka z pianki o wysokiej gęstości
- Ramiona plecaka piankowe i regulowane
- Regulowany pasek organizera
- Pasek piankowy i regulowany

Wysoka jakość:

- Nowoczesny design
- Bezpieczeństwo: paski odbłaskowe, zamykany
- Wytrzymały materiał nylonowy 1200 x 1200 denier
- Szttywna i szczelna komora o wysokiej wytrzymałości
- Utrzymanie w pionie
- Pojemność: 30 l
- Obciążenie maks: 12 kg
- Wymiary (dł. x gł. x wys.): 355 x 225 x 460 mm



BS.L30

299,00 zł**MATA ROBOCZA EXPRESS TOOLMAT**

📦 2,500 kg

- Ochrona i bezpieczeństwo w miejscu pracy
- Powierzchnia wewnętrzna z nylonu pokrytego zmywalnym PCV
- Powierzchnia zewnętrzna i dno z nylonu (600 i 1680 denier)
- Miękki środek maty dla komfortu i ochrony kolan
- Otwieranie/zamykanie w mniej niż 3 sek.
- Sznupek polipropylenowy średnica 4 mm
- Wzmocniany pasek naramienny
- Uchwyt nośny
- 2 miejsca do przechowywania narzędzi
- Trójkąt ostrzegawczy BP.EXTMS jako dodatek (mocowanie za pomocą 2 zatrzasków na torbie)
- Maks. obciążenie: 5 kg
- Wymiary: zamknięta 400 x 400 x 400 mm, otwarta: 1130 x 1100 mm



BS.EXTM

375,00 zł

**NOWOŚĆ****TOUGHSYSTEM™**

SKRZYŃKA NARZĘDZIOWA TOUGH SYSTEM ZAMYKANA

- Nierdzewne zamki
- Zatrzaski umożliwiające montaż kolejnych elementów
- Boczne rączki
- Antypoślizgowy uchwyt
- Ładowność: 20 kg
- Wymiary: 55,4 x 33,5 x 15,8 cm



BSYS.BP150

259,00 zł

DUŻA SKRZYŃKA NARZĘDZIOWA TOUGH SYSTEM ZAMYKANA

- Wewnętrzna taca na drobne elementy
- Antypoślizgowy uchwyt
- Zatrzaski umożliwiające montaż kolejnych elementów
- Boczne rączki ułatwiające transport
- Nierdzewne zamki
- Ładowność: 30 kg
- Wymiary: 55,4 x 33,5 x 31 cm



BSYS.BP300

299,00 zł

DUŻA SKRZYŃKA NARZĘDZIOWA TOUGH SYSTEM ZAMYKANA

- Wewnętrzna taca na drobne elementy
- Antypoślizgowy uchwyt
- Zatrzaski umożliwiające montaż kolejnych elementów
- Boczne rączki ułatwiające transport
- Nierdzewne zamki
- Ładowność: 40 kg
- Wymiary: 55,4 x 36,6 x 41 cm



BSYS.BP400

325,00 zł

ORGANIZER TOUGH SYSTEM

- Nierdzewne zamki
- Transparentna pokrywa z poliwęglanu
- 12 wymiowanych pojemników
- Wytrzymała rączka
- Zatrzaski umożliwiające montaż kolejnych elementów
- Ładowność: 20 kg
- Wymiary: 55,2 x 33,5 x 11,6 cm



BSYS.BPZ100

239,00 zł

OTWARTA SKRZYŃKA NA NARZĘDZIA TOUGH SYSTEM

- Zatrzaski umożliwiające montaż kolejnych elementów systemu
- Duża przestrzeń użytkowa
- Boczne rączki ułatwiające transport
- Trwała rączka główna zapewniająca komfortowy transport
- Ładowność: 20 kg
- Wymiary: 55,2 x 34 x 27,5 cm

TOUGHSYSTEM™

BSYS.BPT0280

199,00 zł

WÓZEK I SKRZYŃKA TOUGH SYSTEM

Skrzynia:

- Zamki ze stali nierdzewnej
- Zatrzaski umożliwiające montaż kolejnych elementów systemu
- Uchwyt na klódkę (nie dostarczana w zestawie)
- Wymiowana taca na drobne elementy
- Ładowność: 40 kg

Wózek:

- Koła o wysokiej jakości
- Uchwyt teleskopowy z 2 materiałów
- Szeroka, wygodna rączka
- Nośność uchwytu teleskopowego: 70 kg



BSYS.BPT450

565,00 zł

WSPORNIKI DO TOUGH SYSTEM

- Nośność: 50 kg
- Wymiary: 27 x 7,2 x 7,5 cm



BSYS.CKP

99,00 zł

WÓZEK TOUGH SYSTEM ZE STELAŻEM

- Składane wsporniki
- Składana podstawa
- Wygodna, antypoślizgowa rączka
- Elastyczna platforma - możliwość dodawania elementów
- 8.5" trwałe opony
- Proste manewrowanie
- Wymiary: 68,5 x 51,4 x 111,3 cm



BSYS.TR

749,00 zł

STELAŻ TOUGH SYSTEM DO VANA

- Wytrzymałe teleskopowe pręty - obciążenie 70 kg na stelaż
- Łatwe dopasowanie do pojazdu
- Złącza do podłoża gwarantujące stabilność konstrukcji

BSYS.TKVAN
(standard)**1005,00 zł**BSYS.TKVANL
(duży)**1185,00 zł**



ZESTAW 10 KLUCZY OCZKOWO-PŁASKICH

- 440.JP8 - 10 - 11 - 12 - 13 - 14 - 16 - 17 - 18 - 19 mm



440.JP10

279,00 zł

ZESTAW 12 KLUCZY OCZKOWO-PŁASKICH

- 440.JP7 - 8 - 10 - 11 - 12 - 13 - 14 - 15 - 16 - 17 - 18 - 19 mm



440.JP12A

279,00 zł

ZESTAW 14 KLUCZY OCZKOWO-PŁASKICH

1,680 kg

- 440.JP7 - 8 - 10 - 11 - 12 - 13 - 14 - 15 - 16 - 17 - 18 - 19 - 22 - 24 mm



440.JP14

389,00 zł

ZESTAW 6 KLUCZY OCZKOWO-PŁASKICH GRZECHOTKOWYCH KRÓTKICH

- Zestaw 6 kluczy: 467S.8 - 10 - 11 - 12 - 13 - 14 mm
- Przenośne etui: CK.67SJ1
- Skok zęba grzechotki o 5°



467BS.JP6

295,00 zł

ZESTAW 10 KLUCZY OCZKOWO-PŁASKICH GRZECHOTKOWYCH Z PRZEGUBEM

- Zestaw 10 kluczy: 467F.8 - 10 - 11 - 12 - 13 - 14 - 16 - 17 - 18 - 19 mm
- Skok zęba grzechotki: 5°
- Przenośne etui: CK.467BJP10



467BF.JP10

665,00 zł

ZESTAW 10 KLUCZY OCZKOWO-PŁASKICH GRZECHOTKOWYCH Z PRZEGUBEM

- Zestaw 10 kluczy: 467F.7-8 - 10 - 11 - 12 - 13 - 14 - 15 - 16 - 17 - 18 - 19 mm
- Skok zęba grzechotki: 5°
- Przenośne etui: CK.467BJP12



467BF.JP12

719,00 zł

ZESTAW 7 KLUCZY OCZKOWO-PŁASKICH GRZECHOTKOWYCH

- 467B. 8 - 10 - 12 - 13 - 14 - 17 - 19 mm



467B.J7

549,00 zł

ZESTAW 10 KLUCZY OCZKOWO-PŁASKICH GRZECHOTKOWYCH

- Zestaw 10 kluczy:
467B: 8 - 10 - 11 - 12 - 13 - 14 - 16 - 17 - 18 - 19 mm
- Główna płaska odchylona o 15°



467B.JP10

775,00 zł

ZESTAW 12 KLUCZY OCZKOWO-PŁASKICH GRZECHOTKOWYCH

- Zestaw 12 kluczy:
467B. 7 - 8 - 10 - 11 - 12 - 13 - 14 - 15 - 16 - 17 - 18 - 19
- Główna płaska odchylona o 15°



467B.JP12

825,00 zł



ZESTAW 10 KLUCZY OCZKOWO-PŁASKICH SZYBKICH Z GRZECHOTKĄ

- Zestaw 10 kluczy:
467BR .8 - 10 - 11 - 12 - 13 - 14 - 16 - 17 - 18 - 19 mm
- Główka płaska odchylona o 15°, skok grzechotki o 5°
- Wbudowana przekładnia kierunkowa



467BR.JP10

775,00 zł

ZESTAW 7 KLUCZY KRÓTKICH GRZECHOTKOWYCH + NASADKI I KOŃCÓWKI 1/4"

- 467S: klucze oczkowo-płaskie grzechotkowe krótkie: 7 - 8 - 10 - 11 - 12 - 13 - 14 mm
- 467.ADAPT10MM: adaptory 1/4" 10 mm
- R.209: przedłużka 55 mm
- Nasadki: R. 5.5 - 6 - 7 - 8 - 9 - 10 - 11 - 12 - 13 - 14 mm
- Końcówki: płaskie 4.5 - 6.5 - 8, Phillips 1-2-3, Pozidriv 1-2-3, Resistorx 10-15-20-25-30-40, 6-kątne 3-4-5-6-7

20 elementów:

- Płaski: ES 4,5 - 6,5 - 8 mm
- Phillips®: EP 1 - 2 - 3
- Pozidriv®: ED 1 - 2 - 3
- Torx® i Resistorx®:
EXR 10 - 15 - 20 - 25 - 30 - 40
- 6-kątne: EH 3 - 4 - 5 - 6 - 7 mm
- Pudełko: BP.102



467BS.BOX

649,00 zł

ZESTAW 25 KLUCZY OCZKOWO-PŁASKICH OGV®

- 440.6 - 7 - 8 - 9 - 10 - 11 - 12 - 13 - 14 - 15 - 16 - 17 - 18 - 19 - 21 - 22 - 23 - 24 - 26 - 27 - 28 - 29 - 30 - 32 - 34 mm



440.JE25

835,00 zł

ZESTAW 17 KLUCZY STANDARDOWYCH, DŁUGICH, METRYCZNYCH

- Rozmiary od 19 do 42 mm:
40.19LA, 40.21LA, 40.22LA, 40.23LA, 40.24LA, 40.26LA,
40.27LA, 40.28LA, 40.29LA, 40.30LA, 40.32LA, 40.33LA,
40.35LA, 40.36LA, 40.38LA, 40.41LA, 40.42LA



40LA.JE17

2209,00 zł

ZESTAWY KLUCZY PŁASKICH „EKSTRA CIENKICH” METRYCZNYCH

KG 0,680 kg

- Zestaw 6 kluczy: 8 x 9 - 10 x 11 - 12 x 13 - 14 x 15 - 16 x 17 - 18 x 19
- Etui: N.38A-6B



31.JE6T

349,00 zł

ZESTAW KLUCZY OCZKOWO-PŁASKICH KRÓTKICH, METRYCZNYCH

- Odporne na chemikalia i wstrząsy
- Przechowywanie: etui, saszetka lub pudełko
- Rozmiary od 3,2 do 11 mm



39.JE10T

295,00 zł

ZESTAW METRYCZNYCH KLUCZY OCZKOWYCH, WYGIĘTYCH

KG 0,860 kg

- Zestaw zawiera 5 kluczy chromowano-satynowych o wymiarach:
10 x 12 - 11 x 13 - 14 x 17 - 16 x 18 - 19 x 22 mm
- Idealne do pracy w miejscach trudno dostępnych
- Oczko 12-kątne o profilu OGV umożliwiające mocne dokręcanie z równoczesną ochroną nakrętki



57.JE5

375,00 zł



ZESTAW KLUCZY OCZKOWYCH PRZEGUBOWYCH ODCHYLONYCH POD KĄTEM 15° METRYCZNYCH W PRZENOŚNYM ETUI

- Wydajność i bezpieczeństwo = szybkie układanie, szybkie odnajdywanie, zawsze przy sobie
- Zestaw 6 kluczy mieszanych oczkowych grzechotkowych odchylonych pod kątem 15°: 8x9 - 10x11 - 12x13 - 14x15 - 16x18 - 17x19 mm
- Odporne na produkty chemiczne i uderzenia
- Przenośne etui: CK.65J1

kg 0,880 kg



65.JP6

835,00 zł

ZESTAW „11 W 1” ULTRA-LEKKI: 1 KLUCZ + 9 PIERŚCIENI = 11 WYMIARÓW

- Idealny do miejsc o małej wysokości. Klucz ekstra-płaski jest 3 razy niższy niż tradycyjny system grzechotka + nasadka.
- Mechanizm grzechotki kompaktowy i odwracalny za pomocą dźwigni
- Skok zęba grzechotki co 5°.
- Wymiary 2 główek grzechotkowych bez pierścienia: 14 i 19 mm
- 9 pierścieni redukcyjnych: wymiary: 8 - 9 - 10 - 11 - 12 - 13 - 15 - 16 - 17 mm
- Kasetka plastikowa: BP.102
- Podkładka piankowa: PM.464J1

kg 0,530 kg



464.J1

259,00 zł

ZESTAW KLUCZY OCZKOWYCH GRZECHOTKOWYCH PROSTYCH WIELOROZMIAROWYCH METRYCZNYCH

kg 0,400 kg

- Zestaw 2 kluczy oczkowych grzechotkowych prostych wielorozmiarowych (8 wymiarów):
- 64C.S1: 8x10 - 12x13 mm
- 64C.S2: 16x17 - 18x19 mm
- Mechanizm grzechotki kompaktowy i odwracalny za pomocą dźwigni
- Skok zęba grzechotki co 5°
- Wykończenie: chromowane satynowane
- Dostarczane w kartonowym pudełku



kg 0,400 kg

64C.J2

189,00 zł

KLUCZE OCZKOWO-PŁASKIE TORX

- 464TX.J3: E6xE8 / E10xE12 / E14xE18
- 464TX.J4: E6xE8 / E10xE12 / E14xE18 / E20xE24



464TX.J3PB

165,00 zł

464TX.J4PB

198,00 zł

KLUCZ GRZECHOTKOWY Z UCHWYTEM DO BITÓW 1/4" I 5/16"

- Skok zęba grzechotki co: 5°
- Głowki odchylone o 15°
- Mocowanie końcówki za pomocą pierścienia metalowego
- Głowka radełkowana do szybkiego dokręcania
- Długość: 150 mm
- Powierzchnia: chromowana satynowana



65.PE

95,00 zł

KLUCZ DO NAKRĘTEK Z OTWORAMI

NA POWIERZCHNI CZOŁOWEJ

- Klucz kuty ze stali chromowo-wanadowej
- Kołki wymienne



117.B

209,00 zł

KLUCZ DO NAKRĘTEK Z NACIĘCIAMI NA POWIERZCHNI CZOŁOWEJ

- Klucz kuty ze stali chromowo-wanadowej
- Rozwartość: 20 do 100 mm
- Kołki wymienne
- Każdy klucz jest dostarczany z 4 zestawami 2 kołków



118A

239,00 zł

kg 0,530 kg

ZESTAWY KLUCZY FAJKOWYCH PRZELOTOWYCH METRYCZNYCH

- 75.J12 7 - 8 - 10 - 11 - 12 - 13 - 16 - 17 - 18 - 19 - 22 - 24
- 75.JN10 8 - 10 - 11 - 12 - 13 - 14 - 16 - 17 - 18 - 19



75.J12

419,00 zł

75.JN10

389,00 zł

ZESTAW KLUCZY OCZKOWYCH O DUŻEJ MOCY

Zestaw zawiera:

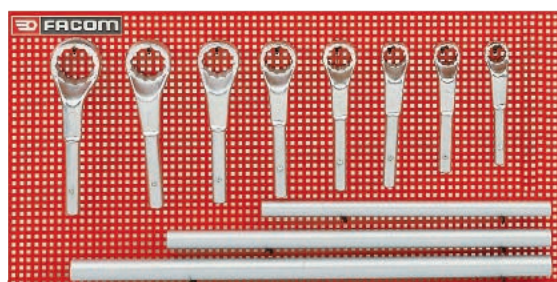

- Ramiona: 54.M1B, 54.M2B, 54.M3B
- Klucze: 24 - 30 - 32 - 36 - 41 - 46 - 50 - 55



54.P9M | **1839,00 zł**

KLUCZE HAKOWE - SERIA 115A

- Z zębatką
- Rozwarcie:
 - 115A.50: 10 do 50 mm
 - 115A.100: 20 do 100 mm
 - 115A.200: 30 do 200 mm
- Powierzchnia: chromowana

-  0,340 kg (115A.50)
-  0,800 kg (115A.100)
-  1,860 kg (115A.200)



115A.50 | **229,00 zł**

115A.100 | **315,00 zł**

115A.200 | **479,00 zł**

ZESTAW KLUCZY TRZPIENIOWYCH 6-KĄTNYCH W OPRAWCE

- 2,5 - 3 - 4 - 5 - 6 - 8 - 10



86H.JE7A | **75,00 zł**

ZESTAW 8 KLUCZY TRZPIENIOWYCH DŁUGICH TORX® Z KULKĄ

- 89.10 klucz trzpieniowy krótki Torx®
- 89S.15 - 20 - 25 - 27 - 30 - 40 - 45



89S.JP8A | **169,00 zł**

ZESTAW 9 KLUCZY TRZPIENIOWYCH Z KULKĄ

 0,350 kg

- 83SH.1,5 - 2 - 2,5 - 3 - 4 - 5 - 6 - 8 - 10 mm



83SH.JP9A | **85,00 zł**

ZESTAW 9 KLUCZY TRZPIENIOWYCH EKSTRA DŁUGICH Z KULKĄ

- 83S.1,5 - 2 - 2,5 - 3 - 4 - 5 - 6 - 8 - 10 mm
- EASY LOCK SYSTEM
- Zabezpieczenie przed samoistnym wypadnięciem klucza



83S.JP9AL | **109,00 zł**

ZESTAWY KLUCZY TRZPIENIOWYCH ZAGIĘTYCH TORX® W ETUI

- Rozmiary: 10 - 15 - 20 - 25 - 30 - 40



89R.JP6 | **125,00 zł**

ZESTAW 6 KLUCZY TYPU T Z PRZESUWNĄ RĘKOJEŚCIĄ

- Przesuwana poprzeczka w rękojeści typu T zapewnia lepszy dostęp
- Kołek zabezpieczający, zapobiegający wyciągnięciu poprzeczki
- Końcówki fosforanowane doskonale dopasowane do śrub, dla większej precyzji
- Stal chromowo-wanadowa zapewniająca trwałość
- Wykończenie chromowane z końcówkami polerowanymi na trzpieniu
- Rozmiary: 2,5 - 3 - 4 - 5 - 6 - 8"



84TCD.J6 | **385,00 zł**

ZESTAW 6 KLUCZY 6-KĄTNYCH Z KULKĄ

- Rozmiary: 3,4,5,6,7,8
- Rękojeść wykonana z 2 materiałów zapewne większy komfort pracy
- Żywotne klucze wykonane z najwyższej jakości materiałów
- Nowoczesny design

84TZSA.PB
149,00 zł
 0,450 kg

ZESTAW 5 KLUCZY TORX®

- 89TX.10 - 20 - 25 - 27 - 30
- Rękojeść wykonana z 2 materiałów zapewne większy komfort pracy
- Żywotne klucze wykonane z najwyższej jakości materiałów
- Nowoczesny design

89TXA.PB
129,00 zł
 0,400 kg

Protwist

 Made in France

CARBON SILICIUM

ZESTAW 8 WKRĘTAKÓW Z GROTEM DIAMENTOWYM

8 wkrętaków

- ADM 4 x 100 - 5,5 x 125
- ADMF 6,5 x 150 - 8 x 150
- ADMD 1 x 100 - 2 x 125
- ADMP 1 x 100 - 2 x 125

ADM.J8
189,00 zł

ZESTAW 6 WKRĘTAKÓW

Grot okrągły AN

- AN 3,5 x 75 - 4 x 100 - 5,5 x 150 - 6,5 x 150
- ANP 1 x 100 - 2 x 125

ANP.J6
99,00 zł

ZESTAW 8 WKRĘTAKÓW

Grot okrągły AN

- AN 4 x 100 - 5,5 x 125 - ANF 6,5 x 150 - 8 x 150
- ANP 1 x 100 - 2 x 125
- AND 1 x 100 - 2 x 125

AN.J8PB
159,00 zł



ZESTAW 10 WKREŃTAKÓW

Grot okrągły AN

● AN 2,5 x 75 - 3,5 x 100 - 5,5 x 125

⊕ ANP 0 x 75 - 1 x 100 - 2 x 125

⊕ AND 1 x 100 - 2 x 125

Grot 6-kątny AW

● AW 6,5 x 150

● AWH 8 x 175



ANW.J10PB

189,00 zł

5 WKREŃTAKÓW PROTWIST® SHOCK

Grot 6-kątny AW

● AW 4 x 100CK

● AWH 6,5 x 150CK - 8 x 175CK

⊕ AWP 1 x 100CK - 2 x 125CK



AWCK.J5PB

219,00 zł

ZESTAW 7 WKREŃTAKÓW TORX® I RESISTORX®

⊕ Torx®: ANX 8 x 50

⊕ Resistorx®: ANXR 10 x 75 - 15 x 75 -

20 x 100 - 25 x 100 - 27 x 100 -

30 x 125



ANXR.J7PB

129,00 zł

ZESTAW 5 WKREŃTAKÓW TORX® Z DŁUGIM GROTEM

⊕ Torx® 20 x 275 - 25 x 275 - 27 x 275 -

30 x 275 - 40 x 275 mm



ANX275.J5

219,00 zł

ZESTAW 12 WKREŃTAKÓW + 2 UCHWYTY GRATIS

12 wkręćtaków

⊕ AND 1 x 100 - 2 x 125

⊕ ANP 0 x 75 - 1 x 100 - 2 x 125

● ANF 6,5 x 150

● AN 5,5 x 125 - 4 x 100 - 2,5 x 75

W tym 3 wkręćtaki izolowane

⊕ AD 1 x 100 VE

● A 3,5 x 100 VE - 5,5 x 125 VE

DODATKOWO

2 uniwersalne uchwyty

na 6 wkręćtaków: CKS.08



AN.J12R1PB

229,00 zł

ZESTAW 12 WKREŃTAKÓW + 2 UCHWYTY GRATIS

● AN 2,5 x 75 - 4 x 100 - 5,5 x 150

● ANF 6,5 x 150

⊕ AND 1 x 100 - 2 x 125

⊕ ANP 1 x 100 - 2 x 125

⊕ ANXR 15 x 75 - 20 x 100 - 25 x 100 - 30 x 125

DODATKOWO

2 uniwersalne uchwyty

na 6 wkręćtaków: CKS.088



AN.J12R2PB

245,00 zł



ZESTAW 4 WKRĘTAKÓW BORNEO DO ŚRUB Z GNIAZDEM UNIWERSALNYM

Zawiera:

- ➕ APB1X100VE - APB2X125VE
- ➔ ADB1X100VE - ADB2X125VE
- Połączone profile śrubowe
 - = Więcej bezpieczeństwa
- Lepsza jakość dokręcania, mniej bicia i luzów
 - = mniejsze zużycie śrub i wkrętaków
- Większa żywotność wkrętaka



Borneo

AB.J4TVE | **175,00 zł**

WKRĘTAKI IZOLOWANE Z SUPER CIENKIM GROTEM

Wkrętaki te przeznaczone są dla elektryków, którzy potrzebują 100% bezpiecznego dostępu bez konieczności zmniejszania izolacji grota

Specyfikacje:

- Standard Europejski IEC 60900
- 1000 i 1500 V

Zestaw 5 wkrętaków z ekstra cienkim grotem: płaskie i PH

Zestaw zawiera:

- ➔ A3,5X100TVE - A4X100TVE - A5,5X125TVE
- ➕ AP1X100TVE - AP2X125TVE

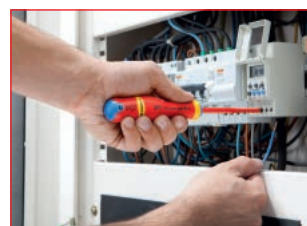

Protwist
slim

1000VOLTS
EN 60900

Zestaw 5 wkrętaków z ekstra cienkim grotem: płaskie i PZ

Zestaw zawiera:

- ➔ A3,5X100TVE - A4X100TVE - A5,5X125TVE
- ➕ AD1X100TVE - AD2X125TVE



Cieńsze o 27%. Pozwala to na łatwy dostęp do nisko położonych śrub.

25 mm

20 mm

15 mm



AP.J5TVEPB | **125,00 zł**

AD.J5TVEPB | **125,00 zł**

ZESTAW 6 WKRĘTAKÓW IZOLOWANYCH 1000 V

Zawiera:

- ➔ A2,5 x 75VE - A3,5 x 75VE - A4 x 100VE - A5,5 x 125VE
- ➕ AP1 x 100 VE - AP2 x 125 VE



ZESTAW 6 WKRĘTAKÓW IZOLOWANYCH 1000 V

Zawiera:

- ➔ A2,5 x 75VE - A3,5 x 75VE - A4 x 100VE - A5,5 x 125VE
- ➕ AD1 x 100 VE - AD2 x 125 VE



APVE.J6PB | **129,00 zł**

ADVE.J6PB | **129,00 zł**



WKREŃTAK GRZECHOTKOWY Z UCHWYTEM DO KOŃCÓWEK + 15 KOŃCÓWEK

Bardzo niski moment powrotny grotu

- Z integrowany magazynek na końcówki: 7 otworów na końcówki - może służyć jako dodatkowy mini uchwyt do pracy w miejscach o utrudnionym dostępie
- Rękojeść ze schowkiem: pozwala na przechowywanie końcówek lub śrub
- Rękojeść ergonomiczna z dwóch materiałów
- Pierścień 3-pozycyjny (wkręcanie, odkręcanie i blokada): obsługiwany jedną ręką
- Przejściówka z silnym magnesem: magnes przytrzymuje końcówki i śruby
- Dodatkowy uchwyt z 7 końcówkami Resistox (kod kolorowy)
- Przezroczyste zabezpieczenie drugiego uchwytu - możliwość włożenia luzem do skrzynki narzędziowej
- System blokujący końcówki



ACL.1A

169,00 zł

RĘKOJEŚĆ PROTWIST® 3W1

Zabierak 6-kątny 1/4"

Zawiera:

- ACL.2A: Rękojeść 3w1
- E.120: Mieszany zestaw 28 końcówek 1/4"
- AMZ.E: Grot z uchwytem końcówek 6-kątny 1/4"



ACL.2A2

295,00 zł

RĘKOJEŚĆ PROTWIST® 3W1 Z 5 GROTAMI

Zabierak 6-kątny 1/4"

Zawiera:

- ACL.2A: Rękojeść 3w1
- AMZ.E: Grot z uchwytem końcówek 6-kątny 1/4"
- AMZ.P1-2: Grot odwracalny Philips® PH1 - PH2
- AMZ.S3.5-4: Grot odwracalny do wkrętów z rowkiem 3,5 - 4 mm
- AMZ.S5.5-6.5: Grot odwracalny do wkrętów z rowkiem 5,5 - 6,5 mm
- AMZ.D1-2: Grot odwracalny Pozidriv® PZ1 - PZ2



ACL.2A5

325,00 zł

RĘKOJEŚĆ PROTWIST 3W1 Z 14 GROTAMI

- SZYBKOŚĆ: funkcja wkrętaka grzechotkowego przyspieszająca pracę
- SIŁA: funkcja klucza w kształcie T zwiększająca siłę
- KOMPAKTOWOŚĆ: funkcja wkrętaka Nano do ciasnych miejsc
- Ergonomiczna rękojeść z dwóch materiałów zapewnia komfortowe i silne dokręcanie
- Grzechotka z 45 zębami wysokiej jakości = szybkość przykręcania, precyzja, wytrzymałość i trwałość
- Pierścienia z 3 położeniami: przykręcanie, odkręcanie i blokada
- Bardzo niski moment powrotny grotu
- Rękojeść z pojemnikiem umożliwiającym przechowywanie sześciu dodatkowych końcówek 25 mm (poza zestawem)
- Zabierak 6-kątny 1/4"



ACL.2A15

669,00 zł

WKREŃTAK GIĘTKI Z ZABIERAKIEM 1/4"

- Ergonomiczna rękojeść
- Giętka rękojeść idealna do trudno dostępnych miejsc



R.222B

75,00 zł

WKREŃTAKI GIĘTKIE (6-KĄTNE GNIAZDO)

- Ergonomiczna rękojeść
- Giętka rękojeść idealna do trudno dostępnych miejsc



D.133B6

69,00 zł

D.133B7

69,00 zł

D.133B8

69,00 zł

D.133B10

69,00 zł



ZESTAW 5 WKRĘTAKÓW MICRO-TECH®

Zawiera:

- AEF.1,5 x 35 - 1,8 x 35 - 2 x 35 - 2,5 x 35, AEFP.00 x 35



AEF.J1

99,00 zł

ZESTAW 5 WKRĘTAKÓW MICRO-TECH® DO ŚRUB TORX®

Zawiera:

- AEX.6 x 35 - 7 x 35 - 8 x 75 - 9 x 75 - 10 x 75



AEX.J1

125,00 zł

GRZECHOTKA KOMPAKTOWA 1/4" Z OBACZĄ GŁÓWKĄ

- Możliwość blokowania
- Dostarczana z przedłużaczem 100 mm umożliwiającym używanie jako rękojeści w kształcie litery „T”



R.180

149,00 zł

ULTRA KOMPAKTOWY ZESTAW Z GRZECHOTKĄ 1/4" FLEX

- Grzechotka R.180
- 15 dobranych końcówek
- Końcówka do nasadek
- 5 nasadek 1/4": 6, 8, 10, 12, 13 mm
- Przedłużacz 100 mm



R1PICO

329,00 zł

KOMPAKTOWY ZESTAW Z GRZECHOTKĄ

Zawiera:

- 10 nasadek HX pd 5,5 do 14 mm
- Klucz z grzechotką sześciokątną R.180HX



RXPICO

325,00 zł

31-CZĘŚCIOWY ULTRA KOMPAKTOWY ZESTAW Z GRZECHOTKĄ 1/4"

0,445 kg

- R.180: grzechotka kompaktowa
- EFRPE przedłużka 100 mm
- Przejściowka 1/4": ECR
- Końcówki:
 - TAMPER TORXR: 10 - 15 - 20 - 25 - 27 - 30 - 40
 - TORX: 6 - 7 - 8 - 9
 - 6-kątne: 1,5 - 2 - 2,5 - 3 - 4 - 5 - 6 - 7 - 8 mm
 - PHILIPS: PH n°1 - 2 - 3
 - POZIDRIV: PZ n°1 - 2 - 3
 - Płaskie: 4 - 5,5



R.180J31

305,00 zł

31-CZĘŚCIOWY ULTRA KOMPAKTOWY ZESTAW Z GRZECHOTKĄ 1/4"

0,900 kg

- R.PE: grzechotka zwarta
- EFRPE przedłużka 100 mm
- Przejściowka 1/4": ECR
- Końcówki:
 - TAMPER TORXR: 10 - 15 - 20 - 25 - 27 - 30 - 40
 - TORX: 6 - 7 - 8 - 9
 - 6-kątne: 1,5 - 2 - 2,5 - 3 - 4 - 5 - 6 - 7 - 8 mm
 - PHILLIPS: PH n°1 - 2 - 3
 - POZIDRIV: PZ n°1 - 2 - 3
 - Płaskie: 4 - 5,5



R.PEJ31

209,00 zł

ZESTAW 10 KOŃCÓWEK

DO DOKRĘCANIA:

PŁASKIE, PH, PZ

- ES.134,5T - ES.135,5T - ES.136,5T - ES.148T
- EP.101T - EP.102T - EP.103T
- ED.101T - ED.102T - ED.103T
- Etui: EF.6P1



E.110

69,00 zł**ZESTAW 10 KOŃCÓWEK 1/4" O DŁUGOŚCI 50 mm**

- Zabierak 1/4" - 6,35 mm

Zawiera:

- EP.601T - EP.602T (x2)
- ED.601T - ED.602T (x2)
- EH.603 - EH.604 - EH.605 - EH.606



E.611

69,00 zł**ZESTAW 28 KOŃCÓWEK DO DOKRĘCANIA + UCHWYT DO KOŃCÓWEK**

- ES.134,5T - ES.136,5T - ES.148T
- EP.101T(2) - ES.102T(3) - ES.103T
- ED.101T(2) - ED.102T(3) - ED.103T
- EH.103 - EH.104 - EH.105 - EH.106
- EX.110 - EX.115 - EX.120(2) - EX.125(2) - EX.130(2) - EX.140
- Etui: EF.6P1



E.120

149,00 zł**ZESTAW 10 KOŃCÓWEK 1/4" TORX®**

- EX.108 - EX.109 - EX.110 - EX.115 - EX.120 (x2) - EX.125 - EX.127 - EX.130 - EX.140
- Uchwyt do końcówek: EF.6P1



E.112

69,00 zł**ZESTAW 10 KOŃCÓWEK DO DOKRĘCANIA RESISTORX®**

- EXR.110 - EXR.115 - EXR.120 (X2) - EXR.125 (X2) - EXR.127 - EXR.130 (X2) - EXR.140
- Etui: EF.6P1



E.113

89,00 zł**KOPAKTOWA GRZECHOTKA DO BITÓW 1/4"**

- Skok zęba grzechotki co 6°
- Główka moletowana dla szybkiego zbliżania
- Przytrzymanie końcówki przez zatrzask
- Dostęp: grzechotka dostarczana z przedłużką (dł. 100 mm)
- Kompatybilna: użytkowanie z końcówkami lub nasadkami
- Idealna do utrzymania ruchu, konserwacji, linii produkcyjnych zautomatyzowanych, linii montażowych



R.PE

149,00 zł**BESTSELLER****SKRZYŃKA NASADEK 6-KĄTNYCH 1/4", METRYCZNYCH**

Zawiera:

- Grzechotka R.161B
- Przedłużki 55 - 100 mm
- Przegub uniwersalny R.240A
- Rękojeść R.236C
- Nasadki R. 5,5 - 6 - 7 - 8 - 9 - 10 - 11 - 12 - 13 - 14
- R.235 nasadka z uchwytem 1/4"
- Pudełko BV.NANO
- 3 - 4 - 5 - 6 - 7 mm
- 1 - 2 - 3
- ⊕ 1 - 2 - 3
- ⊕ 4,5 - 6,5 - 8 mm
- ⊕ 10 - 15 - 20 - 25 - 27 - 30 - 40



R2NANO

579,00 zł**SKRZYŃKA NASADEK 6-KĄTNYCH 1/4", METRYCZNYCH**

- Grzechotka: R.360
- Przedłużki 55-100 mm
- Przegub R.240A
- Rękojeść: R.236C
- Nasadki: R. 5,5 - 6 - 7 - 8 - 9 - 10 - 11 - 12 - 13 - 14
- R.235 nasadka z uchwytem 1/4"
- Końcówki:
 - 3 - 4 - 5 - 6 - 7 mm
 - ⊕ 1 - 2 - 3
 - ⊕ 1 - 2 - 3
 - 4,5 - 6,5 - 8
- TAMPER TORX®: 10 - 15 - 20 - 25 - 27 - 30 - 40
- Adaptor ECR



R.360NANO

579,00 zł



GRZECHOTKA 1/2" „PERFORMANCE”

- Mechanizm 72 zębów - skok zęba co 5°
- ŁATWIEJSZY DOSTĘP W CIASNYCH MIEJSCACH:
10% bardziej kompaktowa w porównaniu do poprzedniej generacji
- Wysoka szczelność mechanizmu grzechotki IP51 - zapewni dłuższe działanie
- Rękojeść zapewnia wysoki komfort pracy; jednocześnie charakteryzuje się wysoką odpornością na ścieranie i ciecze chemiczne (rozpuszczalniki, oleje)
- Wykończenie: chrom
- Możliwość personalizacji narzędzi
- Otwór w rękojeści pozwala przystosować narzędzie do bezpiecznej pracy na wysokości



- 410 g = najlżejsza dostępna grzechotka na rynku w swojej klasie

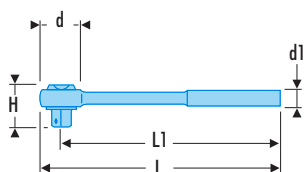

Spersonalizuj grzechotkę za pomocą kolorowych etykiet (R.CAP - J.CAP - S.CAP)



Ref.	Wymiary mm
R.161B	121 x 24,5 x 23,8
J.161B	200 x 30 x 27,5
S.161BPP	260 x 38,2 x 38,5

R.161B (1/4")	109,00 zł
J.161B (3/8")	139,00 zł
S.161B (1/2")	135,00 zł

GRZECHOTKA 1/2" „ORIGINAL”

- Mechanizm 72 zębów - skok zęba co 5°
- Prosta zmiana kierunku pracy narzędzia
- Kompaktowa - zapewni komfortowe warunki pracy w ciasnych przestrzeniach
- Rekojeść wykonana z elastomeru, który gwarantuje wysoką odporność na ścieranie, oraz płyny chemiczne: rozpuszczalniki, oleje itp.
- Otwór w rękojeści pozwala przystosować narzędzie do bezpiecznej pracy na wysokości



Ref.	Wymiary mm
R.151B	121 x 24,5 x 23,8
J.151B	200 x 30 x 27,5
S.151B	260 x 38,2 x 38,5

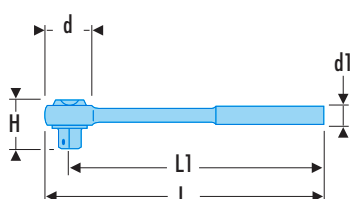

R.151B (1/4")	99,00 zł
J.151B (3/8")	109,00 zł
S.151B (1/2")	119,00 zł

GRZECHOTKI Z BLOKADĄ

Bezpieczeństwo

- Blokowanie nasadki i szybki system odblokowywania dla pełnego bezpieczeństwa
- Ergonomiczna rękojeść z uchwytem; bezpieczna praca również na wysokości

System na docisk dłonią

Zintegrowany przełącznik - brak ryzyka przypadkowego przełączenia kierunku pracy grzechotki, łatwe przełączanie nawet w rękawicach

Długa żywotność bez konserwacji

Sprawdza się niezależnie od warunków pracy: piach czy kurz nie są już straszne



Ref.	Wymiary mm	KG
RL.171	120 x 22 x 25	0,078 kg
JL.171	210 x 29 x 29	0,200 kg
SL.171	262 x 37 x 37	0,446 kg

RL.171 (1/4") | **149,00 zł**

JL.171 (3/8") | **159,00 zł**

SL.171 (1/2") | **169,00 zł**

GRZECHOTKI SERIA L 1/4", 3/8" LUB 1/2"

- Zintegrowany przełącznik kierunku - brak ryzyka przypadkowego przełączenia
- Łatwe przełączanie - nawet w rękawicach czy rękami ubrudzonymi smarem
- Ergonomiczna rękojeść z uchwytem
- Bezpieczna praca także na wysokości

System na docisk dłonią

System „na docisk dłonią” umożliwia dociskanie główki grzechotki podczas dokręcania zapobiegając jednocześnie przypadkowej zmianie kierunku

Długa żywotność bez konserwacji

Sprawdza się niezależnie od warunków pracy: piach czy kurz nie są już straszne

Wysoka trwałość

- Hermetyczny mechanizm odporny na pyły przemysłowe
- Podwójne uszczelnienie



Wysoka precyzja

- Mechanizm 72-zębny
- Skok zęba grzechotki co 5°

Ref.	Wymiary mm	KG
RL.161	121 x 22 x 22	0,075 kg
JL.161	211 x 29 x 29,5	0,230 kg
SL.161	263 x 37 x 38,5	0,430 kg

RL.161 (1/4") | **125,00 zł**

JL.161 (3/8") | **139,00 zł**

SL.161 (1/2") | **145,00 zł**

GRZECHOTKI Z RĘKOJĘCIA OBROTOWĄ 1/4", 3/8" LUB 1/2"

- Grzechotka z 60 zębami w systemie "na docisk dłonią"
- Skok zęba grzechotki:
- 0° przy obracaniu rękojeści
- 6° przy użytkowaniu tradycyjnym
- Okrągła główka grzechotki: przełączanie poprzez pierścieni
- Zatrask zabezpieczający

Komfort

Obrotowa rękojeść pozwala na prace nawet w małej przestrzeni (bez konieczności demontażu dodatkowych elementów)

Bezpieczeństwo pracy

Blokada nasadek, zwalniana poprzez zatrask

2x szybciej

Wystarczy przekręcić rękojeść; większy komfort



J.360 (3/8") | **189,00 zł**

R.360 (1/4") | **159,00 zł**

S.360 (1/2") | **199,00 zł**

GRZECHOTKA SZCZELNA 3/4"

KG 1,470 kg

- 120 zębów, skok zęba co 3°
- Mechanizm odporny na pyły przemysłowe
- Przelączenie za pomocą dźwigni
- Łatwe przelączenie nawet w rękawicach czy rękami ubrudzonymi smarem
- Nowa ergonomiczna rękojeść
- Wymiary: 510 x 60 x 50 mm



KL.161

345,00 zł

GRZECHOTKA USZCZELNIONA 1/2" Z REGULOWANĄ DŁUGOŚCIĄ

KG 0,720 kg

- Mechanizm 72-zębny - skok zęba grzechotki co 5°
- Wbudowana dźwignia zmiany kierunku - brak ryzyka przypadkowego przelączenia
- Długość od 264 do 397 mm



SXL.161

269,00 zł

GRZECHOTKA 1/2" Z PRZĘGUBEM I REGULOWANĄ DŁUGOŚCIĄ

KG 0,830 kg

- Mechanizm 72-zębny - skok zęba grzechotki co 5°
- Wbudowana dźwignia zmiany kierunku - brak ryzyka przypadkowego przelączenia
- Długość od 304 do 437 mm



SXL.171

289,00 zł

GRZECHOTKA 3/8" Z PRZĘGUBEM I REGULOWANĄ DŁUGOŚCIĄ

- Mechanizm 72-zębny - skok zęba grzechotki co 5°
- Wbudowana dźwignia zmiany kierunku
- Brak ryzyka przypadkowego przelączenia
- Długość od 247 do 355 mm



JXL.171

259,00 zł

UCHWYT OBROTOWY 1/2" Z REGULOWANĄ DŁUGOŚCIĄ

- Ruchomy zabierak
- Długość ramienia od 300 do 420 mm



SXL.180

189,00 zł

ZESTAW NASADOWY - NASADKI 6-KĄTNE I AKCESORIA

- 113 nasadek 3/4" 6-kątnych: 19 - 21 - 22 - 24 - 27 - 30 - 32 - 34 - 36 - 41 - 46 - 50 - 55 mm
- Kl.161: grzechotka 3/4"
- K.240A: przegub uniwersalny
- K.210B - K.215B: 2 przedłużki 200 i 400 mm
- K.120B: rękojeść obrotowa 3/4"
- Wymiary = 565 x 412 x 105 mm (walizka = BV.COMPO-K)



KL.500
(6-kątne)

1819,00 zł

KL.501
(12-kątne)

1935,00 zł

ZESTAW 9 NASADEK TRZPIENIOWYCH TORX®

KG 0,865 kg

- SXM.20 - 25 - 27 - 30 - 40 - 45 - 50 - 55 - 60
- Kasetka: BP.102
- Wkładka: PL.455



AMEX.3A

419,00 zł

ZESTAW 9 NASADEK TRZPIENIOWYCH 6-KĄTNYCH

KG 0,865 kg

- STM.5 - 6 - 7 - 8 - 10 - 12 - 14 - 17 - 19
- Kasetka: BP.102
- Wkładka: PL.458



STM.J9A

409,00 zł

SKRZYNIA NASADEK 1/2" METRYCZNYCH

KG 2,000 kg

- Zawiera: 22 nasadki 1/2" 12-kątne metryczne: S. - 8 - 9 - 10 - 11 - 12 - 13 - 14 - 15 - 16 - 17 - 18 - 19 - 21 - 22 - 23 - 24 - 26 - 27 - 28 - 29 - 30 - 32 mm
- Dostarczana z planszą piktogramów umożliwiających dostosowanie skrzynki do indywidualnych potrzeb
- Pusta skrzynka: BP.MBOXM
- Wkładka termoformowana M (309 x 188 mm): PL.M04



S.400B
(6-kątne)

455,00 zł

S.401B
(12-kątne)

459,00 zł

NOWOŚĆ**SKRZYŃKI MODUŁOWE
- MAŁE - ŚREDNIE - DUŻE**

- Otwarcie skrzynki 180°
- Wygodne zatrzaski - proste w obsłudze
- Powierzchnia skrzynki pokryta matowym materiałem - zapobiega ślizganiu się
- Stabilność: skrzynki można układać jedna na drugiej
- Możliwość personalizacji skrzynek za pomocą kolorowych etykiet
- Tacki mieszczą się w szufladach wózków

**MODULAR
MBOX**

MODUŁ XL = **DUŻA** MBOX
 MODUŁ 3/4 = **ŚREDNIA** MBOX
 MODUŁ 1/4 = **MAŁA** MBOX

BP.MBOXS | **25,00 zł**BP.MBOXM | **69,00 zł**BP.MBOXL | **75,00 zł****ZESTAW 1/4" Z AKCESORIAMI**

- Nasadki: R.5,5 - 6 - 7 - 8 - 9 - 10 - 11 - 12 - 13 - 14 mm
- Grzechotka: R.161B
- R.240A: przegub
- R.236: rękojeść wkrętakowa
- R.209 - 210: 2x przedłużka 55 - 100 mm
- R.235: nasadka z uchwytem do końcówek 1/4"
- 21 końcówki:
 - PZ: 1 - 2 - 3
 - PH: 1 - 2 - 3
 - Płaskie: 4,5 - 6,5 - 8
 - 6-kątne: 3 - 4 - 5 - 6 - 7
 - Torx: T10 - 15 - 20 - 25 - 27 - 30 - 40
- Dostarczana w skrzynce BP.MBOXS
- Tacka: PL.S15

R.161-6P6 | **529,00 zł**
(wkładka plastikowa)R.161-6M6 | **529,00 zł**
(wkładka piankowa)**ZESTAW NASADEK 1/4" 6-KĄTNYCH**

- 1 grzechotka 1/4": R.151B
- 9 nasadek 6-kątnych 1/4": R.5,5 - 6 - 7 - 8 - 9 - 10 - 11 - 12 - 13
- Końcówka wkrętakowa: R.236
- Przedłużka 100 mm: R.210
- Pusta skrzynka: BP.MBOXS
- Wkładka: PL.S09

R.151-1P6 | **440,39 zł*****ZESTAW NASADEK 1/2" 12-KĄTNE**

- Grzechotka S.161B
- 18 nasadek 1/2": S.8-10-11-12-13-14-15-16-17-18-19-21-22-23-24-27-30-32 mm
- 2 przedłużki 1/2": 130 mm (S.210) - 250 mm (S.215)
- Przegub uniwersalny 1/2": S.240A
- Nasadka z uchwytem do końcówek z pierścieniem sprężynującym 1/2" - S.236
- 25 standardowych bitów napędowych serii 2:
 - EP.2 - dla śrub Phillips © - 5/16 - W 32 mm - PH1 - PH2 - PH3
 - ED.2 - dla śrub Pozidriv © - 5/16 - W 32 mm - PZ1 - PZ2 - PZ3
 - ES.2 - do śrub z łbem ze szczeliną t- 5/16 - L 41 mm - 6,5 - 8 - 10 - 12
 - EH.2 - dla 6-punktowych śrub z pustymi otworami - L 30 mm - 5 - 6 - 8 - 10
 - EH.2L - dla długich śrub sześciokątnych 6-punktowych - L 70 mm - 5 - 6 - 7 - 8 - 10
 - EX.2 - dla śrub Torx© - 5/16 - W 35 mm T20 - T25 - T27 - T30 - T40 - T45
- Dostarczany z zestawem piktogramów w celu dostosowania pudełka
- Pusty przypadek: BP.MBOXL
- Taca formowana termicznie L (420 x 188 mm): PL.L08

**KG** 4,540 kgS.850 | **949,00 zł****ZESTAW NASADEK 1/2" 6-KĄTNE**

- Grzechotka S.161B
- 18 nasadek 1/2": S.8-10-11-12-13-14-15-16-17-18-19-21-22-23-24-27-30-32 mm
- 2 przedłużki 1/2": 130 mm (S.210) - 250 mm (S.215)
- Przegub uniwersalny 1/2": S.240A
- Nasadka z uchwytem do końcówek z pierścieniem sprężynującym 1/2" - S.236
- 25 standardowych bitów napędowych serii 2:
 - EP.2 - dla śrub Phillips © - 5/16 - W 32 mm - PH1 - PH2 - PH3
 - ED.2 - dla śrub Pozidriv © - 5/16 - W 32 mm - PZ1 - PZ2 - PZ3
 - ES.2 - do śrub z łbem ze szczeliną t- 5/16 - L 41 mm - 6,5 - 8 - 10 - 12
 - EH.2 - dla 6-punktowych śrub z pustymi otworami - L 30 mm - 5 - 6 - 8 - 10
 - EH.2L - dla długich śrub sześciokątnych 6-punktowych - L 70 mm - 5 - 6 - 7 - 8 - 10
 - EX.2 - dla śrub Torx© - 5/16 - W 35 mm T20 - T25 - T27 - T30 - T40 - T45
- Dostarczany z zestawem piktogramów w celu dostosowania pudełka
- Pusty przypadek: BP.MBOXL
- Taca formowana termicznie L (420 x 188 mm): PL.L08

**KG** 4,540 kgS.851 | **949,00 zł**



ZESTAW NASADEK 1/2" 6-KĄTNYCH

- 1 grzechotka S.161B
- 19 nasadek 1/2" S.H 8 - 9 - 10 - 11 - 12 - 13 - 14 - 15 - 16 - 17 - 18 - 19 - 21 - 22 - 23 - 24 - 27 - 30 - 32 mm
- 2 przedłużki L130mm (S.210) - L250mm (S.215)
- Przegub uniwersalny S.240A
- Skrzynka Bp..MBOX
- Wkładka: PL.M01



S.161-3P6 | **479,00 zł**

ZESTAW NASADEK 3/8" 6-KĄTNYCH

- Nasadki: JH. 8 - 9 - 10 - 11 - 12 - 13 - 14 - 15 - 16 - 17 - 18 - 19 - 21 - 22 mm
- Grzechotka: J.161B
- J.240A: przegub uniwersalny
- J.210 - 215: 2 przedłużka 125 mm - 250 mm
- Dostarczany w plastikowej skrzynce: BP.MBOXM
- Wkładka plastikowa M: PL.M14



J.161-2P6 | **335,00 zł**

ZESTAW NASADEK 1/2" 6-KĄTNYCH

- 1 grzechotka 1/2" S.161B
- 16 nasadek 1/2" S.H 10 - 11 - 12 - 13 - 14 - 15 - 16 - 17 - 18 - 19 - 21 - 22 - 24 - 27 - 30 - 32 mm
- 1 przedłużka L 130mm S.210
- 1 przegub uniwersalny S.240A
- Pudełko BP.MBOXM
- Wkładka: PL.M02



S.161-2P6 | **499,00 zł**

ZESTAW NASADEK 1/2" 12-KĄTNYCH

KG 3,600 kg

- 1 grzechotka 1/2" szczelna o wysokich parametrach: S.161B
- 19 nasadek 1/2" 12-kątnych metrycznych: S.8-N - 9 - 10 - 11 - 12 - 13 - 14 - 15 - 16 - 17 - 18 - 19 - 21 - 22 - 23 - 24 - 27 - 30 - 32 mm
- 2 przedłużacze 1/2": dł. 130 mm (S.210-N), dł. 250 mm (S.215-N)
- 1 przegub 1/2": S.240A-N
- Dostarczana z planszą piktogramów umożliwiających dostosowanie skrzynki do indywidualnych potrzeb
- Pusta skrzynka: BP.MBOXM
- Wkładka M (309 x 188 mm): PL.M01



S.161-3P12 | **489,00 zł**

ZESTAW NASADEK 1/2" 6-KĄTNYCH METRYCZNYCH

KG 4,790 kg

- 1 grzechotka 1/2" szczelna o wysokich parametrach: S.161B
- 21 nasadek 1/2" 6-kątnych metrycznych: S.H 8 - 9 - 10 - 11 - 12 - 13 - 14 - 15 - 16 - 17 - 18 - 19 - 21 - 22 - 23 - 24 - 27 - 28 - 29 - 30 - 32 mm
- 2 przedłużacze 1/2": dł. 130 mm (S.210), dł. 250 mm (S.215)
- 1 przegub 1/2": S.240A
- 1 rękojeść przesuwna 1/2": S.120A
- Dostarczana z planszą piktogramów umożliwiających dostosowanie skrzynki do indywidualnych potrzeb
- Pusta skrzynka: BP.MBOXL
- Wkładka L (420 x 188 mm): PL.L02.



S.161-4P6 | **665,00 zł**

DBOX L3 - S.161B - 6-KĄTNE

Zestaw zawiera:

- Grzechotka: S.161B
- 17 x nasadek 1/2" 6-kątnych: S.H 8 - 10 - 11 - 12 - 13 - 14 - 15 - 16 - 17 - 18 - 19 - 21 - 22 - 24 - 27 - 30 - 32 mm
- S.210 - S.215: 2 przedłużki 130 i 250 mm
- S.240A: przegub 1/2"



S.161DBOX1 | **695,00 zł**

ZESTAW DBOX Z NASADKAMI 3/8"

Zestaw zawiera:

- Grzechotka: JXL.171
- 17 x nasadek 1/2" 6-kątnych: J.H 8 - 9 - 10 - 11 - 12 - 13 - 14 - 15 - 16 - 17 - 18 - 19 - 21 - 22 mm
- J.240A: przegub 3/8"
- J.210RC: przedłużka 125 mm
- J.215RC: przedłużka 250 mm



JXL.DBOX1 | **785,00 zł**

SKRZYŃKA DBOX Z NASADKAMI

W zestawie:

- 1 grzechotka szybka 1/2" z rękojeścią obrotową - S.360
- 19 nasadek dwunastokątnych 1/2" metrycznych - S.8-N - 9 - 10 - 11 - 12 - 13 - 14 - 15 - 16 - 17 - 18 - 19 - 21 - 22 - 23 - 24 - 27 - 30 - 32 mm
- 1 rękojeść przesuwna 1/2" - S.120A-N
- 1 przedłużacz kątowy 1/2" - dł. 130 mm
- Skrzynka z dwóch materiałów - BV.S2NANO













S.360DBOX412 (12 kątne) | **799,00 zł**

S.360DBOX4 (6 kątne) | **685,00 zł**

Rnano













ZESTAWY ULTRA KOMPAKTOWE



Ref.							
RL.NANO112 539,00 ZŁ	Metryczny 	Grzechotka 1/4": RL.161	Przedłużki 55 - 100 mm	Przegub uniwersalny R.240A	Rękojeść R.236C	R.E 5,5 - 6 - 7 - 8 - 9 - 10 11 - 12 - 13 - 14 R.235 nasadka z uchwytem 1/4"	<ul style="list-style-type: none"> ○ 3 - 4 - 5 - 6 - 7 mm ⊕ 1 - 2 - 3 ⊕ 4,5 - 6,5 - 8 mm Pudełko BV.NANO
RL.NANO-U1 665,00 ZŁ	Calowy 	Grzechotka 1/4" RL.161	Przedłużki 55 - 100 mm	Przegub uniwersalny R.240A	Rękojeść R.236C	R. 7/32 - 1/4 - 9/32 5/16 - 11/32 3/8 - 13/32 7/16 - 1/2 - 9/16 R.235 nasadka z uchwytem 1/4"	<ul style="list-style-type: none"> ○ 1/8 - 5/32 - 3/16 - 7/32 - 1/4 mm ⊕ 1 - 2 - 3 ⊕ 1 - 2 - 3 ⊕ 4,5 - 6,5 - 8 mm ⊕ 10 - 15 - 20 - 25 - 27 - 30 - 40 Pudełko BV.NANO
RL.NANO1 539,00 ZŁ	Metryczny 	Grzechotka RL.161	Przedłużki 55 - 100 mm	Przegub uniwersalny R.240A	Rękojeść R.236C	R. 5,5 - 6 - 7 - 8 - 9 - 10 - 11 - 12 - 13 - 14 R.235 nasadka z uchwytem 1/4"	<ul style="list-style-type: none"> ○ 3 - 4 - 5 - 6 - 7 mm ⊕ 1 - 2 - 3 ⊕ 1 - 2 - 3 ⊕ 4,5 - 6,5 - 8 mm TAMPER TORX®: 10 - 15 - 20 - 25 - 27 - 30 - 40 Adaptor ECR
RL.NANO-U2 539,00 ZŁ	Calowy 	Grzechotka RL.161	Przedłużki 55 - 100 mm	Przegub uniwersalny R.240A	Rękojeść R.236C	R. 7/32 - 1/4 - 9/32 - 5/16 - 11/32 - 3/8 - 13/32 - 7/16 - 1/2 - 9/16 R.235 nasadka z uchwytem 1/4"	<ul style="list-style-type: none"> ○ 1/8 - 5/32 - 3/16 - 7/32 - 1/4 mm ⊕ 1 - 2 - 3 ⊕ 1 - 2 - 3 ⊕ 4,5 - 8 mm TAMPER TORX®: 8 - 10 - 15 - 20 - 25 - 27 - 30 - 40 Adaptor ECR



ZESTAWY NASADOWE

Ref.						
JL.DBOX1 555,00 ZŁ	☑ 3/8" 	Grzechotka 3/8" JL.161	Przedłużka 125-250 mm	Przegub uniwersalny J.240A	-	JH. 8 - 9 - 10 - 11 - 12 - 13 - 14 - 15 - 16 - 17 - 18 - 19 - 21 - 22
JL.DBOX112 549,00 ZŁ	☑ 3/8" 	Grzechotka 3/8" JL.161	Przedłużka 125-250 mm	Przegub uniwersalny J.240A	-	J. 8 - 9 - 10 - 11 - 12 - 13 - 14 - 15 - 16 - 17 - 18 - 19 - 21 - 22
JL.DBOX500 605,00 ZŁ	☑ 3/8" 	Grzechotka 3/8" z blokadą	Przedłużki z blokadami 125-250 mm	Przegub uniwersalny J.240A	-	J.H 8 - 9 - 10 - 11 - 12 - 13 - 14 - 15 - 16 - 17 - 18 - 19 - 21 - 22
SL.DBOX1 629,00 ZŁ	☑ 1/2" 	Grzechotka 1/2" SL.161	Przedłużka 125-250 mm	Przegub uniwersalny J.240A	-	SH. 8 - 10 - 11 - 12 - 13 - 14 - 15 - 16 - 17 - 18 - 19 - 21 - 22 - 24 - 27 - 30 - 32
SL.DBOX112 629,00 ZŁ	☑ 1/2" 	Grzechotka 1/2" SL.161	Przedłużka 125-250 mm	Przegub uniwersalny J.240A	-	S. 8 - 10 - 11 - 12 - 13 - 14 - 15 - 16 - 17 - 18 - 19 - 21 - 22 - 24 - 27 - 30 - 32
SL.DBOX4 579,00 ZŁ	☑ 1/2" 	Grzechotka 1/2" SL.161	Przedłużki 130 mm	-	Rękojeść przesuwna S.120A	SH. 8 - 10 - 11 - 12 - 13 - 14 - 15 - 16 - 17 - 18 - 19 - 21 - 22 - 24 - 27 - 30 - 32
SL.DBOX412 579,00 ZŁ	☑ 1/2" 	Grzechotka 1/2" SL.161	Przedłużki 130 mm	-	Rękojeść przesuwna S.120A	S. 8 - 10 - 11 - 12 - 13 - 14 - 15 - 16 - 17 - 18 - 19 - 21 - 22 - 24 - 27 - 30 - 32
SL.DBOX500 679,00 ZŁ	☑ 1/2" 	Grzechotka 1/2" z blokadą SL.171	Przedłużka z blokadą 125-250 mm	Przegub uniwersalny J.240A	-	SH. 8 - 10 - 11 - 12 - 13 - 14 - 15 - 16 - 17 - 18 - 19 - 21 - 22 - 24 - 27 - 30 - 32
SXL.DBOX1 705,00 ZŁ	☑ 1/2" 	Grzechotka 1/2" SXL.161	Przedłużki 130-250 mm	Przegub uniwersalny J.240A	-	SH. 8 - 10 - 11 - 12 - 13 - 14 - 15 - 16 - 17 - 18 - 19 - 21 - 22 - 24 - 27 - 30 - 32
SXL.DBOX3 945,00 ZŁ	☑ 1/2" 	Grzechotka 1/2" SXL.161	Przedłużki 130-250 mm	Przegub uniwersalny J.240A	Przełożenie S.232B	SH. 10 - 11 - 12 - 13 - 14 - 15 - 16 - 17 - 18 - 19 - 21 - 22 - 24 - 27 - 30 - 32

LAMPA WARSZTATOWA - 1500 LUMENÓW

3 stopnie mocy:

- ECO - 500 lumenów (7 godzin pracy)
- MEDIUM - 1000 Lumenów (4 godziny pracy)
- FULL - 1500 Lumenów (2,5 godziny pracy)
- Magnetyczna podstawa
- Bezprzewodowa z opcją ładowania - zasilana kablem
- Możliwość obracania pionowego - 180°
- Wskaźnik IP: IP67
- Wskaźnik IK: IK07
- CRI: 85 naturalne światło
- Możliwość zastosowania statywu: 779.TRIPOD



779.EYE | **709,00 zł**

LAMPA WARSZTATOWA - 5000 LUMENÓW

3 stopnie mocy:

- ECO: 1500 Lumenów
- MEDIUM: 2500 Lumenów
- FULL: 5000 Lumenów
- Magnetyczna podstawa
- Możliwość rotacji pionowej i poziomej (180° i 360°)
- Zasilana przewodowo
- Wskaźnik IP: IP67
- Wskaźnik IK: IK07
- CRI: 85 Naturalne światło
- Możliwość zastosowania statywu: 779.TRIPOD



777.SPOT | **835,00 zł**

LATARKA KIESZONKOWA

0,210 kg

- Bezprzewodowa latarka zasilana akumulatorem litowo-jonowym
- Czas pracy na pełnej baterii: 5,5 godz.
- Szybkie ładowanie: 2,5 godz.
- Wyposażona w mikroprocesor zarządzający pracą urządzenia
- Obudowa odporna na uderzenia
- Moc światła: 75 Lumenów
- Klasyfikacja uszczelnienia: IP 55
- Zawiera ładowarkę 230 V, kabel zasilający, instrukcję, sznurek oraz pasek
- Wymiary (dł. x szer. x wys.): 65 x 30 x 130 mm



779.PCA | **315,00 zł**

LAMPA INSPEKCYJNA

- 4 ledy o wysokiej mocy: 450 luksów na 0,5 metra
- Czas pracy do 5 godzin 30 minut
- 15 minut przed rozładowaniem urządzenie informuje o tym migającym światłem
- Szybkie ładowanie: 2,5 godz.
- Wyposażona w hak i magnes
- Zestaw zawiera ładowarkę ścienną
- Wymiary: 240 x 58 x 40 mm



779.CL4 | **625,00 zł**

LATARKA ŁADOWANA

- 1 dioda LED 10 W
- Regulowana wiązka oświetlająca
- Od 175 do 814 lumenów w zależności od wiązki
- 34 225 luksów w odległości 0,5 m przy maksymalnym otwarciu
- Maksymalny czas pracy na zasilaniu z baterii: 18,5 godz.
- Czas ładowania: 6 godz.
- Klasa szczelności: IP 65
- Akumulator litowo-jonowy
- Ładowanie przez łącze USB
- Dostarczana z: ładowarką 230 V, przewodem zasilania USB, paskiem i etui ochronnym

0,198 kg (z akumulatorami)



779.CRT | **399,00 zł**

LATARKA UV

- 1 dioda LED 1 W UV
- Od 395 do 410 nm
- Czas pracy na zasilaniu z baterii: 23 godziny
- Klasa szczelności: IP 67
- Dostarczana z: 3 bateriami AAA, paskiem i etui ochronnym

0,118 kg (z akumulatorami)



779.UVT | **249,00 zł**

LATARKA PALUSZKOWA

- 1 dioda LED 3 W
- 110 lumenów
- Czas pracy na zasilaniu z baterii: 3,5 godz.
- Klasa szczelności: IP65
- Dostarczana z: 2 bateriami AAA oraz paskiem



779.PBT

165,00 zł

KOMPAKTOWA LATARKA PALUSZKOWA

- 1 dioda LED 3 W
- Regulowana wiązka oświetlająca
- Od 43 do 309 lumenów w zależności od wiązki
- 39 do 601 luksów w odległości 0,5 m przy maksymalnym otwarciu
- Maksymalny czas pracy na zasilaniu z baterii: nawet do 50 godz.
- Klasa szczelności: IP65
- Dostarczana z: 4 bateriami AAA, paskiem i etui ochronnym

 0,176 kg (z bateriami)



779.CBT

309,00 zł

LATARKA OŁÓWKOWA

- Lampa przeznaczona do szerokiego i silnego oświetlenia z 6 diodami LED
- 36 lumenów
- 100 luksów w odległości 1 metra
- Czas pracy na bateriach: 8 godz. w sposób ciągły
- Szczelna na rozpryski wody IP54
- Uchwyt do zaczepiania lampy do kieszeni lub innego wsporniku
- Wbudowana końcówka magnetyczna do mocowania lampy
- Dodatkowa końcówka magnetyczna mocowana za pomocą rzepów
- Działa na 3 baterie AAA, dołączone do zestawu
- Wymiary: dł. - 156 x szer. 16 mm

 0,065 kg



779.PEN

89,00 zł

LAMPA DIODOWA CZOŁOWA

- Dwa ustawienia mocy: 400 luksów w odległości 0,5 m – 975 luksów w odległości 0,5 m
- Głowica obrotowa o 104°
- Lekkość – masa poniżej 100 g z akumulatorami
- Do 10 godz. świecenia w trybie normalnym
- Dostarczana z 3 bateriami AAA i paskiem 779.FRT01

 0,130 kg



779.FRT2

169,00 zł



2 poziomy oświetlenia:

- Standard: światło skupione do pracy w wąskich przestrzeniach.
- Booster: oświetlenie większego obszaru.



Hak w obudowie dla większej swobody w trakcie pracy.



Wygodna rękojeść. Obudowa wzmocniona, która chroni latarkę przy upadku. Odporna na działanie chemikaliów warsztatowych.

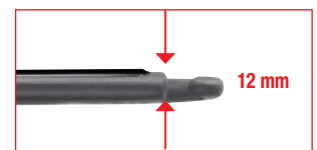

 0,161 kg

LAMPA KONTROLNA LED SUPER PŁASKA

- Jasność: 175 i 350 lumenów
- Moc oświetlenia na odległość 0,5 m: 120 i 240 luksów
- 10 diod LED o wysokiej mocy
- Czas działania: tryb Standard: 8 godz., tryb Boost: 4 godz.
- Dostarczana z zasilaczem 12 V DC, z zasilaczem do gniazda zapalniczki samochodowej i portem USB (5 V)
- Czas ładowania: (zintegrowany wskaźnik poziomu ładowania)
 - przez zasilacz: 3 godz.
 - przez USB: 6 godz.
- Długość: 329 mm
- Szerokość: uchwyt: 25 mm, lampa: 12 mm
- Szeroki zakres temperatury pracy: -20°C / +70°C



779.SILC
(wersja z przewodem)

355,00 zł

779.SILR

439,00 zł

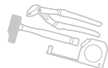

NITOWNICA

- Sprężyna powrotna
 - Kluczek do dokręcania końcówek
- Zakres:
- Ø 5 mm dla nitów aluminiowych
 - Ø 4 mm dla nitów stalowych



Y.103B

125,00 zł

NITOWNICA O ZWIĘKSZONEJ TRWAŁOŚCI

- Nowa końcówka z wkładką zwiększającą trwałość
- Sprężyna powrotna
- Dostarczana z 3 końcówkami i kluczem do dokręcania
- Zakres: Ø 5 mm aluminium, Ø 4 mm stal

KG 0,585 kg

Y.104

169,00 zł

NITOWNICA DWURĘCZNA

- Pojemnik na zerwane nity
- Zakres: średnica 6,4 mm dla nitów aluminiowych, średnica 6 mm dla nitów stalowych
- Odbój amortyzujący uderzenia przy zrywaniu nitu
- Dostarczana z 4 końcówkami dla średnic 4 - 5 - 6 - 6,4 mm i pojemnikiem odbiorczym nitów



Y.116B

459,00 zł

LUTOWNICA ELEKTRYCZNA

- Podwójna izolacja
- Idealne do konserwacji urządzeń elektronicznych
- Mocna standardowa 15 W
- Po wciśnięciu przycisku moc urządzenia wzrasta do 40 W
- Przewód PVC o długości 1,2 m
- Dostarczana ze standardową końcówką oraz czarną podpórką



1116C.BW

209,00 zł

LUTOWNICA GAZOWA

- Temperatura grota: 250 - 550°C
- Temperatura maks.: 1300°C
- Czas działania: 55 min
- Czas nagrzewania
- Moc: 24 W
- Ładowana butanem (dostarczana pusta)
- 4 końcówki lutownicze



1075.H

335,00 zł

LUTOWNICA AUTOMATYCZNA 75 W

- Podwójna izolacja
- Krótki czas rozgrzewania – 15 sek.
- Lekka i ergonomiczna
- Przewód PCV o długości 1,5 m



848B.75

349,00 zł

NOŻ Z SYSTEMEM ZABEZPIECZAJĄCYM

- Noż z systemem zabezpieczającym
- Automatyczne cofanie ostrza, gdy nie jest używane
- Korpus ze stopu ZnAl
- Przycisk przesuwany z ABS z pozycjonowaniem bocznym lub centralnym
- Dostarczany z 3 ostrzami (1 zamontowane w magazynku i dwa ostrza w korpusie)

KG 0,185 kg

844.D

69,00 zł

NOŻE Z WYMIENNYMI OSTRZAMI

- Automatyczna blokada ostrza
- Magazynek na ostrze
- Prowadnice ostrza ze stali Inox
- Ergonomiczna rękojeść
- Wymiary:
 - 844.S9: 176 x 47 x 17 mm
 - 844.S18: 176 x 47 x 23 mm
- Waga:
 - 844.S18: 0,160 kg
 - 844.S9: 0,047 kg



844.S18

39,00 zł

844.S9

20,00 zł

ZESTAW 10 OSTRZY PODZIELNYCH

- Ostrze podzielne, 12 segmentów
- Idealne do wszystkich zastosowań przy codziennym cięciu:
 - grubego kartonu
 - przewodów elastycznych
 - tworzywa sztucznego
 - pianki antywibracyjnej
 - osłon termokurczliwych.
 - taśmy nylonowej
 - rur plastikowych
 - uszczelek
- Uwaga, podzielne ostrze nie jest odporne na silne siły skrętne
- Dostarczane w dystrybutorze po 10 ostrzy

844.S9L10
(9 mm)**14,00 zł**844.S18L10
(18 mm)**19,00 zł**



NÓŻ ZE STALI NIERDZEWNEJ Z POKRĘTŁEM

- Budowa w 100% ze stali nierdzewnej 12C27: bardzo wysoka odporność na korozję. Idealne w środowiskach morskich
- Szybkie otwieranie jedną ręką
- Dla osób lewo i praworęcznych
- Bezpieczeństwo: blokowanie i odblokowanie w 2 etapach
- Ucho do mocowania uniwersalnego
- Długość brzeszczotu: 73,5 mm
- Długość po złożeniu: 115,5 mm
- Długość całkowita: 189 mm
- Dostarczany w skórzanym poziomym etui

KG 0,250 kg



840LE | **539,00 zł**

NÓŻ WIELOFUNKCYJNY

- Wysokiej jakości ostrza ze stali nierdzewnej
- System blokowania ostrza
- Ostrze jest częściowo ząbkowane, częściowo płaskie
- Otwiera się z 1 strony
- Dostarczane w nylonowym etui

KG 0,170 kg



840.F | **129,00 zł**

NOŻYCE DLA ELEKTRYKÓW Z OSŁONĄ

- Ramiona zalewane ergonomiczne z dwóch materiałów, dla osób prawo- i leworęcznych
- Długie ostrza z wgłębieniem do cięcia przewodu
- Wykończenie: ramiona z dwóch materiałów, ostrza czernione

KG 0,080 kg



841A.4 | **50,00 zł**

NOŻYCE UNIWERSALNE

- 2 pozycje otwarcia: otwarcie ostrzy 29 - 36 mm; otwarcie rękojeści 77-102 mm
- Wygodne rękojeści z 2 tworzyw, antypoślizgowe
- Blokada nożyc w pozycji zamkniętej
- Do cięcia: plastiku, cienkiej blachy, nylonu itp.
- Wymiary: 205 x 67 x 49 mm

KG 0,200 kg



980C (ostrze odgięte) | **69,00 zł**

980 (ostrze proste) | **59,00 zł**

NOŻYCE DLA ELEKTRYKÓW

- Ergonomiczne
- Funkcja cięcia kabli 50 mm oraz zdejmowania izolacji z kabli (1,5 - 2,5 - 4 mm)
- Wymiary:
 - długość całkowita: 160 mm
 - długość ostrza: 40 mm

Trwałość:

- Wysoka odporność, nierdzewna konstrukcja, zarówno ostrze jak i uchwyt

Bezpieczeństwo:

- Antypoślizgowy uchwyt

Wielofunkcyjność:

- Nożyce do kabli Ø 50 mm na obydwu płytach
- Automaty do zdejmowania izolacji (1,5-2,5-4 mm)

Ergonomia:

- Asymetryczna wielkość uchwytów

Praktyczność:

- Pokrowiec z zabezpieczeniem na ostrze

KG 0,150 kg



841A.3 | **115,00 zł**

NOŻYCE UNIWERSALNE

- Model wielofunkcyjny, bardzo uniwersalny, zapewniający maksymalną wygodę
- Uchwyt ergonomiczny o wyłącznej budowie FACOM dla osób praworęcznych zapewniający większą wygodę
- Idealny do cięcia grubego kartonu, aluminium (o grubości: 0,2 mm), gumy (o grubości: 3 mm), skóry (o grubości: 5 mm), strun itp.
- Ostrza ze stali nierdzewnej: precyzja i wyższa trwałość ostrzy
- Wykończenie: ramiona z dwóch materiałów

KG 0,210 kg



841A.9 | **105,00 zł**

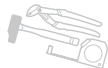

KOMPAKTOWA OPRAWKA DO BRZESZCZOTÓW

- Napięcie brzeszczotu do 80 kg
- 2 pozycje brzeszczotu: 45° i 90°
- Użytkowanie z brzeszczotami standardowymi 300 mm
- Wymiary (dł. x szer.): 385 x 145 mm
- Dostarczane z zamontowanym brzeszczotem



601

89,⁰⁰ zł

OPRAWKA DO BRZESZCZOTÓW DO METALU

- Automatykzna kontrola naciągu brzeszczotu wynoszącego 110 kg, zapewniająca optymalne i trwałe cięcie
- Kabłąk aluminiowy zapewniający maksymalną sztywność
- Ergonomiczny uchwyt = maksymalna wygoda cięcia
- 8 pozycji brzeszczotu
- Ultra szybka wymiana brzeszczotu
- Użytkowanie z brzeszczotami standardowymi 300 mm
- Wymiary (dł. x szer.): 440 x 145 mm
- Dostarczane z zamontowanym brzeszczotem



603F

159,⁰⁰ zł

BRZESZCZOT BIMETALOWY ZE STALI KOBALTOWEJ

- 668A.8: do stali półtwardej grubej - zalecana grubość: 6 - 25 mm
- 668A.10: do stali specjalnych lub stopów - zalecana grubość: 3 - 6 mm
- 668A.12: do stali nierdzewnej, miedzi - zalecana grubość: 1 - 3 mm
- Brzeszczot ze stali kobaltowej: wyższa odporność na rozgrzewanie, ograniczenie zużycia zębów
- Jednolite parametry przez cały okres używania brzeszczotu
- Lepsza elastyczność i bardziej równe cięcia
- Przystosowany do wszystkich materiałów
- Długość brzeszczotu: 300 mm
- Pudełko zawierające 100 sztuk



668A.8

9,⁰⁰ zł

668A.10

9,⁰⁰ zł

668A.12

9,⁰⁰ zł

SZCZYPCE NASTAWNE

- Przycisk szybkiej i precyzyjnej regulacji z blokadą
- Zapadka 12-pozycyjna
- Ergonomia i bardzo zbliżone ramiona umożliwiające mocne zaciskanie
- Wysoka wytrzymałość na skręcanie i zginanie
- Główna pocieniana z zębami samozaciskowymi
- Zęby hartowane, twardość 62 HRC



181A.18CPE

166,⁹⁴ zł*181A.25CPE
(standard)105,⁰⁰ zł181EF.25CPE
(długie szczęki)105,⁰⁰ zł

SZCZYPCE NASTAWNE STANDARDOWE

- NF ISO 8976, ISO 8976, DIN ISO 8976, ASME B107.500
- Ramiona wyoblone dla większej wygody użytkowania
- Zęby samozaciskające się
- Zabezpieczenie przed zaciśnięciem palców
- Rękojeści w osłonach



170A.18

50,⁰⁰ zł

170A.25

55,⁰⁰ zł

170A.30

185,⁰⁰ zł

SZCZYPCE NASTAWNE AUTOMATYCZNE

- 485.17 - rozwartość: średnica 28 mm, 6-kątne 23 mm
- 485.23 - rozwartość: średnica 45 mm, 6-kątne 38 mm



485.17

165,⁰⁰ zł

485.23

169,⁰⁰ zł



ZESTAW 2 SZCZYPIEC EXTRA DŁUGICH

- Zestaw 2 szczypiec ekstra długich do prac w miejscach trudno dostępnych
- Ergonomiczne i wygodne rękojeści
- Podwójny efekt dźwigni: do pracy w ciasnych miejscach, nawet jedną ręką
- Szczypki długie i cienkie, szczęki półokrągłe
- 195.34L: model wygięty pod kątem 45°: lepsza dostępność w miejscach trudno dostępnych
- Długość: 340 mm, cienki profil



185.2L | **209,00 zł**

SZCZYPCE UNIWERSALNE ZAGIĘTE

- Wygięcie pod kątem 45°, szczęki półokrągłe do pracy w miejscach trudno dostępnych
- Szczypce uniwersalne 3 w 1: zacisk do rur, chwyt, cięcie
- Długie i cienkie szczypki zapewniające lepszy dostęp
- Zakrzywiona i ergonomiczna rękojeść: zwiększa wygodę użytkownika, kąt umożliwia lepszą widoczność elementu i zapobiega bolom mięśni nadgarstka



193.20G | **89,00 zł**

ZESTAW 4 SZCZYPIEC

- 180.CPE: szczypce nastawne
- 192A.16CPE: szczypce tnące
- 187A.18CPE: szczypce uniwersalne
- 185A.20CPE: szczypce półokrągłe



CPE.A1 | **325,00 zł**

ZESTAW 3 SZCZYPIEC

- 181A.25.CPE: szczypce nastawne
- 192A.16CPE: szczypce tnące
- 185A.20CPE: szczypce o szczękach półokrągłych



CPE.A5PB | **335,00 zł**

SZCZYPCE TNĄCE BOCZNE

- Minimalny wysiętek podczas cięcia dzięki dużej dźwigni i odsuniętej osi
- Wysoka trwałość dzięki stali chromowo-molibdenowo-wanadowej (wysoka twardość ostrzy: 61/63 HRC)
- Ergonomiczne osłony z materiału bardzo odpornego na produkty chemiczne
- Demontowalna sprężyna rozszerzająca
- Wykończenie: chromowane



192A.16CPE | **85,00 zł**

192A.18CPE | **89,00 zł**

192A.20CPE | **125,00 zł**

NOWOŚĆ

SZCZYPCE TNĄCE DUŻEJ MOCY

- Maks. średnica drutu: 3 mm
- Konstrukcja zmniejszająca wysiętek
- Możliwość dopasowania do systemów zabezpieczających FACOM
- Ergonomiczna osłona wytrzymała na środki chemiczne
- Wyprodukowane we Francji



192T.18UPE | **219,00 zł**

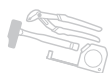

SZCZYPCE Z SERII CPE

- Chromowane wykończenie
 - Nowoczesny design
 - Komfortowe użytkowanie
 - Lepsze osiągi i dłuższa żywotność
- 185A.20CPE: Szczypce półokrągłe
187A.16CPE: Szczypce uniwersalne
192A.16CPE: Szczypce tnące boczne



185A.20CPE	99, ⁰⁰ zł
187A.16CPE	65, ⁰⁰ zł
192A.16CPE	85, ⁰⁰ zł

SZCZYPCE STANDARDOWE

- 192A.16G: szczypce tnące
195A.20G: szczypce proste
185A.20G: szczypce odgięte pod kątem 40°



192A.16G	65, ⁰⁰ zł
195A.20G	85, ⁰⁰ zł
185A.20G	75, ⁰⁰ zł

SZCZYPCE DO PIERŚCIENI OSADCZYCH BEZOCZKOWYCH ZEWNĘTRZNYCH

- Szczęki specjalne do manewrowania pierścieniami oczkowymi lub bezoczkowymi
- Wykończenie: chromowane, osłony rękojeści z PCV



Ref.	d min.+maks. (mm)	L (mm)	KG
411A.17	15-62	150	0,190
411A.20	60-160	190	0,275

411A.17	125, ⁰⁰ zł
411A.20	129, ⁰⁰ zł

ZESTAW DO PIERŚCIENI OSADCZYCH WEWNĘTRZNYCH I ZEWNĘTRZNYCH

- Szczęki wymienne o rozmiarach:
 - średnica 8-63 mm, do pierścieni osadczych wewnętrznych
 - średnica 3-63 mm, do pierścieni osadczych zewnętrznych
- Zawiera:
 - 469.PA: szczypce do pierścieni osadczych wewnętrznych
 - 467.PA: szczypce do pierścieni osadczych zewnętrznych
 - 82H.2.5: klucz trzpieniowy
 - Zestaw 18 wymiennych końcówek do szczęk
- Dostarczany w kasecie plastikowej



470	455, ⁰⁰ zł
-----	-----------------------

ZESTAW 4 SZCZYPIEC DO PIERŚCIENI OSADCZYCH

- Zakres 19-60 mm
- Szczęki proste i odchylone

Identyfikacja kolorowa



Ref.	Otwierające	Zamykające
177A.18		
197A.18	19-60 mm	19-60 mm
179A.18		
199A.18		

PCJ4	309, ⁰⁰ zł
------	-----------------------

SZCZYPCE OTWIERAJĄCE DO PIERŚCIENI OSADCZYCH ZEWNĘTRZNYCH

- 477.32 - końcówka prosta
- 497.32 - końcówka 45°
- d = 3,2 mm
- d min.-maks. 80-200 mm
- długość = 310 mm



477.32	245, ⁰⁰ zł
--------	-----------------------

497.32	249, ⁰⁰ zł
--------	-----------------------

SZCZYPCE ZAMYKAJĄCE DO PIERŚCIENI OSADCZYCH WEWNĘTRZNYCH

- 499.32 - końcówka 45°
- 479.32 - końcówka prosta
- d = 3,2 mm
- d min.-maks. 80-200 mm
- długość = 310 mm



479.32	235, ⁰⁰ zł
--------	-----------------------

499.32	249, ⁰⁰ zł
--------	-----------------------



KLUCZE PRZEGUBOWE HAKOWE

- Przegub jest wyposażony w podkładkę sprężynującą, która zapewnia delikatne, ale pewne funkcjonowanie
- Rozwarcie: od 15 do 120 mm
- Wykończenie: chromowane satynowane



Ref.	Ø (mm)
125A.35	15 - 35
125A.50	35 - 50
125A.80	50 - 80
125A.120	80 - 120

125A.35 | **79,00 zł**

125A.50 | **99,00 zł**

125A.80 | **125,00 zł**

125A.120 | **149,00 zł**

KLUCZE NASTAWNE CHROMOWANE

Normy: ISO 6787, DIN 3117, NF ISO 6787, ASME B 107.8 M

- Dobry dostęp do pokrętki = łatwa regulacja
- Szczeka ruchoma, nie przekraczająca rozmiarów główki podczas maksymalnego rozwarcia
- Wstępne ustawienie szczęk za pomocą podziałki milimetrowej
- Kierunek obrotu pokrętki w prawo
- Gama od 4 do 24"
- Wykończenie: korpus chromowany, powierzchnie główki polerowane

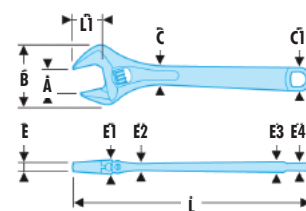

113A.4C | **50,00 zł**

113A.10C | **75,00 zł**

113A.6C | **50,00 zł**

113A.12C | **99,00 zł**

113A.8C | **59,00 zł**

113A.18C | **265,00 zł**

Ref.	A (mm)	B (mm)	C x C1 (mm)	E (mm)	L (mm)	L1 (mm)	KG (kg)
113A.4C	13	34,0	11,0 x 14,0	4,5	114	13	0,065
113A.6C	20	45,0	14,8 x 18,5	5,0	155	19	0,125
113A.8C	27	61,5	18,5 x 24,0	6,5	206	24	0,275
113A.10C	30	69,5	21,5 x 28,5	9,0	255	29	0,480
113A.12C	34	80,0	25,0 x 31,0	10,0	306	34	0,700
113A.18C	53	115,0	31,0 x 38,5	16,0	456	53	1,790



KLUCZE NASTAWNE

- Krótka rękojeść i cienki profil zapewniają maksymalną dostępność
- Lekki = zwiększony komfort
- Otwarcie XL zapewniające dużą uniwersalność użycia: do 41 mm
- Dobra dostępność śruby regulacyjnej = łatwość używania
- Szczeka ruchoma, nie przekraczająca rozmiarów główki podczas maksymalnego rozwarcia
- Podziałka milimetrowa
- Powierzchnia: korpus chromowany, powierzchnie główki polerowane

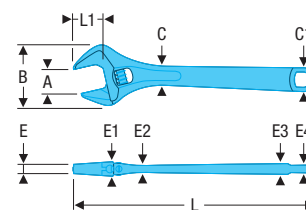

113AS.6C | **123,46 zł***

113AS.8C | **75,00 zł**

Ref.	A (mm)	B (mm)	C x C1 (mm)	E (mm)	E1 (mm)	E2 (mm)	E3 (mm)	E4 (mm)	L (mm)	L1 (mm)	KG (kg)
113AS.6C	33	58	17x19	6,3	9,9	6,7	8,8	7,1	160	25,3	0,178
113AS.8C	40	74	19x23	7	12,1	8,8	10,4	9	200	32,4	0,328

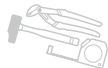

SZCZYPCE ZACISKOWE O SZCZĘKACH KRÓTKICH

- System „butonierkowy” - 5 pozycji
- Spust do kontrolowanego stopniowego odblokowywania
- Praktyczny i bezpieczny: Do używania jedną ręką
- Szczęki o szerokości 17 mm
- Obrabiana szczelina w szczypce górnej do zaciskania rur o małych średnicach
- Powierzchnia chromowana

500A Original

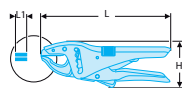

H X L X L1 (mm)

80,7 x 230 x 17

KG

0,740

500A | 159,⁰⁰ zł

SZCZYPCE ZACISKOWE O SZCZĘKACH DŁUGICH

- System „butonierkowy” - 5 pozycji
- Spust do kontrolowanego stopniowego odblokowywania
- Praktyczny i bezpieczny: do używania jedną ręką
- Szczęki o szerokości 17 mm
- Obrabiana szczelina w szczypce górnej do zaciskania rur o małych średnicach
- Model 501A z ruchomą końcówką szczęki, która dostosowuje się do wszystkich konfiguracji chwytu
- Powierzchnia chromowana

501A Original

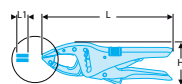

H X L X L1 (mm)

80,7 x 250 x 17

KG

0,770

501A | 175,⁰⁰ zł

SZCZYPCE ZACISKOWE Z PRZEGUBOWYMI KOŃCÓWKAMI SZCZĘK

- System „butonierkowy” - 5 pozycji
- Spust do kontrolowanego stopniowego odblokowywania
- Praktyczny i bezpieczny: do używania jedną ręką
- Szczęki o szerokości 17 mm
- Obrabiana szczelina w szczypce górnej do zaciskania rur o małych średnicach
- Przegubowa końcówka szczęki dostosowuje się do wszystkich konfiguracji chwytu
- Powierzchnia chromowana

506A Original

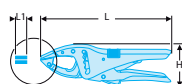

H X L X L1 (mm)

80,7 x 250 x 17

KG

0,790

506A | 199,⁰⁰ zł

SZCZYPCE ZACISKOWE O DUŻEJ ROZWARTOŚCI

- System „butonierkowy” - 5 pozycji
- Spust do kontrolowanego stopniowego odblokowywania
- Praktyczny i bezpieczny: do używania jedną ręką
- Rozwarcie szczęk do 135 mm
- Szczęki o szerokości 17 mm
- Obrabiana szczelina w szczypce górnej do zaciskania rur o małych średnicach
- Powierzchnia chromowana

505A Original

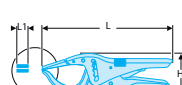

H X L X L1 (mm)

85 x 274 x 17

KG

0,814

505A | 195,⁰⁰ zł

SZCZYPCE ZACISKOWE JEDNOPOZYCYJNE

- Spust do kontrolowanego stopniowego odblokowywania
- Praktyczny i bezpieczny: do używania jedną ręką
- Obrabiana szczelina w szczypce górnej do zaciskania rur o małych średnicach
- Powierzchnia chromowana

501AMP Original

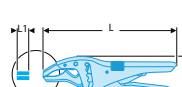

H X L X L1 (mm)

80,7 x 248 x 17

KG

0,758

501AMP | 139,⁰⁰ zł



SZCZYPCE ZACISKOWE ZWORNICOWE

- Siła zacisku: 4000 N, regulowana
- Szczęka przesuwna kuta, hartowana, cynkowana
- Uzębienie nawęglanej chromowane
- Szczęka dolna wychylna pod kątem 9° za pomocą śruby nastawczej
- Powierzchnia: chromowana
- Zakres: od 190 do 290 mm



521.150 | **179,00 zł**

521.100 | **149,00 zł**

521.200 | **199,00 zł**

SZCZYPCE ZACISKOWE O SZCZĘKACH UNIWERSALNYCH: MAŁE / DUŻE

- Szczypce przystosowane do prac produkcyjnych i utrzymania ruchu w przemyśle i motoryzacji
- Automagiczne dopasowanie do zaciskanego elementu, regulacja siły zacisku
- Zakres:
 - małe 30 mm, wymiary: 150 x 45 mm
 - duże 38 mm, wymiary: 250 x 63 mm
- Chromowane wykończenie
- Możliwość odblokowania za pomocą dźwigni



580.6 | **99,00 zł**

580.10 | **119,00 zł**

KLUCZE DO RUR Z GŁÓWKĄ ODCHYLENĄ O 45°

- Zakres: 10 do 60 mm; 1/2" do 2"
- Korpus ze stali kutej wysokiej jakości
- Uzębienie specjalne do uchwycenia rury w 3 punktach



121A.1P | **135,00 zł**

121A.1P1/2 | **159,00 zł**

121A.2P | **225,00 zł**

ZWORNICE TŁOCZKOWE

- Zakres: 0 do 1500 mm
- Szyna z hartowanymi karbowanymi krawędziami bocznymi do swobodnego mocowania
- Wykończenie: lakierowane, szyna cynkowana



Ref.	CENA Zł	Ref.	CENA Zł
272A.300	149,00	272A.800	225,00
272A.400	169,00	272A.1000	235,00
272A.500	189,00	272A.1200	235,00
272A.600	199,00	272A.1500	249,00

SUWMIARKA CYFROWA, ECO

- Suwmiarka przeznaczona do użytku w warsztacie
- Dokładność 0,01 mm
- Mechanika ze stali Inox
- 6 mm wyświetlacz cyfrowy LCD dla lepszego odczytu
- Zero - samonastawne
- Konwersja mm/cal
- Czas działania: ok. 3500 godz.
- Zgodna z normą DIN 862
- Długość: 150 mm
- Dostarczana z baterią CR2032
- Dostarczana w kasecie



1300E | **255,00 zł**

SUWMIARKA UNIWERSALNA NA 1/50E

- DIN 862
- Klasa 0
- Dokładność 1/50 - 0,02 mm
- Pomiary wewnętrzne, zewnętrzne i głębokości
- Linią ze stali nierdzewnej - powierzchnia matowa
- Twardość liniálu: minimum 40 HRC
- Płaski głębokościomierz
- Noniusz z prowadnicą pozwalającą na wygodniejsze ustawienie kciuka
- Trwałość noniusza: 20 000 cykli/min
- Blokowanie noniusza przez śrubę
- Dostarczana w kasecie z atestem zgodności



805.1 | **189,00 zł**

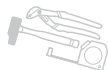

PODSTAWKA MAGNETYCZNA PRZEGUBOWA

- Promień działania: 280 mm
- Siła oderwania w pionie: 600 N (60 Kg)
- Gwint M8
- Cokół: 50 x 55 x 60 mm



812.3

529,⁰⁰ zł

CZUJNIK ZEGAROWY 1/100 mm

- Dokładność: 1/100 - 0,01 mm
- Skok 10 mm rejestrowany przez sumator
- Tarcza obrotowa: Ø 57 mm
- Końcówka pomiarowa wymienna



812B.AC

269,⁰⁰ zł

MIKROMETR - 1/100

- DIN 863, odczyt: 0,01 mm
- Końcówka z węgliką Ø 6,5 mm
- Bębenek grzechtkowy z ogranicznikiem momentu
- Siła przykładana na mierzony element zawiera się dokładnie między 5 i 10 Nm
- Bębenek = Ø 18 mm
- Bębenek z podziałką na 50 (jeden obrót bębena równa się siła przykładana o 0,5 mm)
- Płytki izotermiczne
- Dostarczany z kluczem do kalibrowania oraz z kluczem i płytką od modelu 806C.50
- Dostarczany w kasecie plastikowej z atestem zgodności



806.C25

169,⁰⁰ zł

MIARA ZWIJANA WE WZMOCNIONEJ OBUDOWIE

WYSOKIEJ JAKOŚCI TAŚMY:

- 19 mm szerokości dla długości 3 m
- 28 mm szerokości dla długości 5 i 8 m
- Pokryta powłoką Mylar o wysokiej trwałości, matowa, antyodblaskowa

MOCNA OBUDOWA:

- Wykonana z dwóch materiałów:
- Gumowa powłoka zapewnia komfort pracy
- Wysoka wytrzymałość



- ZACZEP MOCOWANY NA 3 NITY
- DUŻY CHWYTACZ
- PRZYCISK BŁOKADY
- AUTOMATYCZNY POWRÓT TAŚMY
- KLIPS NA PASEK DO ZAWIESZANIA

897A.319
(3 m)

45,⁰⁰ zł

897A.528
(5 m)

55,⁰⁰ zł

897A.828
(8 m)

69,⁰⁰ zł

MIARA ZWIJANA W PLASTIKOWEJ OBUDOWIE

- 13 mm szerokości dla długości 2 m
- 19 mm szerokości dla długości 3 m i 5 m
- 25 mm szerokości dla długości 8 m
- Dwustronna podziałka
- Duża wytrzymałość
- Antyrefleksyjna powłoka taśmy
- Zaczep mocowany na 2 nity: 2 i 3 m
- Zaczep mocowany na 3 nity: 5 i 8 m



893B.213

20,⁰⁰ zł

893B.519

39,⁰⁰ zł

893B.319

25,⁰⁰ zł

893B.825

45,⁰⁰ zł

ZESTAW NARZĘDZI POMIAROWYCH

- Zawiera: 805.M: suwmiarkę 1/50 mm, (do 200 mm); 806.C25: mikrometr 1/100 mm, (zakres: 25 mm); 806C.50: mikrometr 1/100 mm, (zakres: 25 - 50 mm); 811: Głębokościomierz 1/50 mm, (do 160 mm), regulacja śrubą dokładnego nastawiania; 818B.15: kątownik zwykły 150 mm (klasa dokładności 1); 818B.15: kątownik ze stopką 150 mm (klasa dokładności 1); 1901.05: kompas prosty 150 mm; 236: rysik traserski z węgliką; DELA.1051.300: liniał ze stali nierdzewnej 300 mm; 256.4: punktak
- Dostarczany w kasecie (dł. x gł. x wys.): 410 x 280 x 40 mm



809.J3

1409,⁰⁰ zł



MŁOTEK Z RĘKOJEŚCIĄ GRAFITOWĄ

Połączone 3 materiały dla doskonałego rezultatu

- 1. Grafit:** wysoka wytrzymałość, brak ryzyka złamania trzonka
 - 2. Polipropylen:** redukcja wibracji
 - 3. Elastomer:** Doskonały chwyt w rękę, odporność na działanie agresywnych substancji stosowanych w warsztatach
- Bezpieczna rękojeść z rdzeniem grafitowym



Bezpieczne pobijanie

Ref.	L x H x P (mm)	KG
205C.20	260 x 96 x 19	0,250
205C.30	300 x 106 x 23	0,380
205C.50	320 x 122 x 27	0,580
205C.80	350 x 132 x 33	0,960
205C.100	360 x 137 x 36	1,140



205C.50 | **59,00 zł**

205C.20 | **45,00 zł**

205C.80 | **79,00 zł**

205C.30 | **49,00 zł**

205C.100 | **89,00 zł**

MŁOTKI MONTAŻOWE BEZODRZUTOWE Z KOŃCÓWKAMI WYMIENNYMI

- Trzonek z włókna szklanego, korpus ze stali
- Łatwo wymienne, specjalne końcówki z nylonu o twardości wg Shore'a D74 +/-5
- Rękojeść ergonomiczna z rowkowanego PVC
- Powierzchnia czarna powlekana



Ref.	L x H x P (mm)	KG
212A.35	305 x 112 x 35	0,690
212A.40	310 x 117 x 40	0,760
212A.50	320 x 120 x 50	1,070
212A.60	330 x 138 x 60	1,680

212A.35 | **139,00 zł**

212A.50 | **195,00 zł**

212A.40 | **149,00 zł**

212A.60 | **345,00 zł**

MŁOTKI Z TRZONKIEM GRAFITOWYM

- Bezpieczny trzonek ergonomiczny z rdzeniem grafitowym

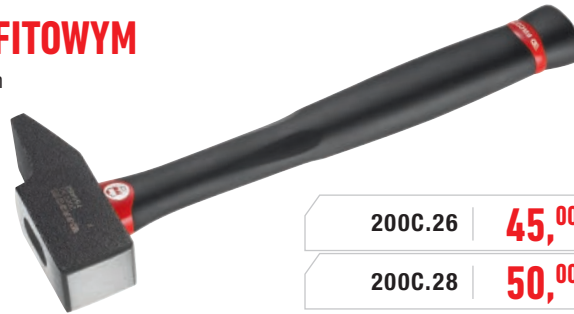

Ref.	L x H x P (mm)	KG
200C.26	245 x 80 x 25	0,345
200C.28	270 x 88 x 38	0,380
200C.30	270 x 93 x 30	0,470
200C.32	300 x 100 x 32	0,585
200C.36	300 x 106 x 35	0,725
200C.40	330 x 108 x 40	1,000
200C.42	330 x 117 x 42	1,100
200C.50	360 x 138 x 50	1,900
200C.60	380 x 151 x 60	2,800

200C.36 | **65,00 zł**

200C.26 | **45,00 zł**

200C.40 | **75,00 zł**

200C.28 | **50,00 zł**

200C.42 | **85,00 zł**

200C.30 | **55,00 zł**

200C.50 | **105,00 zł**

200C.32 | **59,00 zł**

200C.60 | **169,00 zł**

MŁOTKI Z TRZONKIEM DREWNIANYM

- Trzonek z drewna hikorowego „wysokie bezpieczeństwo”, potrójne osadzenie: 2 kliny stalowe i 1 klin drewniany



Ref.	L x H x P (mm)	KG
205H.20	280 x 96 x 19	0,250
205H.30	300 x 106 x 23	0,380
205H.50	320 x 122 x 27	0,580
205H.80	350 x 132 x 33	0,960
205H.100	360 x 137 x 36	1,200

205H.50 | **49,00 zł**

205H.20 | **35,00 zł**

205H.80 | **59,00 zł**

205H.30 | **45,00 zł**

205H.100 | **69,00 zł**

MŁOTKI MONTAŻOWE BEZODRZUTOWE

- Młotek montażowy bezodrzutowy z mikrokulkami stalowymi
- Korpus i trzonek ze stali powlekane poliuretanem na wtryskarce
- Powierzchnia bijaka o twardości wg Shore'a D63
- Trzpień ergonomiczny z tworzywa sztucznego



216.40 | **125,00 zł**

216.50 | **149,00 zł**

216.60 | **165,00 zł**

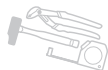

KOMPLET 5 WYBIJAKÓW Z RĘKOJĘCIĄ

- Ø 3-4-5-6-8 mm
- Dostarczany w funkcjonalnym pudełku



249.GPB

209,⁰⁰ zł

PRZECINAKI

- Zawiera:
 - 3 przecinaki: 263.G19 - 20 - 22
 - 1 przecinak: 265.G18
- Dostarczane w kartonowym pudełku



263.GJ4

259,⁰⁰ zł

PRZECINAK EXTRA PŁASKI

- Przecinak z zabezpieczeniem, średnica: 85 mm
- Kuty ze stali chromowo-wanadowej, hartowanej
- Szer. ostrza: 26 mm, dł.: 235 mm
- 259.P – Zabiepieczony
- 259 – Bez zabezpieczenia



259.P

69,⁰⁰ zł

259

45,⁰⁰ zł

PUNKTAK AUTOMATYCZNY

- Uderzenie następuje przez wyzwolenie sprężyny pod działaniem zwykłego naciśnięcia na główkę
- Moc uderzenia jest regulowana poprzez obrót moletowanego pierścienia
- Siła wyzwolenia sprężyny: od 11 do 22 kg
- Powierzchnia: korpus chromowany, ostrze nasmarowane
- Długość: 140 mm



257A

159,⁰⁰ zł

PUNKTAK AUTOMATYCZNY

- Moc uderzenia jest regulowana przez dokręcenie główki od 15 do 25 kg
- Rękojeść ergonomiczna FACOM
- Końcówka hartowana na 57-60 HRc



257.G

189,⁰⁰ zł

ZESTAW 7 WYBIJAKÓW W SASZETCE

- 248.2-3-4-5-6-8-10 mm



248.JT7

175,⁰⁰ zł

ZESTAW 4 WYBIJAKÓW Z RĘKOJĘCIĄ

- Ø 10 - 12 - 14 - 16 mm



249.GJ4

245,⁰⁰ zł

PRZECINAK DO NAKRĘTEK

- Zestaw zawiera: M9 i M18



Ref.	L (mm)	Średnica otworu (mm)	Zakres (mm)
289.M8	100	19	12- 16
289.M18	128	32	16-22

289.J1

415,⁰⁰ zł

ZESTAW WYKRĘTAKÓW DO SZPILEK

- Zestaw zawiera:
 - 5 wiertel stożkowych
 - 5 wykrętałów do szpilek: Ø 3 do 18 mm
 - Pokrętko nastawne



285.J10

519,⁰⁰ zł



WIERTŁA STOPNIOWE

- Zgodne z normą
- Do wiercenia cylindrycznego i dokładnego we wszelkiego rodzaju materiałach
- Oznakowanie laserowe różnych średnic
- Średnica końcówki: 10 mm
- 229A.ST0: 4 - 5 - 6 - 7 - 8 - 9 - 10 - 11 - 12
- 229A.ST1: 4 - 6 - 8 - 10 - 12 - 14 - 16 - 18 - 20
- 229A.ST2: 4 - 6 - 9 - 12 - 15 - 18 - 21 - 24 - 27 - 30 - 33 - 36 - 39
- 229A.ST3: 6 - 9 - 13 - 16 - 19 - 21 - 23 - 26 - 29 - 32 - 35 - 38



229A.ST0 | **125,00 zł**

229A.ST2 | **355,00 zł**

229A.ST1 | **119,00 zł**

229A.ST3 | **239,00 zł**

WIERTŁA STOPNIOWE ISO

- Do wiercenia cylindrycznego i dokładnego we wszelkiego rodzaju materiałach
- Nie wymaga nawiercania otworu wstępnego
- Chwył walcowy z 3 spłaszczeniami na obwodzie, zapewniający dobry napęd bez mikro blokowania

678014



PG
- 12 rozmiarów PG:
6 - 37
- Długość 100 mm

Możliwość wiercenia w stali o grubości do 4 mm

678006



ISO
- 11 rozmiarów ISO:
6 - 40
- Długość 96 mm

678014 PG | **185,00 zł**

678006 ISO | **249,00 zł**

ZESTAWY GWINTOWNIKÓW I NARZYNEK

- Zestaw zawiera dwa gwintowniki dla każdego rozmiaru: zgrubny i wykończeniowy
- Zawartość: 16 gwintowników, 8 narzynek, 4 uchwyty do narzędzi
- Rozmiary:
 - J1: M3 - M4 - M5 - M6 - M7 - M8 - M10 - M12
 - J2: M3 - M4 - M5 - M6 - M7 - M8 - M10 - M12 - M14 - M16 - M18
- Wkładka PL.47
- Zestaw w kasecie BT.109G
- Wymiary: 470 x 195 x 53 mm



221.227J1 | **985,00 zł**

221.227J2 | **2049,00 zł**

ZESTAW GWINTOWNIKÓW KOBALTOWYCH, NARZYNEK I UCHWYTÓW NARZĘDZI

- Każdy zestaw zawiera dwa gwintowniki dla każdego rozmiaru: zgrubny i wykończeniowy
- Zestawy 227.SJ1 i 227.SJ2 zawierające gwintowniki kobaltowe (symbol 227.S)
- Rozmiary:
 - SJ1: M3 - M4 - M5 - M6 - M7 - M8 - M10 - M12
 - SJ2: M3 - M4 - M5 - M6 - M7 - M8 - M10 - M12 - M14 - M16 - M18
- Wkładka PL.47 i kasetka BT.109G: dla zestawów 221.227J1 i 221.227SJ1
- Wkładka PL.46 i kasetka BT.105: dla zestawów 221.227J2 i 221.227SJ2



221.227SJ1 | **1965,00 zł**

221.227SJ2 | **2279,00 zł**

ZESTAWY WIERTŁ SZLIFOWANYCH

- Do stali do 800 MPa, stali nierdzewnej, żeliwa szarego, stopów aluminium
- Zestawy 222A.TJ19, 222A.TJ25 i 222A.TJ32: Wiertła od 5/10 co 5/10 mm
- Zestawy 222A.TJ50 i 222A.TJ81: Wiertła od 1/10 co 1/10 mm



222A.TJ19 | **219,00 zł**

222A.TJ25 | **335,00 zł**

222A.TJ50 | **435,00 zł**

222A.TJ32 | **605,00 zł**

222A.TJ81 | **1135,00 zł**

POKRĘTLA GRZECHOTKOWE DO GWINTOWNIKÓW

- Grzechotka prawo- i lewoskrętna
- Blokowanie
- Powierzchnia: chromowana polerowana



Ref.	Maks. Mm	Mocowanie	Długość mm	KG
830A.5	5	M6	85	0,164
830A.10	8	M12	105	0,316
830A.5L	5	M6	250	0,230
830A.10L	8	M12	300	0,413

830A.5 | **69,00 zł**

830A.5L | **99,00 zł**

830A.10 | **89,00 zł**

830A.10L | **125,00 zł**

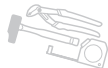

AUTOMATYCZNE SZCZYPCE DO ZDEJMOWANIA IZOLACJI W 100% AUTOMATYCZNE

- Korpus nylonowy, wzmocniony włóknom szklanym
- Zakres od 0,02 do 10 mm²
- Regulacja długości ściągania izolacji 3 - 18 mm
- Wbudowana funkcja cięcia:
 - 1,5 mm² kable jednożyłowe
 - 10 mm² kable wielożyłowe



793936

249,⁰⁰ zł

NARZĘDZIE DO ŚCIĄGANIA IZOLACJI

- Ergonomiczny przycisk «reduktor wysiłku»
- Zapasowe ostrze wbudowane w korpus
- Łatwo dostępne pokrętko regulacji
- Ostrze obrotowe
- 985955 ostrze proste
- 985956 ostrze zagięte
- 986061 zestaw 5 obrotowych ostrzy



985956

65,⁰⁰ zł

AUTOMATYCZNE SZCZYPCE DO ŚCIĄGANIA IZOLACJI Z UCHWYTEM REWOLWEROWYM 90°

Więcej wygody i ergonomii:

- Rękojeść pistoletowa 90°
 - mniejszy wysiłek,
 - mniej zmęczenia
- Lekkie: 165,5 g
- Miękki uchwyt
- Szybkie i łatwe cięcie
- Precyzyjne ściąganie izolacji
- Wytrzymałe, nadają się do użytku intensywnego
- Uniwersalne: duży zakres dla ściągania izolacji
- Łatwa wymiana szczęk



793940

295,⁰⁰ zł

ZESTAW DLA ELEKTRYKA - PRZENOŚNE NARZĘDZIE DO ZACISKANIA

- Do regularnego i dokładnego zaciskania złączy mechanicznych, elektrycznych i elektronicznych
- Doskonale zestawienie kabla i końcówki; wgłębienia zaciskowe są umiejscowione w sposób umożliwiający użytkownikowi dobrą widoczność przy wkładaniu kabla i końcówki
- System blokujący umożliwia szybką zmianę matryc bez dodatkowego narzędzia
- Zastosowanie ergonomicznego i kompaktowego narzędzia, składającego się z pojedynczych szczypiec i zestawu matryc dostarczonych w modułowym opakowaniu, stanowi zdecydowanie ułatwienie dla użytkownika

- Idealne dla w szystkich instalatorów i konserwatorów pragnących odciążyć swoją skrzynkę narzędziową i zaoszczędzić czas pracy
- Zawartość:
 - szczypce do zaciskania 821416
 - 4 matryce (821461 - 821462 - 821463 - 821469)
 - Stripper Swingo® 793936
 - narzędzie do odizolowywania 985956
 - skrzynka plastikowa BP.MBOXM
 - wkładka piankowa PM.819810



819810

1409,⁰⁰ zł

SZCZYPCE AUTOMATYCZNE DO CIĘCIA PRZEWODÓW/ ŚCIĄGANIA IZOLACJI

PRZEWODÓW/ŚCIĄGANIA IZOLACJI

- Do przewodów jednożyłowych lub wielożyłowych z automatycznym nastawianiem szczypiec na daną średnicę przewodu
- Pokrętko regulacji długości ściągania izolacji
- Ostrza zapasowe 162-L1
- 1 narzędzie i 1 ruch dla wykonania 2 operacji: cięcie, zdejmowanie izolacji



mm ²	AWG	mm	mm	L mm	KG
0,4 - 4	21 - 11	0,7 - 2,3	4 - 17	160	0,340 kg

985761

315,⁰⁰ zł

SZCZYPCE DO ZACISKANIA KOŃCÓWEK OKRĄGŁYCH Z MATRYCĄ OBROTOWĄ

- Matryce obrotowe indeksowane w 6 pozycjach: 6 - 10 - 16 - 25 - 35 - 50 mm²
- Możliwość zwolnienia szczypiec w czasie zaciskania
- Zgodne z normą NFC 20-130



986095

1189,⁰⁰ zł

SERKAN 360° - NARZĘDZIE WIELOFUNKCYJNE DLA ELEKTRYKÓW

- Zastępuje większość dostępnych na rynku matryc
- Grzechotkowy mechanizm zapewnia precyzję pracy
- Ergonomiczna rękojeść wykonana z anypoślizgowego materiału
- Narzędzie pasuje do każdej wielkości dłoni
- Obsługuje złącza w rozmiarach od 0,14 do 10 mm(φ)
- Nie wymaga dużej siły nacisku ze strony operatora
- Możliwość pracy pod kątem prostym (90°)
- Wszechstronne zastosowanie:
 - montaż paneli, kabli, całych wiązek przewodów



985905

605,⁰⁰ zł



SZCZYPCE DO ZACISKANIA KONEKTORÓW NIEIZOLOWANYCH

- Matryca z 3 otworami do końcówek otwartych o przekroju 1,5; 2,5 i 6 mm²
- Długość: 195 mm
- Spełnia normy DIN 46249



985757

885,⁰⁰ zł

SZCZYPCE ZACISKOWE DO KOŃCÓWEK PRZEWODÓW

- Matryce z 5 otworami (mm²): (0,5-0,75) - (1-1,5) - 2,5 - 4 - 6
- Zgodne z normą NFC 63-023
- Zapewnienie odpowiedniej siły zaciśnięcia
- Długość: 230 mm



985895

229,⁰⁰ zł

SZCZYPCE DO ZACISKANIA KONEKTORÓW WSTĘPIE IZOLOWANYCH

- Matryce z 3 otworami (mm²): (0,5-1,5) - (1,5-2,5) - (4- 6)
- Zapewnienie odpowiedniej siły zaciśnięcia zgodnie z normą CEI 60 352.2 / CEI 60 760
- Długość: 230 mm

📦 0,490 kg



985894

269,⁰⁰ zł

ZESTAW SZCZYPIEC DO IZOLACJI Z MATRYCAMI

- Do regularnego i dokładnego zaciskania złączy mechanicznych, elektrycznych i elektronicznych
- Doskonałe zestawienie kabla i końcówki; wgłębienia zaciskowe są umiejscowione w sposób umożliwiający użytkownikowi dobrą widoczność przy wkładaniu kabla i końcówki
 - System blokujący umożliwia szybką zmianę matryc bez dodatkowego narzędzia
 - Zastosowanie ergonomicznego i kompaktowego narzędzia, składającego się z pojedynczych szczypców i zestawu u matryc dostarczonych w modułowym opakowaniu, stanowi zdecydowanie ułatwienie dla użytkownika
 - Idealne dla w szystkich instalatorów i konserwatorów pragnących odciążyć swoją skrzynką narzędziową i zyskać na czasie przy pracy
 - Matryca 821461: 0,25-0,75; 1- 1,5; 2,5; 4; 6; 10 mm²
 - Matryca 821462: 0,5- 1,5; 1,5- 2,5 mm²; AWG 22-16; 16-14
 - Matryca 821466: 0,14-1; 1,5; 2,5; 4 mm²; AWG 16; 14,26- 18,12
 - Matryca 821469: 0,5- 2,5; 4- 6 mm² AWG 22-14, 12-10



819832

1109,⁰⁰ zł

NÓŻ WIELOFUNKCYJNY

Do okrągłych kabli PVC Ø 4-28 mm

Wielofunkcyjny: może być używane zarówno do cięcia, jak również do zdejmowania izolacji - system wyzwala: 30% mniej użycia siły na spuście

Łatwy w użyciu:

1. Obrótowe, intuicyjne ostrze do zdejmowania izolacji ustawić obcinarkę na kablu
 2. obrócić wokół kabla
 3. wyciągnąć gotowy kabel
- Łatwe obcinanie, bez konieczności zmiany położenia ostrza



872271

109,⁰⁰ zł

NÓŻ DLA ELEKTRYKÓW Z RĘKOJĘCIĄ PLASTIKOWĄ - 2 OSTRZA

- Nóż idealnie dostosowany do pracy przy kablach:
 - 1 ostrze proste do zastosowań uniwersalnych (długość: 65 mm) - 1 ostrze krótkie półkoliste: pozycja i kształt dostosowane do pracy z kablami (długość: 35 mm)
- Bezpieczeństwo: zatrzask blokujący na obu ostrzach
- Ucho do mocowania uniwersalnego
- Długość po złożeniu: 104 mm
- Długość całkowita: 131/169 mm



640180

95,⁰⁰ zł

SZCZYPCE HYDRAULICZNE DO ZACISKANIA KOŃCÓWEK OKRĄGLYCH I MUF

- Zgodne z normą NFC.20-130
- 35 kN
- Skok regulowany od 5 do 8 mm przez obracanie pierścienia zmniejszającego ilość ruchów pompy dla małych przekrojów
- Główna obrotowa 360°
- Wyzwalanie automatyczne z kliknięciem słyszalnym na koniec zaciskania
- Powrót tłoka za pomocą dźwigni
- Dostarczane w kasecie



985913

2419,⁰⁰ zł

SZCZYPCE STANDARDOWE DO ZACISKANIA KONEKTORÓW WSTĘPNIE IZOLOWANYCH

- Zaciskanie końcówek wstępnie izolowanych: 1,5-2,5-6 mm²
- Zaciskanie końcówek nieizolowanych: 1,5-2,5-6 mm²
- Ściąganie izolacji: 0,75 do 6 mm²
- Wbudowana funkcja cięcia kabli

0,320 kg

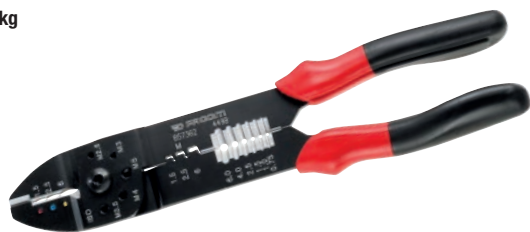

449B | 99,00 zł

WKREŃTAK - PRÓBNIK NISKIEGO NAPIĘCIA

- Osłona zabezpieczająca o szerokości 5 mm
 - Wskaźnik świetlny
 - Przejroczysta rękojeść
- AV.HT1C:
- Długość ostrza: 100 mm
 - Napięcie/V: 90-480
- AV.HT2C:
- Długość ostrza: 65 mm
 - Napięcie/V: 110-250
 - Homologacja VDE-GS



AV.HT1C (model standardowy) | 20,00 zł

AV.HT2C (model z klipsem) | 26,88 zł*

PRZEJŚCIÓWKA KĄTOWA

- Dokładność: ±2°
- Zakres kątowy: 1 - 360°
- Jednostka miary: stopień
- Dostarczana z certyfikatem wzorcowania w plastikowej kasecie

Ergonomia:

- Wyświetlacz LED i sygnalizacja dźwiękowa
- Prosty reset ustawionych parametrów



E.406 | 555,00 zł

ADAPTOR DO DOKRĘCANIA KĄTOWEGO

- Zabierak: 1/2"
- Zakres: 7 - 135 Nm (135S); 10 - 200 Nm (200S); 17 - 340 Nm (340S) - ISO 6789 - DIN EN ISO 6789 - NF EN ISO 6789

Dokładność:

- Moment: ±3% między 20% a 100% zakresu adaptora
- Kąt: ±2°
- Tryb pomiaru: szczytowy lub rosnący
- Jednostka miary: Nm, ftlb, Inlb, Kgcm, stopień
- Blokada klawiatury: operator ma dostęp tylko do wyboru programu i pamięci wyników
- Dostarczany z certyfikatem wzorcowania w plastikowej kasecie



E.506-135S (6,8 - 135 Nm) | 819,00 zł

E.506-200S (10 - 200 Nm) | 915,00 zł

E.506-340S (17-340 Nm) | 1109,00 zł

MOMENTOMIERZE

- Szybkie i proste
- Proste użytkowanie - minimum regulacji, aby uniknąć błędów
- Dla wykonania szybkiego testu przed użytkowaniem klucza aż do certyfikatu
- 3 urządzenia dla pokrycia zakresu momentu od 1 do 1000 Nm
- Dokładność ± 1%, ±1 stopień
- Jednostki pomiarowe: N.m, ft.lb ; in.lb.
- Tryb pomiaru: TRAC (momentu przyłożonego), CLIC (pierwszej wartości szczytowej), DIAL (ostatniej wartości szczytowej)
- Możliwe wstępne nastawienie wartości i tolerancji poprzez wskaźnik LED pomarańczowy, zielony, czerwony
- Złącze PC RS232
- Istnieje możliwość zamówienia z certyfikatem wzorcowania
- Wymiary: 150 x 150 x 90 mm



Ref.	Nm Min.-maks.	Zbierak
E.2000-50	2 - 50	3/8"
E.2000-350	10 - 350	1/2"
E.2000-1000	10-1000	27 mm

E.2000-50 | 4295,00 zł

E.2000-350 | 4409,00 zł

E.2000-1000 | 5635,00 zł



ZESTAW Z WKRĘTAKIEM DYNAMOMETRYCZNYM - KOŃCÓWKI DO PRZYKRĘCANIA

- Klasa II typ D (A.400 utrzymanie ruchu)
- Wkrętaki jednokierunkowe, kierunek dokręcania w prawo
- Końcówka gniazdowa sześciokątna do stosowania z końcówkami serii 1 - 1/4"
- Zabierak 1/4" na rękojeści do stosowania z rękojeścią grzechotkową typu A.300PA
- Rękojeść grzechotkowa (A.300PA)
- Klucz trzpieniowy do regulacji 4 mm
- Dostarczane w kasecie ze świadectwem kalibracji i indywidualnym numerem identyfikacyjnym
- Moment:
 - A.402: 0,5-2,5 Nm
 - A.404: 2-10 Nm



A.402J2 **799,00 zł**

A.404J2 **799,00 zł**

WKRĘTAKI DYNAMOMETRYCZNE

- Klasa II typ D (A.400 utrzymanie ruchu)
- Wkrętaki jednokierunkowe, kierunek dokręcania w prawo
- Końcówka gniazdowa sześciokątna do stosowania z końcówkami 1/4"
- Łącznik ECR 1/4" - 1/4" do nasadek i akcesoriów w opcji
- Zabierak 1/4" na rękojeści do stosowania z rękojeścią grzechotkową typu A.300PA
- 82H.4: Klucz do regulacji
- Dostarczany z certyfikatem kalibracji, kluczem do regulacji i indywidualnym numerem identyfikacyjnym
- Moment:
 - A.402: 0,5-2,5 Nm
 - A.404: 2-10 Nm



A.402 **579,00 zł**

A.404 **579,00 zł**

WKRĘTAKI DYNAMOMETRYCZNE Z ELEKTRONICZNYM ODCZYTEM MOMENTU

Zawiera:

- Dokładność 2% w kierunku ruchu wskazówek zegara (3% w kierunku przeciwnym do ruchu wskazówek zegara), między 20% i 100% maksymalnego zakresu wkrętaka
- Rozdzielczość 0,1 Ncm
- Tryb pomiarowy: szczytowy lub śledzący
- Możliwość wstępnego ustawienia 9 wartości momentu
- Klawiatura blokowana
- Pamięć 250 wartości z połączeniem do komputera USB
- System blokady końcówek
- Otwór w rękojeści: umożliwia zaczepianie podczas prac na wysokości
- Dostarczane z 1 baterią AAA-LR03 1,5 V
- Dostarczane z certyfikatem kalibracji ISO 6789
- Dostarczane w kasecie plastikowej z wkładką piankową, wym. (dł. x szer. x wys.): 570 x 100 x 70 mm
- Kabel USB E.S404-USB i zaślepki E.S404-KIT dostępne jako części zamienne
- Zakres: E.S401 0,1-1 Nm; E.S404 0,4-4 Nm



E.S404J1 **1985,00 zł**

E.S401J1 **1985,00 zł**

KLUCZE DYNAMOMETRYCZNE ELEKTRONICZNE Z POMIAREM MOMENTU I KĄTA

Wytrzymałość:

- Wysoka wytrzymałość nawet przy użytkowaniu intensywnym
- Dokładność +/-2%
- Wstępne nastawienie możliwe dla 9 wartości momentu /wartości kątowych
- Moment i kąt dokręcania z 1 narzędziem: produktywność, brak błędów odczytu (wyświetlacz cyfrowy) i dokładność

Ergonomia:

- Diody LED widoczne nawet w trudno dostępnych miejscach
- Łatwe użytkowanie: auto test i zerowanie po włączeniu
- Wskaźnik światłem i dźwiękiem (diody LED i biper)
- ISO 6789 - DIN EN ISO 6789 - NF EN ISO 6789

Dokładność:

- Moment: $\pm 2\%$ pomiędzy 20% i 100% zakresu klucza; kąt: $\pm 2^\circ$
- Zabierak 9 x 12 lub 14 x 18
- Tryb pomiaru: wartości szczytowe lub śledzenie
- Jednostki pomiarowe: N.m, ft.lb, In.lb, Kg.cm, stopnie
- Nastawienie wstępne 9 wartości momentu lub kąta
- Możliwość zablokowania klawiatury: tylko operator ma dostęp do ustawiania i do zapamiętanych wyników
- Pamięć: 250 wartości



Klucz numerowany, dostarczany z certyfikatem ISO 6789 w plastikowej kasecie na wkładce piankowej

Podłączenie do PC przez USB

E.316A30R **2119,00 zł**

E.316A135S **2215,00 zł**

E.316A200S **2429,00 zł**

E.316A340S **2545,00 zł**

Ref.	Klucz dynamometryczny elektroniczny	Nm Min - maks.	Zabierak	☐	Grzechotka	Długość (mm)
E.316A30R	30 Nm	1,5 - 30	9 x 12	1/4"	R.372	390
E.316A135S	135 Nm	7 - 135	9 x 12	1/2"	S.372V	415
E.316A200S	200 Nm	10 - 200	14 x 18	1/2"	S.382V	530
E.316A340S	340 Nm	17 - 340	14 x 18	1/2"	S.382V	650



KLUCZE DYNAMOMETRYCZNE ZE ZDEJMOWANĄ GRZECHOTKĄ - SERIA 306

- Przeznaczone do intensywnego użytkowania: trwałość mechanizmu testowana 50 000 razy
- Zgodne z normą ISO 6789 (ponad 5000 cykli)
- Dokładność: $\pm 2\%$
- R.306A25 - K306A600 - K306A1000 ($\pm 4\%$)

BEZPIECZEŃSTWO

- Dokładna i stabilna skala mikrometryczna, łatwy odczyt
- Stosowanie z akcesoriami:
- Połączenie: 9 x 12 lub 14 x 18 mm
- Średnica: 30 mm
- Klucze jednokierunkowe
- Klucze numerowane i dostarczane z certyfikatem kalibracji
- Pętka do przechowywania
- Dostarczane w skrzynce plastikowej z grzechotką i rękojeścią obrotową (za wyjątkiem symbolu R.306A25 - R.301A - K.306A600 - K.306A1000)

ZABIERAK: 9 x 12 lub 14 x 18 mm

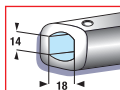
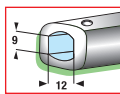

MOŻNA UŻYWAĆ Z:



Końcówkami płaskimi Końcówkami oczkowymi

Ref.	Zabierak mm	Nm Min. - maks.	□	L (mm)
R.306A25	9 x 12	5 - 25	1/4"	271
J.306A50	9 x 12	10 - 50	3/8"	357
J.306A100	9 x 12	20 - 100	3/8"	437
S.306A100	9 x 12	20 - 100	1/2"	437
S.306A200	14 x 18	40 - 200	1/2"	515
S.306A350	14 x 18	70 - 350	1/2"	725
K.306A600	14 x 18	120 - 600	3/4"	990
K.306A1000	∅ 30	200 - 1000	3/4"	1280



Niezwykle dokładne nawet przy intensywnej eksploatacji! Mocne i łatwe w użyciu

R.306A25 | 915,00 zł

J.306A50 | 1035,00 zł

J.306A100 | 1059,00 zł

S.306A100 | 1059,00 zł

S.306A200 | 1129,00 zł

S.306A350 | 1345,00 zł

K.306A600 | 2839,00 zł

K.306A1000 | 3155,00 zł

KLUCZE Z AUTOMATYCZNYM WYZWALANIEM I GRZECHOTKĄ STAŁĄ - SERIA 208

WYTRZYMAŁOŚĆ

- Wytrzymałość mechanizmu 25 000 cykli
- Odporne na wszelkiego rodzaju węglowodory w warsztatach samochodowych

SOLIDNOŚĆ

- Dokładność: $\pm 4\%$
- Utrzymywanie dokładności w czasie
- Podwójna skala ułatwiająca precyzyjne ustawienie momentu

NIEWIELKIE ROZMIARY

- Krotkie i lekkie: idealne do małych pomieszczeń
- Mała główka klucza
- Grzechotka 72-zębna (skok zęba grzechotki 5°) do stosowania z nasadkami
- Wyzwalanie wyczuwalne i słyszalne w chwili uzyskania danego momentu
- Automatyczne napinanie
- Klucz dostarczany z certyfikatem kalibracji ISO 6789
- Klucz dostarczany w ochronnej tubie plastikowej

Ref.	Zakres (Nm)	□	L (mm)	L (mm)
R.208-25	5 - 25	1/4"	300	300
J.208-50	10 - 50	3/8"	357	337
S.208-100	20 - 100	1/2"	416	396
S.208-200	40 - 200	1/2"	479	466
S.208-340	60 - 340	1/2"	632	618



Do wszystkich zastosowań



R.208-25 | 755,00 zł

J.208-50 | 695,00 zł

S.208-100 | 709,00 zł

S.208-200 | 715,00 zł

S.208-340 | 809,00 zł

KLUCZ DYNAMOMETRYCZNY Z GRZECHOTKĄ STAŁĄ - SERIA 306

- Klucz wysokiej wydajności
- ASME B 107.10-2004 - ISO 6789
- Dokładność $\pm 4\%$
- Wytrzymałość mechanizmu 50 000 cykli
- Grzechotka 72-zębna (5°) do stosowania z nasadkami



Ref.	Zakres (Nm)	□
R.306-5M	1 - 5	1/4"
J.306-25M	5 - 25	3/8"
J.306-100M	20 - 100	3/8"
S.306-340M	70 - 340	1/2"

R.306-5M | 745,00 zł

J.306-25M | 709,00 zł

J.306-100M | 689,00 zł

S.306-340M | 669,00 zł



ZESTAW KLUCZA UDAROWEGO O WYSOKIM MOMENCIE; BEZPRZEWODOWY, KOMPAKTOWY 1/2" - 5,0 Ah 18 V

Mechanizm udarowy o wysokiej sprawności, zapewniający moment 1625 Nm, do najtrudniejszych zastosowań

- Kompaktowa i lekka budowa umożliwiają pracę z użyciem tego narzędzia w ciasnych miejscach
- 3 położenia regulacji prędkości i momentu
- Wbudowana dioda LED z opóźnionym automatycznym wyłączeniem
- Spust zmieniający prędkość zapewniający doskonałą kontrolę prędkości
- Zabezpieczenia przed uderzeniami wbudowane w korpus urządzenia
- Korpus kompozytowy, odporny na kwasy i rozpuszczalniki
- Akumulator 18 V o wysokiej pojemności 5,0 Ah w technologii DeWALT ze wskaźnikiem naładowania; kompatybilność z narzędziami F ACOMR i DeWALT 18 V
- Moment maksymalny 1625 Nm
- Udry na minutę: 2400 ud./min
- Prędkość bez obciążenia 400/1200/1900 obr./min
- Zabierak kwadratowy
- Moc akumulatora 18 V
- Pojemność akumulatora 5 Ah
- Drgania 13 m/s²/a
- Drgania 5,9 m/s²/K
- Ciśnienie akustyczne 101 dB(A)
- Poziom hałasu 112 dB(A)
- Dostarczany w sztywnej walizce IP65 zawierającej: jeden klucz udarowy 1/2" CL3.CH18SD, dwa akumulatory 5,0 Ah 18 V CL3.BA1850, ładowarkę do wielu napięć CL3.CH115



CL3.CH18SP2PB

2299,⁰⁰ zł

ZESTAW KLUCZA UDAROWEGO 1/2" 2,0 Ah; 10,8 V

- Korpus kompozytowy, odporny na kwasy i rozpuszczalniki
- Akumulator: 10,8 V 2,0 Ah
- Moment maks. 270 Nm
- Udry na minutę: 1900 ud./min
- Prędkość bez obciążenia 1700 obr./min
- Zabierak kwadratowy 1/2"
- Moc akumulatora 10,8 V
- Pojemność akumulatora 2,0 Ah
- Drgania 11,1 m/s²/a
- Drgania 3 m/s²/K
- Ciśnienie akustyczne 88 dB(A)
- Poziom hałasu 99 dB(A)
- Dostarczana w torbie PROBAG zawierającej:
 - Jeden klucz udarowy 1/2" CL3.C10SD
 - Dwa akumulatory 2,0 Ah 10,8 V CL3.BA1020
 - Ładowarkę do wielu napięć CL3.CH115
- Dostępny również w rozmiarze 3/8" jako CL3.C10JD



CL3.C10SD2

1289,⁰⁰ zł

ZESTAW KLUCZA UDAROWEGO O ŚREDNIM MOMENCIE, BEZPRZEWODOWY, KOMPAKTOWY 1/2" - 2,0 Ah 18 V

- Mechanizm udarowy o wysokiej sprawności, zapewniający moment 270 Nm
- Kompaktowa i lekka budowa umożliwiają pracę z użyciem tego narzędzia w ciasnych miejscach
- Wbudowana dioda LED z opóźnionym automatycznym wyłączeniem
- Spust zmieniający prędkość zapewniający doskonałą kontrolę prędkości
- Zabezpieczenia przed uderzeniami wbudowane w korpus urządzenia
- Korpus kompozytowy, odporny na kwasy i rozpuszczalniki
- Kompatybilność z narzędziami FACOM® i DeWALT® 10,8 V
- Akumulator 18 V 2,0 Ah w technologii DeWALT® zapewnia dłuższy czas pracy
- Moment maks. 510 Nm
- Udry na minutę: 3000 ud./min
- Prędkość bez obciążenia 2000 obr./min
- Zabierak kwadratowy 1/2"
- Moc akumulatora 18 V
- Pojemność akumulatora 2,0 Ah
- Drgania 24 m/s²/a
- Drgania 5,1 m/s²/K



CL3.CC18SD2

2085,⁰⁰ zł

ZESTAW WIERTARKO-WKRĘTARKI BEZPRZEWODOWEJ 13 mm 18 V 2,0 Ah

- Kompaktowa i lekka budowa umożliwiają pracę z użyciem tego narzędzia w ciasnych miejscach
- 14 ustawień momentu odłączania w położeniu przykręcania
- Wbudowana dioda LED z opóźnionym automatycznym wyłączeniem
- Uchwyt samozaciskowy 13 mm metalowy
- 2 prędkości i spust zmieniający prędkość zapewniający doskonałą kontrolę prędkości
- Zabezpieczenia przed uderzeniami wbudowane w korpus urządzenia
- Korpus kompozytowy, odporny na kwasy i rozpuszczalniki
- Kompatybilność z narzędziami

Dostarczany w sztywnej walizce IP65 zawierającej:

- Jedną wiertarko-wkrętarkę 13 mm CL3.P18SD
- Dwa akumulatory 2,0 Ah 18 V CL3.BA1820
- Ładowarkę do wielu napięć CL3.CH115



CL3.P18SD2

1369,⁰⁰ zł

ZESTAW BEZPRZEWODOWY DUO PACK 18 V

Dostarczany w sztywnej walizce IP65 zawierającej:

- Jeden klucz udarowy 1/2" CL3.CH18SD
- Jedną wiertarko-wkrętarkę 13 mm CL3.P18SD
- Dwa akumulatory 5,0 Ah 18 V CL3.BA1850
- Ładowarkę do wielu napięć CL3.CH115



CL3.CHP18SP2

2425,⁰⁰ zł

ZESTAW BEZPRZEWODOWY DUO PACK 10,8 V

Dostarczana w walizeczce PROBAG zawierającej:

- Jeden klucz udarowy 1/2" CL3.C10SD
- Jedną wiertarko-wkrętarkę 10 mm CL3.P10JD
- Dwa akumulatory 2,0 Ah 10,8 V CL3.BA1020
- Ładowarkę do wielu napięć CL3.CH115



CL3.CP10SJD2

1589,⁰⁰ zł



KLUCZ UDAROWY 1/2" ALUMINIOWY

- Idealny do intensywnej pracy
- Maksymalny moment obrotowy 1350 Nm vs. 1015 N na poprzedniej wersji
- Poręczny - swobodne użytkowanie nawet w rękawiczkach
- Progresywny spust umożliwia kontrolę mocy
- Aluminiowa obudowa zapewnia większą wytrzymałość

KG 3,268 kg



NS.1400F | 789,00 zł

NOWOŚĆ

KOMPAKTOWY KLUCZ UDAROWY 1/2"

- Nowoczesny design FACOM
- Gumowa powierzchnia na rantach urządzenia zabezpiecza je przed uszkodzeniami
- Wbudowany tłumik w celu redukcji hałasu
- Miękki uchwyt zapewniający lepszą ergonomię pracy, co skutkuje redukcją zmęczenia operatora
- Progresywny spust umożliwia kontrolę mocy urządzenia w trakcie pracy
- Prosta zmiana kierunku pracy - obsługa jedną ręką
- Wysoka trwałość materiałów oraz nowoczesne rozwiązania mechaniczne zapewniają jakość i żywotność urządzenia
- Maks. moment obrotowy: 1010 Nm
- Prędkość bez obciążenia: 10 000 obrotów na minutę
- Wbudowana dioda led umożliwia pracę w ciemnych przestrzeniach (możliwy demontaż i naładowanie)



KG 1,400 kg

NS.2500G | 1459,00 zł

BESTSELLER

KOMPAKTOWY KLUCZ UDAROWY 1/2"

- 3 stopniowa skala prędkości
- Łatwy w obsłudze
- Progresywny spust ułatwiający regulację prędkości
- Maksymalny moment 860 Nm
- Idealny do pracy w ciasnych przestrzeniach
- 3 stopniowa skala prędkości

KG 1,496 kg



NS.1600F | 705,00 zł

NOWOŚĆ

KOMPAKTOWY KLUCZ UDAROWY 1/2"

- Nowoczesny design FACOM
- Gumowa powierzchnia na rantach urządzenia zabezpiecza je przed uszkodzeniami
- Wbudowany tłumik w celu redukcji hałasu
- Miękki uchwyt zapewniający lepszą ergonomię pracy, co skutkuje redukcją zmęczenia operatora
- Progresywny spust umożliwia kontrolę mocy urządzenia w trakcie pracy
- Wysoka trwałość materiałów oraz nowoczesne rozwiązania mechaniczne zapewniają jakość i żywotność urządzenia
- Maks. moment obrotowy: 1600 Nm
- Prędkość bez obciążenia: 8500 obrotów na minutę
- Zawór doprowadzający powietrze wyposażony w tłumik

KG 2,000 kg



NS.3100G | 1209,00 zł

KLUCZ UDAROWY 3/4" W OBUDOWIE ALUMINIOWEJ

- Obudowa aluminiowa
- System udarowy: Twin Hammer
- Maksymalny moment: 2400 Nm
- Progresywny spust
- Regulacja mocy

KG 5,600 kg



NK.1000F2 | 2609,00 zł

KLUCZ UDAROWY 3/4" KOMPOZYTOWY

- Obudowa kompozytowa
- System udarowy: Twin Hammer
- Maksymalny moment: 1700 Nm
- Progresywny spust
- Regulacja mocy

KG 4,373 kg



NK.2000F2 | 1949,00 zł

NOWOŚĆ

KOMPAKTOWY KLUCZ UDAROWY 1/2"

- Nowoczesny design FACOM
- Gumowa powierzchnia na rantach urządzenia zabezpiecza je przed uszkodzeniami
- Wbudowany tłumik w celu redukcji hałasu
- Miękki uchwyt zapewniający lepszą ergonomię pracy, co skutkuje redukcją zmęczenia operatora
- Progresywny spust umożliwia kontrolę mocy urządzenia w trakcie pracy
- Wysoka trwałość materiałów oraz nowoczesne rozwiązania mechaniczne zapewniają jakość i żywotność urządzenia
- Maks. moment obrotowy: 1898 Nm
- Prędkość bez obciążenia: 7700 obrotów na minutę
- Wbudowana dioda led umożliwia pracę w ciemnych przestrzeniach (możliwy demontaż i naładowanie)

KG 2,200 kg



NS.3500G | 1669,00 zł

TYTANOWY KLUCZ UDAROWY 3/4"

- Prędkość bez obciążenia - 5300 obr./min
- Maksymalny moment 2115 Nm
- Ilość uderzeń na minutę - 950
- Zbierak 3/4"
- Średnie zużycie powietrza - 200 l/min
- Ciśnienie powietrza - 6,2 bar

KG 3,800 kg



NK.3000F | 2635,00 zł



KLUCZ UDAROWY 1" PROSTY Z KRÓTKIM WRZECIONEM

- Mechanizm z podwójnym młotkiem o wyjątkowym momencie dokręcania 3390 Nm
- Dwustopniowy spust umożliwia operatorowi sterowanie prędkością lekkimi dotknięciami palców
- Jednoręczny przełącznik zmiany kierunku z dwoma poziomami siły dokręcania i odkręcania
- Uchwyty pokryte gumą „soft grip”, trwałe i izolujące przed zimnem i drganiami
- Odbojniki gumowe w strefie obudowy silnika
- Uchwyt boczny pokryty gumą „soft grip” z możliwością obrotu o 360°
- Niska masa (8 kg) bez uszczerbku dla mocy
- Bezpieczeństwo:

- podwójny system mocowania nasadki z pierścieniem czarnym i otworem umożliwiającym użycie kołka
- komfort użytkowania dzięki wylotowi skierowanemu pod kątem 45° do przodu, zapobiegającemu wyrzutowi powietrza na operatora lub powierzchnię roboczą



kg 8,100 kg

NM.3030F

3615,00 zł

KLUCZ UDAROWY 1" PROSTY Z DŁUGIM WRZECIONEM

- Dwustopniowy spust umożliwia operę torowi sterowanie prędkością lekkimi dotknięciami palców
- Jednoręczny przełącznik zmiany kierunku z dwoma poziomami siły dokręcania i odkręcania
- Mała masa (9 kg) bez uszczerbku dla mocy
- Długie wrzeciono umożliwiające dostęp do trudno dostępnych miejsc
- Bezpieczeństwo: podwójny system mocowania nasadki z pierścieniem czarnym i otworem umożliwiającym użycie kołka



kg 10,600 kg

NM.3030LF
(długie wrzeciono)

3819,00 zł

SZLIFIERKA PNEUMATYCZNA DŁUGOPISOWA

- Do grawerowania, szlifowania detali lub zaokrąglania krawędzi podczas obróbki metalu
- Dostarczana w skrzynce z podstawowymi akcesoriami
- Kompatybilna ze wszystkimi akcesoriami o średnicy trzpienia 1/8"
- Kontrola prędkości obrotowej
- Moc silnika: 0,12 kW
- Poziomy hałas: 79,1 dB(A)
- Drgania: 2,37 m/s²/a
- Drgania: 0,7 m/s²/K
- Min. średnica przewodu: 10 mm - 3/8"
- Przyłącze narzędzia 1/4" NPT
- Średnie zużycie powietrza: 28,3 l/min
- Prędkość bez obciążenia: 70 000 obr./min
- Ciśnienie robocze: 6,2 bar



V.DGP150F

635,00 zł

SZLIFIERKA PROSTA 0,3 KM Z UCHWYTEM 6 mm

- Precyzyjna szlifierka z uchwytem 6 mm
- Trwały i mocny silnik o mocy 0,3 KM zapewniający wysoką wydajność
- Uchwyt pokryty gumą „soft grip”, trwałe i izolujące przed zimnem i drganiami
- Regulator prędkości łatwy do ustawienia w razie konieczności ograniczenia prędkości
- Wylot powietrza z tyłu zapobiegający wyrzutowi na operatora.
- Wbudowany tłumik i możliwość podłączenia rury wylotowej powietrza w celu obniżenia poziomu hałasu
- Doskonała kontrola dzięki progresywnemu spustowi umożliwiającemu zmianę prędkości

kg 0,644 kg



V.DG300F

389,00 zł

SZLIFIERKA KĄTOWA PROSTA

- Precyzyjna - 6 mm
- Wysoka wydajność - 0,5 KM
- Wygodna i poręczna
- Regulacja prędkości
- Długość: 177 mm

kg 0,675 kg



V.DG500F

555,00 zł

SZLIFIERKA KĄTOWA PROSTA

- Precyzyjna - 6 mm
- Wysoka wydajność - 0,5 KM
- Wygodna i poręczna
- Regulacja prędkości
- Długość: 267 mm

kg 1,015 kg



V.DG515F

919,00 zł

SZLIFIERKA KĄTOWA 90°

- Precyzyjna - 6 mm
- Wysoka wydajność - 0,5 KM
- Wygodna i poręczna
- Regulacja prędkości
- Długość: 175 mm

kg 0,780 kg



V.DGA505F

579,00 zł



SZLIFIERKA KĄTOWA 6 mm

Precyzyjna szlifierka z uchwytem 6 mm

- Przekładnia kątowa 120° zwiększająca ergonomię pracy w niektórych zastosowaniach
- Trwały i mocny silnik o mocy 0,3 KM zapewniający wysoką wydajność
- Uchwyt pokryty gumą „soft grip”, trwały i izolujący przed zimnem i drganiami
- Regulator prędkości łatwy do ustawienia w razie konieczności ograniczenia prędkości
- Wylot powietrza z tyłu zapobiegający wyrzutowi na operatora
- Wbudowany tłumik i możliwość podłączenia rury wylotowej powietrza w celu obniżenia poziomu hałasu
- Doskonała kontrola dzięki progresywnemu spustowi umożliwiającego zmianę prędkości



V.DGA310F

505,⁰⁰ zł

SZLIFIERKA KĄTOWA 6 mm

Precyzyjna szlifierka z uchwytem 6 mm

- Przekładnia kątowa 90° umożliwiająca pracę na powierzchniach pionowych
- Trwały i mocny silnik o mocy 0,3 KM zapewniający wysoką wydajność
- Uchwyt pokryty gumą „soft grip”, trwały i izolujący przed zimnem i drganiami
- Regulator prędkości łatwy do ustawienia w razie konieczności ograniczenia prędkości
- Wylot powietrza z tyłu zapobiegający wyrzutowi na operatora
- Wbudowany tłumik i możliwość podłączenia rury wylotowej powietrza w celu obniżenia poziomu hałasu
- Doskonała kontrola dzięki progresywnemu spustowi umożliwiającego zmianę prędkości



V.DGA305F

519,⁰⁰ zł

SZLIFIERKA PROSTA Z UCHWYTEM 6 mm

- Prędkość obrotowa: 20 000 obr./min
- Regulator prędkości
- Wylot powietrza z przodu
- Dolot powietrza: 1/4"
- Ciśnienie robocze: 6,2 bar
- Średnie zużycie powietrza: 113 l/min
- Moc: 0,3 kW

KG 0,824 kg



V.345F

315,⁰⁰ zł

KLUCZ UDAROWY 3/8" MOTYLKOWY

- Spust „motylkowy” umożliwiający zmianę kierunku obrotów jedną ręką i płynną regulację
- Trwały mechanizm typu „Twin Rocking Dog” w solidnej aluminiowej obudowie
- Kulkowa blokada nasadki zapewniająca bezpieczeństwo
- Obrotowy wlot powietrza umożliwiający ustawienie w dowolnym położeniu
- 3-pozycyjne ustawienia mocy
- Prędkość bez obciążenia: 12 000 obr./min
- Moment maksymalny: 120 Nm
- Ilość uderzeń na minutę: 660
- Średnica przewodu: 3/8"

KG 0,672 kg



NJ.1400F2

609,⁰⁰ zł

GRZECHOTKA KOMPAKTOWA 1/4"

- Obudowa: kompozyt
- Grzechotka: zamknięta
- Długość: 135 mm
- Maksymalny moment: 27 Nm
- Prędkość: 240 obr./min
- Regulacja mocy

KG 0,650 kg



VR.R127

499,⁰⁰ zł

GRZECHOTKA 1/2" STANDARDOWA

- Obudowa: kompozyt
- Grzechotka: zamknięta
- Długość: 260 mm
- Maksymalny moment: 136 Nm
- Prędkość: 280 obr./min
- Regulacja mocy

KG 1,200 kg



VR.S3136

729,⁰⁰ zł

GRZECHOTKA 1/2" TITANIUM

- Silnik o wysokich osiągnięciach 350 obr./min, zapewniający moment 88 Nm
- Główna tytanowa szczelna na pył dla większej trwałości
- Ergonomiczny korpus z dwóch materiałów kompozytowych, odporny na kwasy i rozpuszczalniki
- Blokada nasadki za pomocą przycisku
- Pierścień zmiany kierunku obrotów w pobliżu uchwytu
- Spust progresywny zapewniający doskonałą kontrolę prędkości
- Dostępny również w wymiarze 3/8": VR.JZ300F2
- Moment maksymalny 88 Nm
- Prędkość bez obciążenia 350 obr./min
- Zabierak kwadratowy 1/2"
- Ciśnienie robocze 6,2 bar
- Średnie zużycie powietrza 106 l/min
- Przyłącze narzędzia 1/4"
- Min. średnica przewodu: 10 mm - 3/8"
- Drgania 5,57 m/s²/a
- Drgania 1,04 m/s²/K
- Ciśnienie akustyczne 89,30 dB(A)
- Poziom hałasu 100,30 dB(A)

KG 1,480 kg



VR.SZ300F2

1285,⁰⁰ zł

UDAROWA GRZECHOTKA PNEUMATYCZNA 1/2"

- Mechanizm z pojedynczym młotkiem, silny i solidny, zapewniający moment 271 Nm
- Wygodna miękka i ergonomiczna rękojeść, izolowana również przed zimnem
- Osłony przeciwuderzeniowe zapewniają wysoką trwałość narzędzia
- Spust progresywny zapewniający doskonałą kontrolę prędkości
- Mocowanie nasadki za pomocą pierścienia ciernego, pewne i szybkie
- Dostępny również w wymiarze 3/8": NJ.A1700F2
- Moment zrywania 271 Nm
- Moment roboczy 244 Nm
- Udry na minutę: 1700 ud./min
- Prędkość bez obciążenia 7200 obr./min
- Zabierak kwadratowy 1/2"
- Ciśnienie robocze 6,2 bar
- Średnie zużycie powietrza 143 l/min
- Średnie zużycie powietrza 5 cfm
- Przyłącze narzędzia 1/4"
- Min. średnica przewodu: 10 mm - 3/8"
- Drgania 29,96 m/s²/a
- Drgania 14,35 m/s²/K
- Ciśnienie akustyczne 98 dB(A)
- Poziom hałasu 109 dB(A)

KG 2,110 kg



NS.A1700F2

1045,⁰⁰ zł



DWUKIERUNKOWA WIERTARKA PNEUMATYCZNA 10 mm - 3/8"

- Do prac wymagających średnich momentów: przewiercanie ram, uszkodzonych śrub
- Niski poziom hałasu
- Budowa kompozytowa
- Uchwyt samozaciskowy
- Łatwa zmiana kierunku
- Progresywny spust
- Wylot z tyłu
- Wielkość uchwytu: 10 mm
- Moc silnika: 0,5 kW
- Poziom hałasu: 83 dB (A)
- Drgania 0,4 m/s²/a
- Drgania 0,24 m/s²/K
- Min. średnica pr zewodu 10 mm - 3/8"
- Łącznik 1/4" N PT
- Zużycie powietrza śr. 113 l/min
- Prędkość bez obciążenia 1800 obr./min
- Ciśnienie robocze 6,2 bar



V.D100QR

485,00 zł

WIERTARKA Z WRZECIONEM ZAMOZACISKOWYM 10 mm

- Automatische wrzeciono metalowe 10 mm
- Prędkość bez obciążenia: 2800 obr./min
- Średnie zużycie powietrza: 124 l/min
- Dolot powietrza: 1/4"
- Ciśnienie robocze: 6,2 bar
- Moc silnika: 0,45 kW
- Wrzeciono zamienne: V.103MFMA1



KG 1,661 kg

V.103MF

705,00 zł

DWUKIERUNKOWA WIERTARKA PNEUMATYCZNA 13 mm - 1/2"

- Do prac intensywnych lub wymagających wysokich momentów: przewiercanie kołków, śrub wydechu
- Budowa kompozytowa
- Dwukierunkowa
- Progresywny spust
- Uchwyt kluczkowy
- Wielkość uchwytu: 13 mm
- Moc silnika: 0,36 kW
- Poziom hałasu: 87 dB (A)
- Drgania 4,5 m/s²/a
- Drgania 0,94 m/s²/K
- Min. średnica pr zewodu 10 mm - 3/8"
- Łącznik 1/4" N PT
- Zużycie powietrza śr. 80 l/min
- Prędkość bez obciążenia 400 obr./min
- Ciśnienie robocze 6,2 bar



V.D130KR

1009,00 zł

KG 1,435 kg

PRZEDŁUŻONA SZLIFIERKA PNEUMATYCZNA 100 mm

- Do zastosowań w miejscach trudno dostępnych: most tylny, kołnierze wylotów
- Niski poziom hałasu
- Osłona regulowana, 8 położeń (126°)
- Uchwyt pochłaniający drgania
- Zabezpieczona osłona
- Wylot z tyłu
- Złącze obrotowe
- Dźwignia bezpieczeństwa
- Tarcza o średnicy 100 mm
- Moc silnika: 0,7 kW
- Poziom hałasu: 88 dB (A)
- Drgania 2,4 m/s²/a
- Drgania 1,44 m/s²/K
- Min. średnica przewodu 10 mm - 3/8"
- Łącznik 1/4" N PT
- Zużycie powietrza śr. 113 l/min
- Prędkość bez obciążenia 17 000 obr./min
- Ciśnienie robocze 6,2 bar



KG 2,193 kg

V.CE100F

789,00 zł

PNEUMATYCZNA SZLIFIERKA KĄTOWA 75 mm - 3"

- Do cięcia prostego: śruby, wylot, blacharstwo
- Niski poziom hałasu
- Uchwyt pochłaniający drgania
- Zabezpieczona osłona
- Regulacja powietrza i złącze obrotowe
- Dźwignia bezpieczeństwa
- Tarcza o średnicy 75 mm
- Moc silnika: 0,5 kW
- Poziom hałasu: 79 dB (A)
- Drgania 1,6 m/s²/a
- Drgania 0,96 m/s²/K
- Min. średnica przewodu 10 mm - 3/8"
- Łącznik 1/4" N PT
- Zużycie powietrza śr. 113 l/min
- Prędkość bez obciążenia: 20 000 obr./min
- Ciśnienie robocze 6,2 bar



V.C75F

369,00 zł

KG 1,154 kg

PNEUMATYCZNA WIERTARKA KĄTOWA 10 mm - 3/8"

- Do wiercenia w miejscach trudno dostępnych
- Przekładnia kątowa pod kątem 90° zapewniająca lepszy dostęp
- Dwukierunkowa
- Uchwyt zaciskowy na klucz
- Rozwartość uchwytu: 10 mm
- Moc silnika: 0,35 kW
- Poziom hałasu: 84 dB(A)
- Drgania: 0,5 m/s²/a
- Drgania: 0,3 m/s²/K
- Min. średnica przewodu: 10 mm — 3/8"
- Przyłącze narzędzia 1/4" NPT
- Średnie zużycie powietrza: 113 l/min
- Prędkość bez obciążenia: 1200 obr./min
- Ciśnienie robocze: 6,2 bar



KG 1,327 kg

V.DA100KR

555,00 zł



SZLIFIERKA WIELOFUNKCYJNA

- Prędkość obrotowa: 3500 obr./min
- Poziom hałas: 81 dB
- Dostarczana w skrzynce z następującymi elementami:
 - V.500FWBF11: 1 szczotka miękka 11 mm
 - V.500FWBF22: 1 szczotka miękka 22 mm
 - V.500FWBC11: 1 szczotka twarda 11 mm
 - V.500FWBC22: 1 szczotka twarda 22 mm
 - V.500FRE: 1 szczotka kompozytowa miękka
 - V.500FWBPRE: 1 szczotka kompozytowa twarda
 - V.500FA11/V.500FA22: 2 łączniki do mocowania szczotek



kg 3,740 kg

V.500F | 1719,00 zł

WYRZYNARKA

- Cięcie proste i po linii krzywej
- Do powierzchni płaskich i wypukłych
- Prowadnica brzeszczotu z regulacją
- Ruch: 10 000 oscylacji/min
- Średnie zużycie powietrza: 32 l/min
- Dolot powietrza: 1/4"
- Śr. wewnętrzna przewodu elastycznego: 10 mm
- Dostarczana z 3 brzeszczotami 10 zębów/cm i 3 brzeszczotami 12 zębów/cm
- Zestaw 6 brzeszczotów 12 zębów/cm: V.770F1
- Zestaw 6 brzeszczotów 10 zębów/cm: V.770F2



kg 0,820 kg

V.770F | 539,00 zł

SZLIFIERKA ROTACYJNA 150 mm - MIMOŚRÓD 5 mm

- System regulacji prędkości obrotowej
- Podłączenie do odciągu centralnego
- Prędkość obrotowa: 10000 obr./min
- Średnie zużycie powietrza: 105 l/min
- Dolot powietrza: 1/4"
- Ciśnienie robocze: 6,2 bar
- Mimośród tarczy: 5 mm
- Dostarczana z podeszwą velcro na 6 otworów
- Tarcza zamienna: V.252A1



kg 1,188 kg

V.252F | 815,00 zł

PRZYRZĄD DO GRAWEROWANIA

- Narzędzie przeznaczone do grawerowania materiałów twardych (stal hartowana, kamień, szkło, ceramika), dzięki ostrzu z węgla wolframu
- Dostarczany z:
 - przewodem zasilającym o dł. 1,5 m
 - złączem z gwintem zewnętrznym 1/4"
 - końcówką standardową
- Ilość cykli: 36 000 uderzeń/min
- Zużycie powietrza bez obciążenia: 30 l/min
- Gwint wlotu powietrza: 1/4"
- Ciśnienie robocze: 5 - 7 bar
- Poziom hałas: 78,4 dB (A)



kg 0,402 kg

V.820F | 609,00 zł

SZCZYPCE PNEUMATYCZNE DO ZAGNIATANIA KRAWĘDZI BLACH

- Narzędzie dwufunkcyjne: zagniatanie krawędzi blach i wybijanie otworów
- Zgodne z wymaganiami dla nadwozi pojazdów
- Głowica obrotowa
- Średnica przebijania: 8 mm
- Moc przebijania: 1 kW
- Poziom hałas: 81 dB(A)
- Drgania: 2,1 m/s²/a
- Drgania: 0,7 m/s²/K
- Min. średnica przewodu: 10 mm - 3/8"
- Przyłącze narzędzia 1/4" NPT
- Średnie zużycie powietrza: 113 l/min
- Zdolność prostowania: 1,2 mm
- Ciśnienie robocze: 6,2 bar



kg 1,322 kg

V.PF300F | 845,00 zł

ZWIJACZ DO PRZEWODÓW POWIETRZNYCH

- Długość 15 m
- Wspornik do 15 bar
- Dostosowana do wszystkich narzędzi o dużym zużyciu powietrza
- Ø wewnętrzna 10 mm
- Metalowa sprężyna powrotna
- Przewod z poliuretanu
- Wylot 3/8" NPT



kg 7,800 kg

N.709 | 959,00 zł

ZESTAW 14 KOŃCÓWEK UDAROWYCH 1/2"

- Zawiera:
 - 2 nasadki z uchwytem do końcówek 1/2", 6-kątne 1/2" i 5/16"
 - 6-kątne: 6 - 7 - 8 - 10 - 12 - 14 mm
 - Torx® nr 30 - 40 - 45 - 50 - 55
 - Phillips® nr 2 - 3 - 4
 - Skrzynka plastikowa BP.MBOXS
 - Wkładka termoformowana PL.S01

kg 0,800 kg



NHX.14B | 495,00 zł

ZESTAW NASADEK UDAROWYCH 3/4" OD 19 DO 42 mm

- Dla Państwa bezpieczeństwa należy zawsze używać nasadek udarowych z odpowiednimi pierścieniami i kołkami zabezpieczającymi
- Zawiera:
 - nasadki: NK.19A - NK.21A - NK.22A - NK.23A - NK.24A - NK.26A - NK.27A - NK.28A - NK.29A - NK.30A - NK.32A - NK.34A - NK.36A - NK.38A - NK.41A - NK.42A
 - pierścienie: BA.38A
 - kołki: GA.37A
 - akcesoria: NK.210A i NK.240A.
- Skrzynka metalowa BT.111, wym. (dł. x gł. x wys.): 396 x 224 x 82 mm
- Wkładka PL.79A



kg 12,400 kg

NK.500E | 2049,00 zł



ZESTAW NASADEK UDAROWYCH 1/2" KRÓTKICH I DŁUGICH OD 10 DO 32 mm

- Nasadki o długości standardowej: 10 - 11 - 12 - 13 - 14 - 15 - 16 - 17 - 18 - 19 - 21 - 22 - 24 - 27 - 30 - 32 mm
- Nasadki długie: 10 - 13 - 16 - 18 mm
- Nasadki do felg aluminiowych: 17 - 19 - 21 mm
- Przedłużacz: R.215A
- Dopasowane pierścienie i kołki
- Kasetka plastikowa BP.109 wym.: (dł. x gł. x wys.): 478 x 234 x 72 mm
- Wkładka PL.716

KG 5,100 kg



NS.550B

719,00 zł

ZESTAW 3 NASADEK UDAROWYCH 1/2" DŁUGICH, CIENKOŚCIENNYCH DO NAKRĘTEK KÓŁ

- Zawiera nasadki długie NSB.17 - NSB.19 - NSB.21
- Seria specjalna do nakrętek kół

KG 0,740 kg



NSB.3

195,00 zł

ZESTAW NASADEK UDAROWYCH METRYCZNYCH 1/2" 6-KĄTNYCH NA SZYBIE

- Zawiera wymiary najczęściej stosowane w motoryzacji: NS.13A - NS.14A - NS.16A - NS.17A - NS.18 - NS.19A - NS.21A - NS.22A - NS.24A
- Niezbędne uzupełnienie wszystkich kluczy udarowych 1/2"
- Dostarczany na szynie (CKS.95)

KG 1,200 kg



NS.J9

309,00 zł

NASADKI ALUMINIOWE

- Osłonki z Teflonu do ochrony felg ze stopów
- Nowa kasetka – Detection Box
- Rozmiary:
 - NSI.3L: 17 - 19 - 21
 - NSI.5L: 15 - 17 - 19 - 21 - 22



NSI.3L
(zestaw)

195,00 zł

NSI.5L
(zestaw)

389,00 zł

NASADKI UDAROWE TORX® DŁUGIE

- Normy ISO17111-1 TMD-701
- Zakres od TX.10L do TX.24L
- Długość 70 mm
- Zabierak L 1/2"
- Wkładka plastikowa: PL.M09
- Kasetka plastikowa: BP.MBOXM



NSTXL.J8A

499,00 zł

NASADKI UDAROWE TORX® TRZPIENIOWE

- Normy ISO17111-1 TMD-702
- Zakres od TX.20L do TX.70L
- Długość 78 mm
- Zabierak L 1/2"



NSXL.J9A

485,00 zł

ZESTAW 7 NASADEK UDAROWYCH XZN® 1/2"

- NSV: M6 - M8 - M10 - M12 - M14 - M16 - M18
- Dostarczany w kasetce (PL.S07)



NSV.J7A

399,00 zł

ZESTAW 5 NASADEK UDAROWYCH 1/2" XZN®

- Zestaw 5 nasadek udarowych XZN® 1/2"
- Zawiera: NSVL: M10 - M12 - M14 - M16 - M18
- Dostarczany w kasetce (PL.S06)



NSVL.J5A

249,00 zł



ZESTAW 7 NASADEK DŁUGICH 1/2" XZN®

- SV.LB: M6 - M8 - M10 - M12 - M14 - M16 - M18
- Długość: 100 mm



SVL.J7A

275,⁰⁰ zł

ZESTAW 7 NASADEK KRÓTKICH XZN® 1/2"

- SV.B: M6 - M8 - M10 - M12 - M14 - M16 - M18
- Długość: 60 mm



SV.J7A

229,⁰⁰ zł

ŚCIĄGACZ Z CHWYTEM ZEWN./WEWN. NA 2 LUB 3 ŁAPY

- Chwytny zewnętrzny: Ø 7 - 140 mm
- Chwytny wewnętrzny: Ø 23 - 130 mm
- Dostarczany z:
 - 1 kpl. łap zewnętrznych
 - 1 kpl. łap wewnętrznych

kg 2,100 kg



U.306PB

399,⁰⁰ zł

ŚCIĄGACZ Z CHWYTEM ZEWN./WEWN. NA 2 LUB 3 ŁAPY

- Chwytny zewnętrzny: Ø 10 do 180 mm
- Chwytny wewnętrzny: Ø 50 do 170 mm
- Dostarczany z: 1 kpl. łap zewnętrznych oraz z 1 kpl. łap wewnętrznych.



U.306-180PB

655,⁰⁰ zł

ŚCIĄGACZ Z 2 ŁAPAMI CIENKIMI

- Ściągacz z 2 łapami cienkimi, samozaciskowymi i sprężyną powrotną
- Zakres: U.14a 10-45 mm; U.14a 10-35 mm
- Wymiary: 85x150x38 mm
- Wygoda: ściągacz z łapami samozaciskowymi za pomocą sprężyny powrotnej; ściągacz utrzymywany jest na łożysku nawet, jeżeli nie jest napięty
- Przykład użycia = zaciski akumulatora

kg 2,100 kg



U.14A

145,⁰⁰ zł

U.14L

149,⁰⁰ zł

ŚCIĄGACZ Z CHWYTEM ZEWNĘTRZNYM DŁUGIMI

Bezpieczeństwo:

- blokada łap na łożysku za pomocą nakrętki środkowej; brak ryzyka spadnięcia ściągacza z łożyska; śruba z ogranicznikiem momentu; ścięcie kołka w przypadku przekroczenia dopuszczalnego momentu; dostarczany 2 kołkami zapasowymi; zestaw 3 kołków zapasowych: U.306-24J3
- Wyposażony w pierścieni anty-obrotowy U.20-12; pierścieni zabezpiecza śrubę w przypadku użycia pręta w celu zapobiegania obracania się ściągacza
- Adaptowalne urządzenia pomocnicze do ściągaczy: młot bezwładnościowy U.2
- Zakres: U.20 25-170 mm; U.20B 25-260 mm



U.20
(Krótkie łapy)

1025,⁰⁰ zł

U.20B
(Długie łapy)

1149,⁰⁰ zł

ŚCIĄGACZ HYDRAULICZNY 10 TON + 3 ZESTAWY ŁAP

- Uniwersalne: montaż 2 lub 3 łap
- Bezpieczeństwo: siła jest hydraulicznie ograniczana do 10 ton. Brak ryzyka zerwania narzędzia
- Zawiera:
 - siłownik hydrauliczny 10 ton (100 kN) U.312-01 + końcówka prowadząca U.312-02 + zestaw 2 przedłużaczy U.312-03
 - korpus na 2 lub 3 łapy U.312-04 + śruba centrująca U.312-04-01 + zestaw 3 śrub/nakrętek U.312-04-02
 - 3 zestawy łap: U.312G160, U.312G210 i U.312G260
- Dostarczane w walizce plastikowej o wymiarach (dł. x szer. x wys.): 565 x 412 x 105 mm



 13,200 kg

U.312HJ3 | **2889,00 zł**

ŚCIĄGACZ HYDRAULICZNY 10 TON + 4 ZESTAWY ŁAP

- Uniwersalne: montaż 2 lub 3 łap
- Bezpieczeństwo: siła jest hydraulicznie ograniczana do 10 ton; brak ryzyka zerwania narzędzia
- Zawiera:
 - siłownik hydrauliczny 10 ton (100 kN) U.312-01 + końcówka prowadząca U.312-02 + zestaw 2 przedłużaczy U.312-03
 - korpus na 2 lub 3 łapy U.312-04 + śruba centrująca U.312-04-01 + zestaw 3 śrub/nakrętek U.312-04-02
 - 4 zestawy łap: U.312G110, U.312G160, U.312G210 i U.312G260
- Dostarczane w walizce plastikowej o wymiarach (dł. x szer. x wys.): 565 x 412 x 105 mm



 14,400 kg

U.312HJ4 | **3199,00 zł**

ZESTAW ŚCIĄGACZY Z 2 ŁAPAMI PRZESUWNymi

- Wszechstronność: możliwość stosowania łap wewnętrznych i zewnętrznych
- Konstrukcja zapobiega ślizganiu się

u.232-130

- zakres chwytu zewnętrznego: 60-122 mm
- zakres chwytu wewnętrznego: 86-136 mm

u.232-65

- zakres chwytu zewnętrznego: 30-60 mm
- zakres chwytu wewnętrznego: 65-90 mm

 0,400 kg

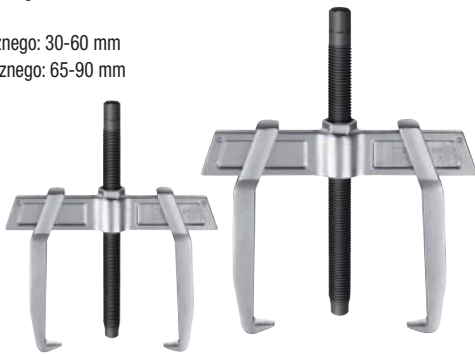

U.232J2PB | **335,00 zł**

ŚCIĄGACZ DO RAMION WYCIERACZEK

- Ściągacz z rozpórką może być używany do ramion z wbudowanym spryskiwaczem
- Każdy zaczep można zdjąć w celu lepszego usytuowania ściągacza na ramieniu wycieraczki
- Wielkość śr.: 44 mm



CR.D10 | **295,00 zł**

ŚCIĄGACZ Z CHWYTEM ZEWNĘTRZNYM

- Uniwersalność: montaż 2 lub 3 łap - możliwe przekształcenie w ściągacz z chwytem wewnętrznym z łapami U.310G3 + śruba U.20B1
- Wygoda: ściągacz z łapami samozaciskowymi za pomocą sprężyny powrotnej ściągacz utrzymywany jest na łożysku nawet, jeżeli nie jest napięty
- Bezpieczeństwo: blokada łap na łożysku za pomocą pokrętki - brak ryzyka spadnięcia ściągacza z łożyska
- Adaptowalne narzędzia pomocnicze do ściągaczy: śruba hydrauliczna U.3 i młot bezwładnościowy U.2
- Chwył zew.: 15-170 mm
- T (kN): 100
- Śruba 24 mm

 4,600 kg



U.310-170 | **1229,00 zł**

ŚCIĄGACZ Z CHWYTEM ZEWNĘTRZNYM

- Uniwersalność: montaż 2 lub 3 łap - możliwe przekształcenie w ściągacz z chwytem wewnętrznym z łapami U.310G3 + śruba U.20B1
- Wygoda: ściągacz z łapami samozaciskowymi za pomocą sprężyny powrotnej - ściągacz utrzymywany jest na łożysku nawet, jeżeli nie jest napięty
- Bezpieczeństwo: blokada łap na łożysku za pomocą pokrętki - brak ryzyka spadnięcia ściągacza z łożyska
- Adaptowalne narzędzia pomocnicze do ściągaczy: śruba hydrauliczna U.3 i młot bezwładnościowy U.2
- Chwył zew.: 15-250 mm
- T (kN): 100
- Śruba 24 mm

 5,600 kg



U.310-250 | **1289,00 zł**

ŚCIĄGACZ HYDRAULICZNY 30 TON Z CHWYTEM ZEWNĘTRZNYM

- Siła ściągania: 30 ton; 300 kN
- Wyposażony w 3 łapy z chwytem zewnętrznym
- 1 siłownik drażony UWG.330 ze śrubą UWG.330H01
- Użytkowanie z pompą 700 bar UWP.10MA
- Wymiary: 900 x 300 x 300 mm
- Przy montażu siłownika hydraulicznego użytkowanie tylko z 3 łapami!!!



Ref.	C min.-maks. (mm)	P maks. (mm)	Ø (mm)	KG (kg)
U.330H	100-530	395	21	55,600

U.330H | **7685,00 zł**

SIŁOWNIK 30 TON NA ŚRUBĘ MECHANICZNĄ

- Posuw: 5 mm
- Ścinanie kołka przy 110 Nm
- Dostarczany z 2 podkładkami ustalającymi o wysokości 25 i 50 mm
- Ø tłoka: 33 mm
- Długość 260 mm; wysokość tba: 35 mm
- Udźwig: 30 ton; 300 kN
- Śruba 6-kątna 19 mm

KG 1,900 kg



U.33A | **755,00 zł**

ŚCIĄGACZ Z KOŃCÓWKAMI ROZPIERAJĄCYMI

- Zakres: Ø 70 do 160 mm
- Przepisanie tarcz końcówek „rozpierających”:
 - tarcza końcówki nr 1: zakres 70 - 100 mm
 - tarcza końcówki nr 2: zakres 100 - 136 mm
 - tarcza końcówki nr 3: zakres 130 - 160 mm
- Zestaw 3 tarcz końcówek rozpierających zamiennych: U.28J3
- Adaptowne urządzenia pomocnicze do ściągaczy: ściągacz ramowy U.30
- Zestaw zawiera:
 - 1 ściągacz U.28
 - 1 pętla ściągająca U.30
- Zakres: Ø 70 do 160 mm
- Dostarczany w kasie metalowej BT.111 (396 x 224 x 82 mm) z wkładką PL.168
- Waga:
 - U.28 3,300 kg
 - U.28J1 9,500 kg



U.28 | **1459,00 zł**

U.28J1 (zestaw) | **2675,00 zł**

POMPA RĘCZNA O 2 SZYBKOŚCIACH PRZEPŁYWU

- Pompa ręczna, wyposażona w manometr i zawór bezpieczeństwa, posiada 2 szybkości przepływu:
 - 1 stopień: duży przepływ, maks. ciśnienie: 50 bar
 - 2 stopień: mały przepływ, maks. ciśnienie: 700 bar
- Pojemność oleju: 1500 do 2500 cm³
- Wymiary: 450 x 170 x 160 mm

KG 12,500 kg



UWP.10MA | **3779,00 zł**

ŚCIĄGACZE Z 2 ŁAPAMI Z BLOKOWANIEM

- Wielofunkcyjny: możliwe przekształcenie w chwyt wewnętrzny lub zewnętrzny z tymi samymi łapami
- Bezpieczeństwo: pokrętko blokady łap



Ref.	Chwyt zewn. min.-maks. (mm)	Chwyt wew. min.-maks. (mm)	Maks. (mm)	KG (t)	CENA Zł
U.32T6-16	20-160	130-250	140	6	509,00
U.32T6-20	20-200	130-290	140	6	605,00
U.32T15-25	25-250	180-380	170	15	905,00
U.32T15-35	25-300	180-480	270	15	1005,00
U.32T15-50	25-500	180-530	270	15	1769,00

ŚCIĄGACZ HYDRAULICZNY DO PRZEGUBÓW KULOWYCH

- Do przegubów samochodów ciężarowych i autokarów
- Moc siłownika: 8 ton
- Wymiary (szer. x dł. x wys. x śr.): 100 x 480 x 400 x 36 mm
- U.18-36: Ściągacz mechaniczny



U.18-36 | **555,00 zł**

U.18H36 | **1115,00 zł**

ZESTAW DO MECHANIKI OGÓLNEJ

- Zawiera:
 - U.32T2-8: ściągacz z łapami przesuwными 2 ton i zestaw łap długich; zasięg P1: 105 mm, P2: 185 mm
 - U.32T6-20: ściągacz z łapami przesuwными 6 ton i zestaw łap długich; zasięg P1: 150 mm, P2: 280 mm
 - U.53T2: odklejacz (zakres 15 - 110 mm)
 - U.33A: siłownik 30 ton
- Dostarczane w kasecie z blachy. BT.108 z wkładką PL.287 (wkładka wyjmowana) i PL.288 (wkładka na dnie kasety)



U.102T | **3695,00 zł**

ZESTAW: ODKLEJACZ 60 mm I PĘTLA ŚCIĄGAJĄCA

 3,400 kg

- Zawiera:
 - 1 odklejacz U.53T1 = zakres = \emptyset 5 do 60 mm
 - 1 pętla ściągająca U.53K1 = zakres \emptyset 40 do 110 mm
 - zasięg maks.: 180 mm
 - 8 końcówek U.53E gwintowanych: M4 - M5 - M6 - M8
 - 2 łączniki U.53H1
- Dostarczany w skrzynce plastikowej BP.112 z wkładką PL.296A



U.53J1 | **1085,00 zł**

ZESTAW „UTRZYMANIE RUCHU”

- Do ściągania łożysk od 8 do 38 mm
- Zawiera:
 - 1 zestaw 6 tulejek rozprężnych U.49P2 do U.49P7
 - 2 pętle ściągające U.53KL0 i U.53KL2
 - końcówkę U.49BR1
- Dostarczany w kasecie plastikowej z wkładką PL.711



U.49PJ2 | **1199,00 zł**

ZESTAW DO KONSERWACJI

- Do ściągania łożysk od \emptyset 8,5 do 38 mm
- Zawiera:
 - 6 tulejek rozprężnych U.49P2 do U.49P7
 - 2 ściągacze ramowe U.53KL0 i U.53KL2
 - końcówkę U.49BR1
- Dostarczany w skrzynce plastikowej BP.109 z wkładką PL.711

 3,500 kg



U.49PJ1 | **2069,00 zł**

**NOWOŚĆ****BOOSTER INFINIMAX 2**

Nowy interfejs Boostera wskazuje stan naładowania urządzenia:

- Stały zielony: Booster gotowy do startu pojazdu
- Miga na zielono: Booster gotowy do startu pojazdu (może nie mieć mocy wystarczającej do uruchomienia pojazdu)
- Migające żółte: Booster wymaga ładowania
- Migające czerwone z brzęczykiem: odwrócona polaryzacja, przepięcie (booster podłączony do baterii > 15 V)
- Praca w przedziale od -10°C do +40°C
- Ochrona przed zwarciami
- Nadaje się do wszystkich pojazdów wyposażonych w baterie 12 V
- Napięcie znamionowe: 12 V
- Maksymalne natężenie: 900 A

- Kabel: 100% miedź, 25 mm x 77 cm
- Izolowane zaciski klasy profesjonalnej
- Waga: 5,8 KG
- Wymiary: 40 x 24,5 x 11,5 cm
- Gwarancja: 5 lat
- Certyfikat CE



UCB12A

3615,00 zł**BOOSTER 12 V**

- Do silników benzynowych i diesel
- Pojemność: 20 Ah
- Podwójnie izolowany kabel miedziany o długości 155 cm
- Zaciski 650 A wykonane z brązu
- Bezpiecznik: 300 A
- Prąd szczytowy: 1860 A
- Prąd rozruchowy: 700 A (5 sekund)
- Wskaźnik ładowania
- Napięcie akumulatora: 12 V
- Możliwość podłączenia do gniazda zapalniczki samochodowej



B12.1B

1485,00 zł**BOOSTER 12 V - 24 V**

- Do silników benzynowych i diesel
- Pojemność: 2 x 20 Ah
- Podwójnie izolowany kabel miedziany o długości 155 cm
- Zaciski 850 A wykonane z brązu
- Bezpiecznik: 300 A + alarm dźwiękowy
- Prąd szczytowy: 3700 A
- Prąd rozruchowy: 1400 A (5 sekund)
- Wskaźnik ładowania
- Napięcie akumulatora: 12 - 24 V
- Możliwość podłączenia do gniazda zapalniczki samochodowej



B124.1A

3529,00 zł**NOWOŚĆ****BOOSTER 12 V-24 V**

- Do silników benzynowych i diesel
- Wybór napięcia za pomocą złącza (0-12-24 V)
- Wskaźnik naładowania
- Bezpiecznik 500 A + brzęczyk
- Podwójnie izolowane kable miedziane 70 mm² – 210 cm
- Zaciski: proste 850 A z brązu
- Wydajność: 2 x 50 Ah
- Duże kółka
- TCA: 1000 A (rzeczywista wartość mierzona przy zaciskach (9 V mini, 20°C, w ciągu 10 sekund)
- Ładowarka 12 V, 7 A
- 2 letnie gwarancja na wszystkie podzespoły z wyjątkiem akumulatora (1 rok gwarancji)
- Prąd rozruchowy: 3200 A
- Prąd szczytowy (maks.) 7750 A



B124.HD

11 689,00 zł



MULTIMETR WYSOKIEGO NAPIĘCIA I TESTER IZOLACJI

- Dostosowany do samochodów hybrydowych i elektrycznych
- Wykrywanie „ucieczek” prądu: miernik z trybem kontroli obwodów wysokiego napięcia
- Dołączony pokrowiec ochronny
- Może być używany z amperomierzem 711A.P500
- Tester izolacji od 1 do 4000 mΩ @ 250 V, 500 V, 1000 V
- Prąd stały/zmienny: pomiar od 0 do 600 V
- Prąd stały/zmienny: pomiar od 0 do 400 mA
- Omomierz: 0 do 40 mΩ
- Tester diody
- Test ciągłości
- Pomiary wg norm IEC-61010 (CATIII600V)



715

1335,00 zł

TESTER BEZPIECZEŃSTWA DDT/VAT

- Umożliwia sprawdzenie braku napięcia „VAT”, czujnik fazy, tester ciągłości połączenia, tester wyłącznika różnicowoprądowego 30 mA, wskaźnik zmiany fazy
- Test wyłączników różnicowoprądowych 30 mA
- Zgodny z normami NF EN 61010-600 V cat III i IEC 61243-3 (VAT/DDT)
- Rozstaw końcówek stykowych 19 mm do szybkiego testowania gniazdek europejskich
- Zestawy końcówek stykowych 701B-L (część odłączana), bez bezpiecznika
- Autotest
- Multitester napięcia
- Oznaczenie zera
- Test ciągłości



701B

359,00 zł

AMPEROMIERZ CĘGOWY

- Kompatybilny z większością multimetrów
- RMS 600 V Cat Iv
- Nowoczesny design
- Zakres pomiarowy od 5 mA-30 A
- Średnica pierścienia 19 mm



711A.P500

579,00 zł

MIERNIK UNIWERSALNY

- Automatykna kalibracja, szeroki wyświetlacz LCR z podświetleniem, odporny na działanie agresywnych czynników otoczenia
- Voltomierz: AC / DC od 0 do 600 V
- Amperomierz: AC / DC od 0 do 10 A
- Omomierz: 0 do 40 mΩ
- Faradomierz: 0 do 100 μF
- Częstotliwościomierz: 0 do 100 kHz
- Stosunek cykliczny: 0,1% do 99,9%
- Test ciągłości
- Idealny do obsługi technicznej w warunkach przemysłowych, naprawach podzespołów elektronicznych



711A

835,00 zł

MULTIMETR

- Pomiar RMS / 600V CAT III
- Może być użytkowany z amperomierzem cęgowym 711A.P500
- Pomiar bezstykowy prądów AC/DC od 0 do 500 A możliwy za pomocą cęgow 711A.P500, opcja dodatkowa - automatyczne ustawienie zera
- Dostarczany z parą końcówek stykowych, przewodem do testowania akumulatora, czujnikiem temperatury i pokrowcem ochronnym

AUTOMATYCZNA KALIBRACJA

- Voltomierz-amperomierz
- Omomierz - tester ciągłości połączenia
- Test diody
- Pomiar temperatury
- Stosunek cykliczny, kąt krzywki
- Pomiar oporu wewnętrznego akumulatorów
- Obrotomierz (z opcjonalnym zaciskiem)
- Pomiar częstotliwości



714A | **1189,00 zł**

CEGOWY MIERNIK UNIWERSALNY

- Pomiar RMS/600 V KAT III
- Voltomierz: AC / DC od 0 do 600 V
- Amperomierz: AC / DC od 0 do 400 A
- Omomierz: 0 do 20 mΩ
- Test ciągłości
- Tester diod < 50 Ω
- Dostarczany z pokrowcem ochronnym i parą
- Bezstykowy pomiar prądu: bez ryzyka zwarcia w razie nieprawidłowego użycia
- Automatyczna kalibracja, wyświetlacz LCR z podświetleniem, odporny na działanie agresywnych czynników otoczenia



712A | **1439,00 zł**

NOWOŚĆ

AMPEROMIERZ CĘGOWY 20 A - 1500 A

- Umożliwia pomiar prądu bezdotykowo
- Pomiar prądu stałego i zmiennego AC / DC: 20 A - 400 A AC / DC: 400 A - 1500 A
- Średnica szczęk: 53 mm
- Maksymalna średnica kabla 52 mm
- Kategoria IV - 600 V
- Kompatybilne z multimetrami 711, 714



720.P1500PB | **479,00 zł**

TERMOMETR NA PODCZERWIĘĆ

- Umożliwia wykonywanie pomiarów temperatury bez kontaktu za pomocą fal podczerwieni z celownikiem laserowym lub przez podłączenie czujnika K do pomiarów kontaktowych
- Zakres pomiaru IR: od -60°C do 500°C
- Stosunek D/S: 11/1
- Emisyjność: regulowana
- Tryb: min./maks., różnicowy, średnia
- Sondy kontaktowe: DX.12-06, DX.12-08, DX.12-11, DX.12-15, DX.12-17, DX.12R



DX.T100 | **459,00 zł**

TESTER ŚWIEC ŻAROWYCH DIESEL

- Działa ze świecami żarowymi:
 - o wszystkich napięciach
 - ceramicznych i metalowych
- Napięcie zasilania 11,8 V do 13,6 V
- Kontrola napięcia w zakresie 3,5 - 12 V
- Łatwy odczyt za pomocą diod
- Zwiększenie niezawodności poprzez minimalizację ryzyka nieprawidłowej interpretacji wyników
- Optymalne rozmieszczenie przewodów

kg 0,250 kg



DX.10A | **479,00 zł**

TESTER AKUMULATORÓW Z DRUKARKĄ

- Tester akumulatorów 6 - 12 V
- Tester układów ładowania 12 - 24 V
- Wbudowana drukarka
- Szczypce i przewody wymienne
- Zgodny z pojazdami Start & Stop
- Zgodny z akumulatorami kwasowo-ołowiowymi:
 - AGM
 - EFB
 - płynny elektrolit
 - żelowy
 - bezobsługowy
- Długość: 220 mm
- Szerokość: 120 mm
- Wysokość: 40 mm
- Długość przewodów: 1,9 m



BAT.TEST | **1485,00 zł**

NOWOŚĆ**ŁADOWARKI
AKUMULATORÓW****UNIWERSALNE**

- Zaprojektowany do ładowania wszystkich rodzajów akumulatorów kwasowo-ołowiowych
- Kompatybilny z pojazdami oraz bateriami typu Start & Stop

BEZPIECZNE

- Ochrona przed odwrotną polaryzacją
- Tryb konserwacji akumulatora
- Technologia bez iskiei
- Napięcie wyjściowe ograniczone do 14,7 V

FUNKCJONALNE

- Inteligentny program ładowania
- Poziom naładowania kontrolowany przez wbudowany mikroprocesor

AKCESORIA

- Izolowane zaciski i druty (z bezpiecznikiem - tylko do modeli BC126)

BC126 - Ładowarka 12 V
(maksymalny prąd wyjściowy 6 A)

355,00 zł

BC1215 - Ładowarka 12 V
(maksymalny prąd wyjściowy 15 A)

449,00 zł

BC2410 - Ładowarka 24 V
(maksymalny prąd wyjściowy 10 A)

499,00 zł**AKCESORIA DIAGNOSTYCZNE**

- Łatwość dostępu do złączek
- Do obwodów poniżej 49 V

Zawartość:

- 1 futerał nylonowy
- 2 przewody pomiarowe
- 2 igły
- 2 sondy
- 1 etui na igły

**DX.SET****149,00 zł****AKCESORIA DIAGNOSTYCZNE****KG 2,900 kg**

- Do wykonania przeglądu pojazdu w wymagającego pomiaru na małych złączach bez ich uszkodzenia
 - Wszystkie akcesoria mogą być stosowane z testerem elektrycznym lub urządzeniem diagnostycznym
 - Przykłady zastosowań:
Test obwodu poduszki powietrznej, kontrola obwodów MAP i czujnika położenia przepustnicy, pomiar napięcia lub prądu
 - Do obwodów poniżej 49 V
- Zawartość:**
- 36 złączy męskich: D X.CONECT-1
 - 36 złączy żeńskich: D X.CONECT-2
 - 1 zestaw akcesoriów - 8 elementów: DX.CONECT-3
 - 12 akcesoriów diagnostycznych: D X.CONECT-4

**DX.CONECT****889,00 zł****NOWOŚĆ****AUTOTESTER**

- Test ciągłości w celu wykrycia błędów w obwodzie elektrycznym
- Prosty w użytkowaniu

Dane techniczne:

- Wszystkie akcesoria są przystosowane do testowania obwodu samochodowego
- Obudowa: odporna na wstrząsy i olej
- Możliwość wykonania operacji jedną ręką
- Czytelny ekran - kolory: biały, zielony, czerwony
- Schowek na akcesoria

Woltmierz:

- Prąd stały: DC do 49 V
- Wykrywanie sygnału PWM / MLI: automatycznie nadaje sygnał modulowany

Pomiar rezystancji:

- Pomiar rezystancji: do 40 mΩ
- Ciągłość: lampy, bezpieczniki, przełączniki...

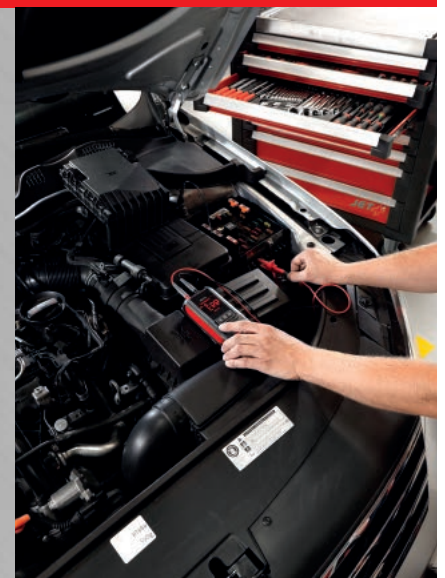
**DX.V12****445,00 zł**

ZESTAW 3 PĘSET POWLEKANYCH DIAMENTEM

- Końcówki powlemane diamentem od zewnątrz i od wewnątrz do usuwania oksydacji ze styków wtyk/gniazdo
- Szerokość: 1,8 - 2,9 - 4,8 mm
- Długość: 114 mm
- Zestaw dostarczany w saszetce



DX.145TCJ3 | 209,00 zł

PILNIKI IGŁOWE DO CZYSZCZENIA STYKÓW

- Powlemane diamentem do usuwania oksydacji do okrągłych styków żelaznych
- Średnice: 0,75 X2 - 0,98 X2 - 1,29 - 1,48 - 1,76 - 2,03 - 2,26 - 2,52 - 2,78 - 3,02 mm
- Długość: 127 mm
- Zestaw dostarczany w saszetce



DX.RDJ12 | 289,00 zł

ZESTAW WKŁADEK DO NAPRAWY GWINTÓW

- Wkładka ze stali nierdzewnej M5, M6, M8, M10, M12
- Specjalne gwintowniki do naprawy gwintów M5, M6, M8, M10, M12
- Specjalne wiertła do naprawy gwintów M5, M6, M8, M10, M12
- Narzędzia mieszane (montaż wkładek i gwinty lewoskrętne) do wkładek M5, M6, M8, M10, M12
- Narzędzia do usuwania końcówek magnetycznych do wkładek M5, M6, M8, M10, M12
- Wymiary: 330 x 310 x 40 mm



TRK5-12PB | 805,00 zł

AUTOMATYCZNY KLUCZ DO FILTRA OLEJU

- Efekt grzechotki: pozwala na szybką pracę, nawet w trudno dostępnych miejscach
- Dokrecanie automatyczne zoptymalizowane
- Oszczędność czasu
- Do filtrów o \varnothing 66 do 105 mm



U.48 | 249,00 zł

AUTOMATYCZNY KLUCZ O FILTRA OLEJU DO SAMOCHODÓW CIĘŻAROWYCH

- Szybki demontaż: filtrów oleju, filtrów pneumatycznych, filtrów hydraulicznych
- Uniwersalny
- Do filtrów o \varnothing 106 do 150 mm
- Pozwala na pracę w środowisku o ograniczonym dostępie



U.48PL | 275,00 zł

ZESTAW WYKRĘTAKÓW DO SZPILEK, GWINT PRAWO- LUB LEWOSTRONNY

- Wykręcanie przez nawiercenie i osadzenie wykrętaka 6-kątnego
- Zakres: szpilki od 6 do 14 mm
- Gwint prawostronny lub gwint lewostronny
- Dostarczany w kasecie
- Wymiary: 165 x 130 x 25 mm

kg 0,540 kg



885 | 279,00 zł

KLUCZ NASTAWNY DO FILTRÓW OLEJU

- Klucz z paskiem ze stali nierdzewnej gładkiej o dużej wytrzymałości
- Szczęki ruchome na sprężynie
- Rękojeść z tworzywa kompozytowego zbrojonego włóknem szklanym - regulowanie śrubą ze specjalnym gwintem
- Wymiary: 290 x 45 x 45 mm
- Efekt grzechotki
- Długość rękojeści: 175 mm
- Do filtrów o \varnothing 66 do 106 mm



U.46ACL | 209,00 zł

SZCZYPCE DO FILTRÓW XL

- Szczypce kute
- Rozwartość: średnice od 95 do 178 mm
- Szybka i precyzyjna regulacja dzięki 8-pozycyjnemu otworowi
- Sprężyna powrotna
- Trójkątne ząbki zapewniające dobry chwyt filtrów
- Do stosowania głównie do pojazdów przemysłowych, autobusów, jachtów (filtry osuszające, filtry oleju, korki)
- Długość: 500 mm



170.FIL | 229,00 zł

ZLEWARKA DO OLEJU

- Grawitacyjny pojemnik na spuszczonej oleju
- Do użytku pod podnośnikiem lub w kanale
- Pojemność zbiornika 80 l
- Wysokość regulowana od 114 do 168 cm
- Szeroki stalowy kolektor \varnothing 530 mm
- Siatka zapobiegająca rozpryskom
- 4 kółka skrętne
- Opróżnianie zbiornika z użyciem sprężonego powietrza z zaworem bezpieczeństwa
- Korek spustowy na potrzeby konserwacji

kg 33,820 kg



OD.80G | 1229,00 zł

ZESTAW 2 NASADEK DO WYMIANY FILTRA OLEJU

- Klucz samonastawny: automatyczne dopasowanie do rozmiaru filtra
- Rozmiary:
 - C.48-1 filtry o \varnothing 60 do 80 mm
 - C.48-2 filtry o \varnothing 80 do 100 mm
- Napęd 3/8"



C.48-J2

385,00 zł

NASADKA DO WYMIANY FILTRU OLEJU 120 mm

- Do filtrów o \varnothing 100-120 mm
- Łatwe ustawienie jedną ręką - druga ręka wolna, może przytrzymać lampę lub inne narzędzie
- Klucz samonastawny: automatyczne dopasowanie do rozmiaru filtra
- Mocny moment obrotowy (nadaje się jedynie do filtrów metalowych)



C.48-3

215,00 zł

KLUCZE DO KORKÓW FILTRA OLEJU

- Do samochodów Toyota i Lexus zwiększ wydajność przy wymianach oleju
- 2 rozmiary do wszystkich silników wyposażonych w filtr papierowy
- Niezbędne do wszystkich silników 2,0 i 2,2 D4D
- Zabierak kwadratowy 3/8" + 6-kątny 28 mm
- Kute: zwiększona wytrzymałość
- D EP.T1: do silników benzynowych 4-cylindrowych 1,8 do 2,0 l
- D EP.T2: do silników Diesel D4D 4-, 6- i 8-cylindrowych
- D EP.T-J2PB: zestaw z dwoma korkami do filtrów oleju



DEPT-J2PB

149,00 zł

ZESTAW DO WYMIANY OLEJU

- Zawiera:
 - 1 klucz do korków spustowych: D.48
 - końcówki magnetyczne kwadratowe trzpieniowe: 8-10 mm
 - końcówki magnetyczne 6-kątne trzpieniowe: 8 - 10 - 12 - 13 - 14 - 17 mm
 - nasadki magnetyczne 6-kątne obejmujące: 13 - 14 - 17 - 18 - 19 - 21 mm
 - końcówki magnetyczne Torx® 45



D.48-KIT

525,00 zł

KLUCZ SAMONASTAWNY DO FILTRÓW OLEJU

- Zakres: \varnothing 65 do 128 mm
- Zabierak 3/8"

 0,750 kg

D.151A

185,00 zł

KLUCZ SAMONASTAWNY DO FILTRÓW OLEJU DO SAMOCHODÓW CIĘŻAROWYCH

- Zabierak: 1/2"
- \varnothing 95 - 165 mm

 1,345 kg

D.151PL

239,00 zł

ZESTAW 6 NAKŁADEK DO FILTRÓW OLEJU

- 1 nasadka 14 boków 76 76 mm
- 1 nasadka z 14 bokami \varnothing 102 mm
- 1 sześciokątna nasadka 76 76 mm
- 1 sześciokątna nasadka 88 88 mm
- 1 nasadka 18 karbu \varnothing 66 mm
- 1 nasadka 18 karbu \varnothing 96 mm
- Dla Renault, Fiat, VAG, BMW, Mercedes
- Dysk L 3/8"



DEP.J6PB

605,00 zł

LEJEK UNIERSALNY

- Szczypce przytrzymujące w miejscu korków oleju,
- Odporny na działanie węglowodorów
- Do wlewania oleju silnikowego, płynu chłodniczego itp.
- Wysokość: 275 mm
- Min. średnica szczypiec: 34 mm
- Maks. średnica szczypiec: 60 mm



DM.UOF

139,00 zł

KOREK SPUSTOWY DO SAMOCHODÓW VAG

- Do spuszczenia oleju i płynu chłodzącego
 - VW, AUDI, SKODA, SEAT
 - silniki TFSI 1,2L 1,4L 1,8L 2,0 L spustu oleju
 - TDI 1.6L 2.0TDI



D.1VAG

125,00 zł

KLUCZ DO FILTRÓW OLEJU

- Klucz do 18-stronnych filtrów o średnicy 86 mm
- Dla filtrów:
 - RENAULT 82 01 059 775
 - PURFLUX LS 381A
 - MECAFILTER ELH 4406
 - KNECHT OC 995
- Do wszystkich silników RENAULT 1,9L DCI 131 CV (MEGANE 3, SCENIC 3)



FW.P86-18

125,⁰⁰ zł

ŚCIĄGACZ DO PIAST

- Kompletny zestaw zawierający:
 - śrubę U.9-03 o średnicy 19 mm i długości 390 mm; zabierak 6-kątny 24 mm
 - młot bezwładnościowy U.2A o masie 9,8 kg, idealny do samochodów typu SUV, 4x4, lekkich samochodów dostawczych; długość trzpienia 750 mm, długość gwintu 70 mm; średnica M22
 - płytę U.9-01A o średnicy 236 mm; gwint centralny M22; przystosowany do ponad 90% samochodów, dzięki licznym rozwiązaniom i 5 zaczepom
 - 1 zestaw 5 zaczepów U.9-02 o długości 169 mm; średnica do półosi kół do 16 mm



U.11M

2429,⁰⁰ zł

URZĄDZENIE DO DEMONTAŻU POKRYWY CZUJNIKA POZIOMU PALIWA

- Umożliwia demontaż i montaż pokrywy czujnika poziomu paliwa
- Zakres: od 88 do 170 mm
- Regulacja otwarcia przez przeponeę



DM.J

299,⁰⁰ zł

ŚCIĄGACZ DO KÓŁ PASOWYCH ROZRZĄDU I POMPY WTRYSKOWEJ

- Możliwość dopasowania do różnych średnic
- Małe wymiary umożliwiają wykonanie interwencji na zamontowanym silniku
- Wymiary (dł. x szer.): 90 x 110 mm

0,925 kg



DM.17A

279,⁰⁰ zł

ZESTAW DO PODCIŚNIENIOWEGO NAPEŁNIANIA UKŁADÓW CHŁODZENIA

- Do całkowitego napełnienia układów chłodzących, również bez śruby odpowietrzającej
- Dostarczany w plastikowej walizce (zawiera 5 złączy do zbiornika)



935A

669,⁰⁰ zł

URZĄDZENIE DO KONTROLI CIŚNIENIA W UKŁADZIE CHŁODZENIA

- Urządzenie do kontroli ciśnienia w układzie chłodzenia służy do wykrywania ewentualnych nieszczelności układu chłodzenia silników
- Pompa ręczna 0 do 2,5 bar
- Zestaw 14 korków



920B

1319,⁰⁰ zł

ZESTAW DO CZYSZCZENIA GNIAZD WTRYSKIWACZY

- Do wszystkich silników wysokoprężnych z szyną paliwową (COMMON RAIL)
- Do czyszczenia gniazd wtryskiwaczy i powierzchni styku uszczeltek
- Montaż na wkrętarkę lub wiertarkę
- 2 cylindryczne szczotki 20 i 25 mm do czyszczenia gniazd
- 2 szczotki (nylonowa i mosiężna) do powierzchni styku uszczeltek
- Kłosek ścierny do gładzenia powierzchni styku uszczeltek
- Korki zabezpieczające przed zanieczyszczeniem cylindrów silnika
- Łączniki i przedłużacze



DCR.ICA

409,⁰⁰ zł

ZESTAW DO USUWANIA ELEKTROD

- Do świec żarowych 8, 9 i 10 mm
- NIEZBĘDNY do marek: Renault, Peugeot, Citroen, Fiat, Volkswagen
- Dostarczany w walizce plastikowej z wkładką piankową i instrukcją



DCR.HR-EU

1665,⁰⁰ zł

ZESTAW DO KÓŁ PASOWYCH ALTERNATORA

- Do montażu i demontażu koła pasowego alternatora
- Zawiera 13 narzędzi:
 - 2 końcówki TORX T40 - T50
 - 2 końcówki XZN M8 - M10
 - 2 końcówki 6-kątne 8 - 10mm
 - 1 nasadkę TORX COMBI
 - 1 nasadkę XZN COMBI
 - 2 nasadki specjalne do montażu/demontażu
 - 1 nasadkę 6-kątną podwójną
 - 2 łącznik kwadratowy/6-kątny
- Dostarczany w kasecie plastikowej, wym.:
(dł. x szer. x wys.):
330 x 140 x 65 mm

 1,620 kg



DM.APR

289,00 zł

TESTER PŁYNU HAMULCOWEGO

- Umożliwia testowanie płynów hamulcowych (DOT3, DOT4, DOT5.1)
- Pomiar temperatury wrzenia płynu hamulcowego
- Test automatyczny, czas trwania: 1 min
- Wyświetlacz LCD
- Przełącznik °C / °F
- Dokładność: 3%
- Zasilanie: 12 V (akumulator samochodu)
- Dostarczany w walizce plastikowej
- Wymiary: 350 x 285 x 80 mm



DF.16

1519,00 zł

KLUCZ DO CIĘCIA RUR

- Automatyczny
- Dla rur o przekroju Ø 31 - 65 mm i grubości do 3 mm
- Długość całkowita: 250 mm
- Zapasowe szczęki DE.8-1



DE.8

509,00 zł

ŚCIĄGACZ BEZWŁADNOŚCIOWY DO ZAPIECZONYCH WTRYSKIWACZY COMMON RAIL

- Umożliwia obsługę ponad 80% przypadków zapieczonych wtryskiwaczy
- 4 nasadki do demontażu główek wtryskiwaczy 25 - 27 - 29 - 30 mm
- Narzędzie do demontażu mechanizmu wewnętrznego wtryskiwaczy BOSCH
- Młot bezwładnościowy o dwóch wysokościach
- Dostarczany z łącznikami do wtryskiwaczy BOSCH, SIEMENS, DELPHI



DCR.IP

2629,00 zł

PODWÓJNY/ CZTEROPUNKTOWY POPYCHACZ TŁOKA

- Do tłoczków hamulcowych Audi/Mercedes/BMW/Renault (np. Megane RS)/Citroen (np. DS3 Racing)
- Do zacisków multitłokowych
- Jednocześnie odpycha wszystkie tłoki
- Moc maksymalna: 225 kg
- Głowica obrotowa: łatwa praca w lewo i prawo



DF.23

529,00 zł

ZESTAW DO TŁOCZKÓW W HAMULCACH TARCZOWYCH

- Zawiera:
 - DF.17: urządzenie pneumatyczne
 - 2 pierścienie wielowymiarowe: DF.6-2P; DF.6-3P
 - DF.6-5
 - DF.6-8
 - DF.6-9
 - DF.6-14
 - DF.6-15
 - DF.6-16
- Naprawa większości europejskich marek
- Dostarczane w skrzynce z tworzywa sztucznego wraz z instrukcją obsługi
- Dodatkowe informacje: www.facom.com



DF.17-P

939,00 zł

REFRAKTOMETR

- Cztery skale pomiarowe:
 - Adblue
 - płyn chłodzący
 - kwas akumulatora
 - płyn do spryskiwaczy
- Odpowiedni do silników wysokoprężnych Euro6
- Pomiar stężenia mocznika w używanym Adblue
- Informacje dokładne, pewne i precyzyjne
- Wymiary (dł. x szer. x wys.): 700 x 235 x 70 mm



780B

409,00 zł

PIERŚCIEŃ WIELOWYMIAROWE: DF.6-2P; DF.6-3P



DF.6-2P

149,00 zł

DF.6-3P

149,00 zł

ŁYŻKA DO OPON

- Przekrój podwójne „T” zapewnia wysoką wytrzymałość
- Powierzchnia: cynkowana i chromowana



D.3-300 | 45,00 zł

D.3-400 | 65,00 zł

D.3-500 | 89,00 zł

D.3-600 | 125,00 zł

PISTOLET DO POMPOWANIA OGUMIENIA

- Zakres pomiarowy: 0 --> 12 bar
- Wzmocnienie gumowe zabezpieczające przed uderzeniami
- Wymiary (dł. x szer. x wys.): 250 x 120 x 80 mm

kg 850 g



U.179A | 505,00 zł

KLUCZ KRZYŻAKOWY DO NAKRĘTEK KÓŁ

- Klucze dostosowane do demontażu nakrętek kół samochodów turystycznych lub dostawczych oraz samochodów ciężarowych
- Klucze wyposażone w wymienne zabieraki kwadratowe
- Rozmiar: 7, 19, 21 mm



77A.T02 | 189,00 zł

SUWMIARKA DO TARCZ HAMULCOWYCH

- Precyzyjny i bezbłędny odczyt
- Umożliwia pomiar bez demontażu koła
- Zakres 0-50 mm (pomiar zewnętrzny grubości tarcz samochodów osobowych, lekkich pojazdów użytkowych)
- Głębokość szczęk: 50 mm
- Dokładność 1/10 mm
- Pamięć mechaniczna
- Dostarczona w saszetce z wzmocnionego materiału z numerem seryjnym umożliwiającym kontrolę dla warsztatów ISO

kg 0,250 kg



DF.18-01 | 339,00 zł

ROZPYLACZ DO PŁYNÓW

- Przykłady zastosowania:
 - czyszczenie za pomocą płynu do czyszczenia
 - usuwanie pyłu za pomocą sprężonego powietrza
 - odtłuszczenie
 - odblokowywanie za pomocą specjalistycznego płynu
- Zastosowania: motoryzacja, konserwacja przemysłowa, motocykle, rowery, łódzie majsterkowanie itp.
- Maks. ciśnienie 5 bar
- Pojemność cieczy: 50-350 cm³
- Długość: 280 mm
- Średnica: 65 mm
- Pojemność: 650 ml

kg 0,186 kg



DM.SPRAY | 249,00 zł

ZESTAW 3 DŹWIGNI

- Sztynny grot o dużej wytrzymałości na zginanie
- Zestaw zawiera: D.3-7; D.3-12; D.3-18
- Dostarczany na wkładce plastikowej
- Wymiary (dł. x szer. x wys.): 670 x 145 x 40 mm

kg 0,193 kg



D.3J3 | 379,00 zł

ZESTAW 5 KLUCZY DO NAPINACZY PASKÓW

- System szybkiego mocowania/odłączania klucza z rękojeści
- Komplet rękojeści o długości 445 mm i 5 kluczy wielobocznych 13 - 15 - 16 - 17 - 19 mm

kg 1,350 g



DT.TW | 419,00 zł

ŚCIĄGACZ PRZEGUBÓW OSIOWYCH UKŁADU KIEROWNICZEGO

- Umożliwia montaż i demontaż przegubów drążków układu kierowniczego
- Obsługiwane średnice: 35-45 mm
- Możliwość użycia z nasadką lub kluczem 27 mm albo zabierakiem kwadratowym 1/2"
- Długość: 402 mm
- Średnica główki: 89 mm

kg 1,750 kg



U.7-3545 | 399,00 zł

NARZĘDZIA DO WBIJANIA ŁOŻYSK

- Regulowane szczęki
- Może być stosowany do większości pojazdów, w tym również motocykli
- Nie uszkadza wkładki
- Rozstaw szczęk:
 - 217.J2 18-90 mm
 - 217.50 9.5-50 mm
 - 217.90 18-90 mm



217.J2 | 925,00 zł

217.50 | 435,00 zł

217.90 | 499,00 zł

SZCZYPCE DO OPASEK SAMOZACISKOWYCH

- Możliwość dopasowania do kołnierzy o \varnothing 18 - 54 mm: Renault, PSA, VAG, Toyota, Ford, Opel
- Prosta i wygodna obsługa jedną ręką
- Całkowita długość 780 mm

kg 0,500 kg



DM.MUB-A

442,75 zł*

SZCZYPCE DO SZYBKOZŁĄCZNYCH PRZEWODÓW PALIWOWYCH

- Do silników benzynowych i wysokoprężnych
- Umożliwia rozłączanie szybkozłączny przewodów paliwowych

kg 0,170 kg



DM.F

205,00 zł

SZCZYPCE DO OPASEK SAMOZACISKOWYCH

- Do zdejmowania opasek z przewodów chłodzących, grzewczych, paliwowych lub spryskiwaczy
- Podejście czołowe i boczne



DM.CP

125,00 zł

SZCZYPCE AUTOMATYCZNE DO OPASEK

- Automatyczne szczypce do otwierania i zamykania opasek
- Chwył wielokierunkowy: możliwość podejścia czołowego oraz z obydwu stron (prawo/lewo)

kg 0,193 kg



DM.CC

189,00 zł

POMPA CIŚNIENIOWA/PODCIŚNIENIOWA

- Zawór przestawny ciśnienie/podciśnienie
- Pozwala kontrolować:
 - regulator wyprzedzenia podciśnieniowy za pomocą lampy stroboskopowej
 - szczelność układów zasilania
 - szczelność układu wspomagania hamowania oraz każde zastosowanie wymagające pomiaru podciśnienia
 - membrany sterujące zaworem ciśnienia doładowującego turbosprężarki
- Podciśnienie: 0 - 1 bar
- Ciśnienie: 0 - 1,5 bar
- Przewod elastyczny 800 mm



DA.160

705,00 zł

PRZECINAKI KOMPOZYTOWE

- Do odrywania obudów układów rozrządu z łańcuchem, osłon dźwigniów zaworowych, dolnych misek olejowych, do silników i skrzyń biegów

kg 0,164 kg



DM.PS4

85,00 zł

ZESTAW 4 ŁAPEK PLASTIKOWYCH

- Szerokość: 19, 22, 25, 38 mm

kg 0,525 kg



CR.D4

99,00 zł

ZESTAW ŁAPEK DO DEMONTAŻU CZĘŚCI PLASTIKOWYCH

- Zestaw 5 narzędzi umożliwiających demontaż i odczepianie części plastikowych (deska rozdzielcza, drzwi, bagażnik, listwy zewnętrzne, pierścienie wykończeniowe itd.)
- Dostarczane w opakowaniu blister

kg 0,275 kg



CR.D5

89,00 zł

ZESTAW 6 SZCZYPIEC ZACISKOWYCH BLACHARSKICH

- Szczypce zaciskowe blacharskie do zgrzewania i spawania elementów nadwozi samochodowych
- Zawiera:
 - 518A.1: szczypce z bardzo szerokimi szczękami
 - 518A.2: szczypce z odsadzeniem
 - 518A.3: szczypce szerokie
 - 518A.4: szczypce kompaktowe z odsadzeniem
 - 518A.5: szczypce kompaktowe
 - 518A.6: szczypce o szczękach odchylonych o 90°



518A..J6 | **789,00 zł**

ZESTAW NARZĘDZI DO CENTROWANIA SPRZĘGIEŁ SAMOCHODÓW CIĘŻAROWYCH

W zestawie:

- 4 cylindry o średnicach 20, 25, 27, 30 mm do łożysk
 - oznaczenia DM.30PL-20/-25/-27/-30
- 2 narzędzia rozprężne do ustawiania:
 - DM.30PL-3645 - zakres od 36 do 45 mm
 - DM.30PL-4252 - zakres od 42 do 52 mm
- Pierścienie gumowe ozn. DM.30PL-01
- Zestaw dostarczany w skrzynce BP.112 z wkładką PL.490

kg 3,260 kg



DM.30PL | **699,00 zł**

KOMPLET DO WYMIANY SZYB

Zawiera:

- D.28A1: Przyssawki (2x)
- D.28A2: Pasek z grzechotką
- D.28-3: Dźwignia do demontażu
- D.28-4: Przeciągacz przewodów
- D.28-5: Przewód spleciony do szyby czołowej (18 m)



D.28B | **899,00 zł**

NASADKI DO ŚWIEC 12-KĄTNE 14 MM

- Cienkie nasadki do świec 14 mm
- Wyposażone we wkładkę przytrzymującą świecę
- Do nowych silników RENAULT i PEUGEOT
- Zabierak: 3/8"



Ref.	Długość (mm)	kg
B.J14BH1	90	0,245
B.J14BH2	250	0,900

B.J14BH1 | **59,00 zł**

B.J14BH2 | **79,00 zł**

NASADKI DO ŚWIEC 12-KĄTNE

- Nasadki wyposażone w system przytrzymywania świec
- Zabierak 3/8"



Ref.	Średnica (mm)	Długość (mm)	kg
B.J16A1	16	90	0,130
B.J16A2	16	250	0,350
B.J18A1	18	90	0,190
B.J21A1	20,8	90	0,200

B.J16A1 | **69,00 zł**

B.J16A2 | **89,00 zł**

B.J18A1 | **49,00 zł**

B.J21A1 | **49,00 zł**

NOWOŚĆ

ZESTAW NARZĘDZI DO KONSERWACJI UKŁADU SMAROWANIA SILNIKA

• Zestaw zawiera:

- miernik do zaworów (DM.B47R)
- gwintowniki: M11X1.5 - M13 - M15 - M17 - M20
- 4 komplety korków olejowych: M11 - M13 - M15 - M17 - M20
- magnetyczny przyrząd do odpowietrzania oleju: DM.B47M



DM.B47 | **729,00 zł**

MAGNETYCZNY UCHWYT DO LAKIEROWANIA MAŁYCH ELEMENTÓW NADWOZI

Do obudów lusterek, części motocyklowych itp.

- Możliwość mocowania elementów o masie do 2 kg
- Długość: 255 mm
- Średnica 1: 10 mm
- Średnica 2: 58 mm

kg 0,275 kg



CR.SMP | **125,00 zł**

STOJAK DO MALOWANIA

Maksymalne obciążenie: 50 kg

- Stojak na wiele elementów, regulowany, na maskę, drzwi itp.
- Modułowość: 16 punktów regulacji, regulacja wysokości, obrót o 360°, blokada wsporników
- 2 koła o dużych wymiarach
- Małe wymiary na podłożu
- Wymiary (dł. x szer. x wys.): 130 x 120 x 70 cm

kg 19,00 kg

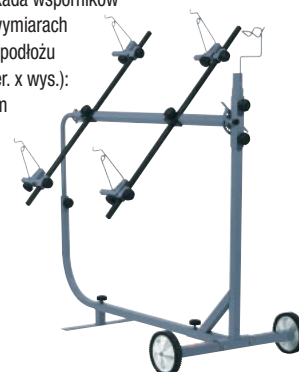

CR.P1 | **1335,00 zł**

STOJAK UNIWERSALNY - BLACHARSKI

- Maksymalne obciążenie: 80 kg
- Stojak z gumowymi zabezpieczeniami przed zarysowaniem
- Ergonomiczny wspornik o wysokości człowieka, który dzięki zastosowaniu elastycznej folii dopasowuje się do kształtu elementu
- 4 kółka skrętne (2 z hamulcem)
- Małe rozmiary na ziemi
- Łatwe przechowywanie
- Wymiary (dł. x szer. x wys.): 90 x 82 x 93 cm
- Podkładka z pianki: CR.S7PRO
- Zestaw 2 folii: CR.S7-05

KG 14,50 kg



CR.S7 | **785,00 zł**

LEŻANKI WARSZTATOWE

- Poduszka winylowa odporna na produkty ropopochodne, wypełniona pianką o wysokiej gęstości
- Rama ciągną z rury owalnej
- Maksymalne obciążenie ramy: 150 kg
- 6 rolek
- DTS.2B
- Dodatkowy pojemnik na narzędzia
- Podnoszony i regulowany podglówek



DTS.1B | **395,00 zł**

DTS.2B | **579,00 zł**

STOJAK DO PRZECHOWYWANIA CZĘŚCI MECHANICZNYCH

- 4 kółka obrotowe
- Przechowywanie zdemontowanych części na 4 poziomach
- 2 zbiorniki na płyny (płyn, olej)
- 2 pojemniki plastikowe na śruby
- Wymiary: 165 x 90 x 60,5 cm

KG 40,00 kg



CR.S11 | **1989,00 zł**

1 WÓZEK NA ELEMENTY KAROSERII

- Maksymalne obciążenie CR.S1: 150 kg
- Wymiary: 90 x 60 x 190 cm
- Gwarancja na 3 lata

KG 41,00 kg



CR.S1 | **1705,00 zł**

NOWOŚĆ

ANALOGOWE URZĄDZENIE DO WYMIANY PŁYNU HAMULCOWEGO

- 10 litrowy zbiornik
- Pojemnik na akcesoria
- Możliwość podłączenia do akumulatora 12 V
- Pokręto regulacji ciśnienia
- Wskaźnik automatycznego zatrzymania niskiego poziomu zbiornika płynu hamulcowego
- Przycisk do rozprężania
- Możliwość ustawienia pożądanego ciśnienia od 0,5 to 4 bar

KG 16,80 kg



DF.81 | **3499,00 zł**

NOWOŚĆ

CYFROWE URZĄDZENIE DO WYMIANY PŁYNU HAMULCOWEGO

- 10 litrowy zbiornik na płyn hamulcowy
- Pojemnik na akcesoria
- Możliwość podłączenia do akumulatora
- Urządzenie może być samowystarczalne dzięki zamontowaniu akumulatora.
- Cyfrowa klawiatura ułatwiająca ustawienie pożądanego ciśnienia
- Automatyczne rozhermetyzowanie po zatrzymaniu pracy
- Wskaźnik niskiego poziomu zbiornika płynu hamulcowego z automatycznym zatrzymaniem
- Sygnalizacja dźwiękowa wskazująca niski poziom naładowania akumulatora
- Boczny hak do zawieszenia węża
- Certyfikat zgodności wydawany na końcu produkcji (indywidualna kontrola)
- Pojemnik na akcesoria zakrywający akumulator
- Możliwość regulowania ciśnienia od 0 do 4 barów

KG 19,06 kg



DF.101 | **4915,00 zł**

UNIERSALNY ŚCIĄGACZ DO KÓŁ WIELOPASOWYCH

- Do demontażu kół pasowych wielorowkowych wału korbowego
- Blokowane i regulowane zaczepy dopasowują się do różnych średnic pasków
- Wielkość koła: 45 do 175 mm
- Skok rowków: 3,56 mm

kg 1,120 kg



DM.50 | **445,00 zł**

PODPORA SILNIKA

- Udźwig do 500 kg
- Rozstaw łap od 60 do 160 mm
- Dostarczany z zestawem łańcuchów i łączników



DM.ES | **665,00 zł**

WSPORNIK SILNIKÓW

- Wspornik silników. Umożliwia podpieranie silników i skrzyń biegów po demontażu wsporników zawieszenia
- Udźwig 400 kg
- Podpora jest mocowana pod pojazdem
- Idealna do prac przy układzie rozrządu
- Wymiary maksymalne: 1,35 x 0,63 x 0,30 m

kg 15,190 kg



DM.UES | **1439,00 zł**

PODNOŚNIKI SŁUPKOWE DO INTENSYWNEJ PRACY

- Nośność: 2, 5, 8, 12, 20, 30 ton
- Podnośniki z podstawą spawaną
- Większa wytrzymałość, zmniejszone ryzyko wycieków
- Wał pompy po obróbce cieplnej
- Zgodne z dyrektywa maszynowa 2006/42/WE

Ref.	A (mm)	B (mm)	C (mm)	Nośność (t)	Pojemność oleju [cm ³]	kg
DL.2BTI	118	78	52	2	0,7	2,4
DL.5BTI	142	92	70	5	1,5	3,7
DL.8BTI	157	98	72	8	200	5,6
DL.12BTI	173	119	80	12	370	8
DL.20BTI	293	144	20	620	13	
DL.30BTI	202	150	30	830	18,4	



DL.2BTI | **242,74 zł***

DL.5BTI | **400,02 zł***

DL.8BTI | **481,25 zł***

DL.12BTI | **469,00 zł**

DL.20BTI | **619,00 zł**

DL.30BTI | **1082,83 zł***

PODNOŚNIK HYDRAULICZNY POD KOŁO

- Podnośnik pod koło do przemieszczenia pojazdów w warsztacie
- Udźwig jednostkowy: 680 kg
- 4 kółka z dwóch materiałów
- Aluminiowe rolki pod koło
- Podnoszenie za pomocą siłownika hydraulicznego
- Zawleczki zabezpieczające
- Dostarczany parami
- Wymiary między rolkami: 280 do 540 mm
- Nie używać do holowania pojazdu



CR.12H | **1929,00 zł**

PODNOŚNIK KANAŁOWY 500 kg

- W zestawie z gumową podkładką, regulowanym krzyżem i oczkami na łańcuch przytrzymujący
- Nośność: 500 kg
- Min. wysokość: 1160 mm
- Maks. wysokość: 1960 mm
- Rozmiary na podłożu: 530 x 590 mm
- Zgodność z normą unijną

 34,40 kg



DL.50 **1319,00 zł**

ŻURAW WARSZTATOWY 1 TONA

- Nośność: 1 t
- Rozkładanie ramienia bez użycia narzędzi
- Sterowanie obrotowe: 270°, mechanizm podwójnego działania dla szybkiego podnoszenia
- Łatwe ustawianie, tylne kółka obrotowe
- Ciche kółka z tworzywa sztucznego
- 3 położenia: 500, 750, 1000 kg
- Wymiary po rozłożeniu: 450 x 1520 x 978 mm
- Wymiary po złożeniu: 450 x 460 x 1480 mm
- Min./maks. długość ramienia 770 - 1030 mm
- Min./maks. wysokość: 147 - 2500 mm
- Siłownik wyposażony w zawór przeciążeniowy

 80,00 kg



DL.1GP **1749,00 zł**

ZESTAW PODPÓR 22 TONY

- Nośność: 22 t
- Podpory z zębatką i blokada za pomocą sworznia
- 4 pozycje regulacji 338-500 mm
- Sworzeń nie ulegnie zgubieniu dzięki metalowej linie i schowkowi
- Trwała i solidna konstrukcja
- Kwadratowa podstawa spawana dla większej stabilności
- Wymiary po złożeniu (dł. x szer. x wys.): 250 x 250 x 338 mm

 27,50 kg



DL.PL22A **939,00 zł**

ZESTAW PODPÓR 6 TON

- Nośność: 6 t
- Podpory z zębatką i blokada za pomocą zawlecзки
- 11 pozycji regulacji 400-620 mm
- Zawlecзка nie ulegnie zgubieniu dzięki łańcuszkom
- Trwała i solidna konstrukcja
- Oparcie na 4 spawanych stopach dla większej stabilności
- Wymiary (dł. x szer. x wys.): 400 x 285 x 250 mm

 14,00 kg



DL.C6 **355,00 zł**

ZESTAW PODPÓR 3 TON

- Nośność: 3 t
- Podpory z zębatką i blokada za pomocą zawlecзки
- 9 pozycji regulacji od 247 do 300 mm
- Zawlecзка nie ulegnie zgubieniu dzięki łańcuszkowi
- Budowa trwała i solidna
- Oparcie na 4 spawanych stopach dla większej stabilności
- Wymiary (dł. x szer. x wys.): 247 x 207 x 188 mm

 7,00 kg



DL.C3 **229,00 zł**

PODNOŚNIK „BEZPIECZNY” 2 TONY

- Nośność: 2 t
- Dodatkowe zabezpieczenie: blokada mechaniczna na wysokości 320 mm (z drugim pedałem do odblokowania)
- Maksymalna wysokość podnoszenia: 470 mm
- Wysokość minimalna pod nadwoziem: 95 mm
- Maksymalna wysokość podwozia: 135 mm
- Pedał szybkiego zbliżania
- Zabezpieczenie przed przygnieciem
- Regulacja prędkości opuszczania
- Dostarczany z gumowym zabezpieczeniem płytki dociskowej
- Wymiary (dł. x szer.): 850 x 270 mm
- Zgodny z dyrektywą maszynową 2006/42/WE - norma EN 1494+A1

 30,00 kg



DL.200SECUA **1589,00 zł**

NOWOŚĆ

PODNOŚNIK WARSZTATOWY

- Nośność: 250 kg
- Ergonomiczny uchwyt
- Prosty w przechowywaniu: pozycja pionowa
- 3 różne pozycje umożliwiają dostosowanie do średnicy koła
- Rolki umożliwiają płynny obrót koła do ułatwiającej montaż
- Zakres kół: od 600 do 1100 mm



DL.275 **699,00 zł**

UNIWERSALNY PODNOŚNIK - 3 TONY

- Nośność: 3 t
- Maks. wys. podnoszenia: 465 mm
- Wys. minimalna pod podwoziem: 133 mm
- Podwójny tłok do szybkiego podnoszenia bez obciążenia
- Płoza gumowa do mocowania pod podwoziem
- Dźwignia pokryta pianką ochronną
- Ciche kółka poliuretanowe
- Zawór przeciążeniowy
- Wymiary (dł. x szer. x wys.): 690 x 337 x 163 mm
- Norma EN1494-ASME-PASE

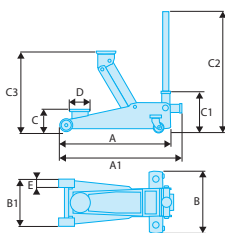

Ref.	A (mm)	A1 (mm)	B (mm)	B1 (mm)	C (mm)	C1 (mm)	C2 (mm)	C3 (mm)	D (mm)	E (mm)	F (mm)	Nośność [t]	kg
DL.32A	615	680	344	255	133	220	1305	465	108	48	80	3	32,500

DL.32A | **755,00 zł**

PODNOŚNIK NA KÓŁKACH, KOMPAKTOWY, PŁASKI - 2 TONY

- Idealny do samochodów o małym prześwicie albo z ochroną podwozia
- Nośność: 2 t
- Maks. wys. podnoszenia: 505 mm
- Wys. minimalna pod podwoziem: 75 mm
- Pedał szybkiego zbliżania, podwójny tłok
- Sterowanie prędkością opuszczania
- W zestawie z płożą do mocowania ze stali/gumy
- Ciche kółka poliuretanowe
- Norma EN1494-ASME-PASE
- Wymiary (dł. x szer.): 675 x 350 mm

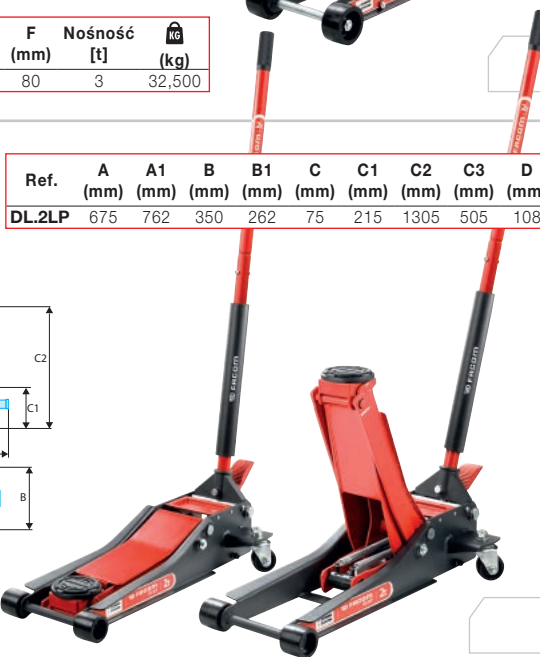
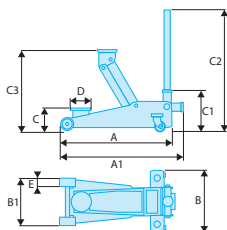

Ref.	A (mm)	A1 (mm)	B (mm)	B1 (mm)	C (mm)	C1 (mm)	C2 (mm)	C3 (mm)	D (mm)	E (mm)	F (mm)	Nośność [t]	kg
DL.2LP	675	762	350	262	75	215	1305	505	108	53	60	2	32,500

DL.2LP | **1085,00 zł**

PODNOŚNIK HYDROPNEUMATYCZNY 15-30 TON

- Solidna budowa
- Długa, składana dźwignia
- 2 duże koła dla lepszej zwrotności
- 2 stopnie: 70 / 75
- Regulacja ciśnienia za pomocą dźwigni
- Możliwość nachylenia dźwigni, 3 położenia
- W zestawie z 2 adapterami umożliwiającymi zwiększenie wysokości podnoszenia i ominięcie podwozia
- Norma EN 1494-ASME-PASE

kg 49,40 kg



DL.1530C | **4579,00 zł**

PODNOŚNIK HYDROPNEUMATYCZNY 10-25-50 TON

- Solidna budowa
- Długa, składana dźwignia
- 2 duże koła dla lepszej zwrotności
- 3 stopnie: 70 / 55 / 85
- Regulacja ciśnienia za pomocą dźwigni
- Możliwość nachylenia dźwigni, 3 położenia
- W zestawie z 2 adapterami umożliwiającymi zwiększenie wysokości podnoszenia
- Norma EN 1494-ASME-PAS

kg 95,000 kg

Ref.	A (mm)	B (mm)	C (mm)	D (mm)	Nośność [t]	Pojemność oleju [cm³]	kg
DL.1050	538	151	296	289	15-30	1250	96

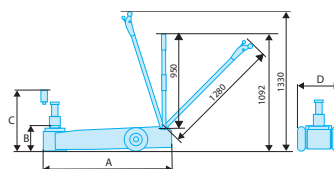

DL.1050 | **6225,00 zł**

PODNOŚNIK KOMPAKTOWY 3 TONY

- Nośność: 3 t
- Maks. wys. podnoszenia: 533 mm
- Wys. minimalna pod podwoziem: 100 mm
- Pedał szybkiego zbliżania, podwójny tłok
- Sterowanie prędkością opuszczania
- W zestawie z plozą do mocowania ze stali/gumy
- Ciche kółka poliuretanowe
- Norma EN1494-ASME-PASE
- Wymiary (dł. x szer.): 688 x 375 mm

 42,000 kg



DL.3CLP | **1085,00 zł**

PRASA HYDRAULICZNA STOŁOWA 15 TON

- Zintegrowany siłownik 15 ton oraz pompa
- Manometr na wysokości oczu
- Tłok z automatyczną sprężyną powrotną
- Regulowany stół
- Prasa wyposażona w pojemnik na elementy
- Prasa wyposażona w schowek na siłowniki (nie dostarczane, SKU: W.PUNCHES)
- Rozszerzenie przez śrubę: 75 mm
- Dostarczana z zamontowaną parą pryzm (jedna powierzchnia płaska)
- Zgodna z dyrektywą maszynową 2006/42/WE
- Rama spawana (dł. x wys.): 550 x 800 mm
- Szerokie nożki z otworami do mocowania
- Skok tłoka: 95 mm

 48,00 kg

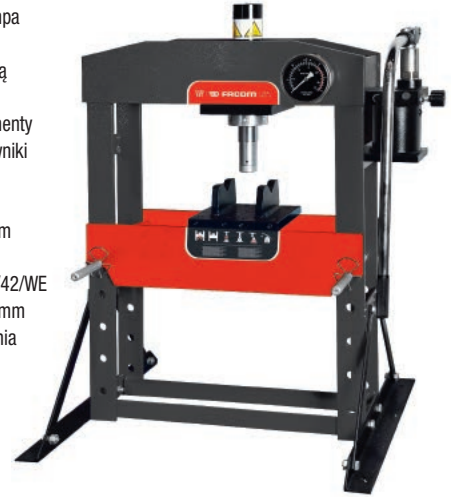

W.415WBA | **2509,00 zł**

NOWOŚĆ

ZABEZPIECZENIE PRAS

- Łatwe w użyciu i instalacji
- Możliwa regulacja wysokości
- Całkowicie obejmuje obszar roboczy

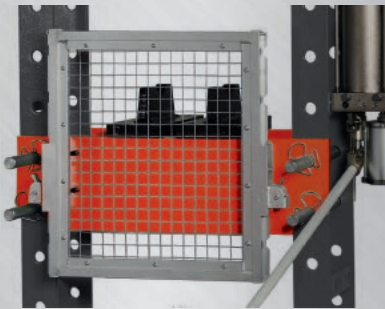

W.PROTECT20 | **455,00 zł**

W.PROTECT30 | **499,00 zł**

W.PROTECT50 | **539,00 zł**

PRASY HYDRAULICZNE

- Mocna i stabilna konstrukcja
- Możliwe zakotwiczenie do podłogi
- Pedał nożny
- W komplecie wsparcie popychacza + wymienne popychacze
- Przesuwana dźwignia
- 2 lata gwarancji
- Wskaźnik odczytu na poziomie wzroku

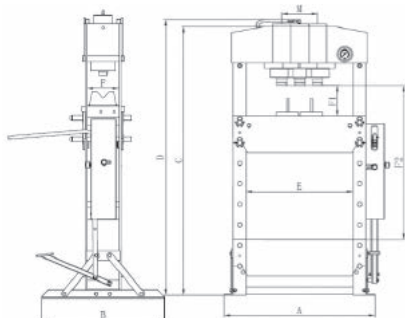
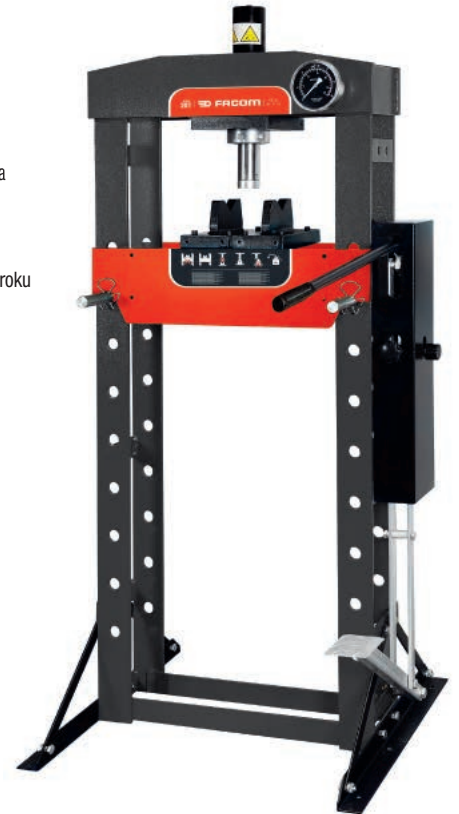

Ref.	Ton	Uderzenie bijaka	Wymiary (mm)					Zakres pracy F1-F2	Szerokość podkładu E	Skok boczny (mm) M
			A	B	C	D	F			
W.450	50	200	1 030	800	1 831	1 877	207	68-1048	730	245
W.430	30	150	795	700	1 773	1 830	140	151-1031	535	200
W.420	20	185	730	560	1 519	1 626	132	38-918	510	179

W.420 | **5767,03 zł***
(20 ton)

W.430 | **7690,97 zł***
(30 ton)

W.450 | **12 823,10 zł***
(50 ton)

 **FACOM**[®]

100 LAT TRADYCJI

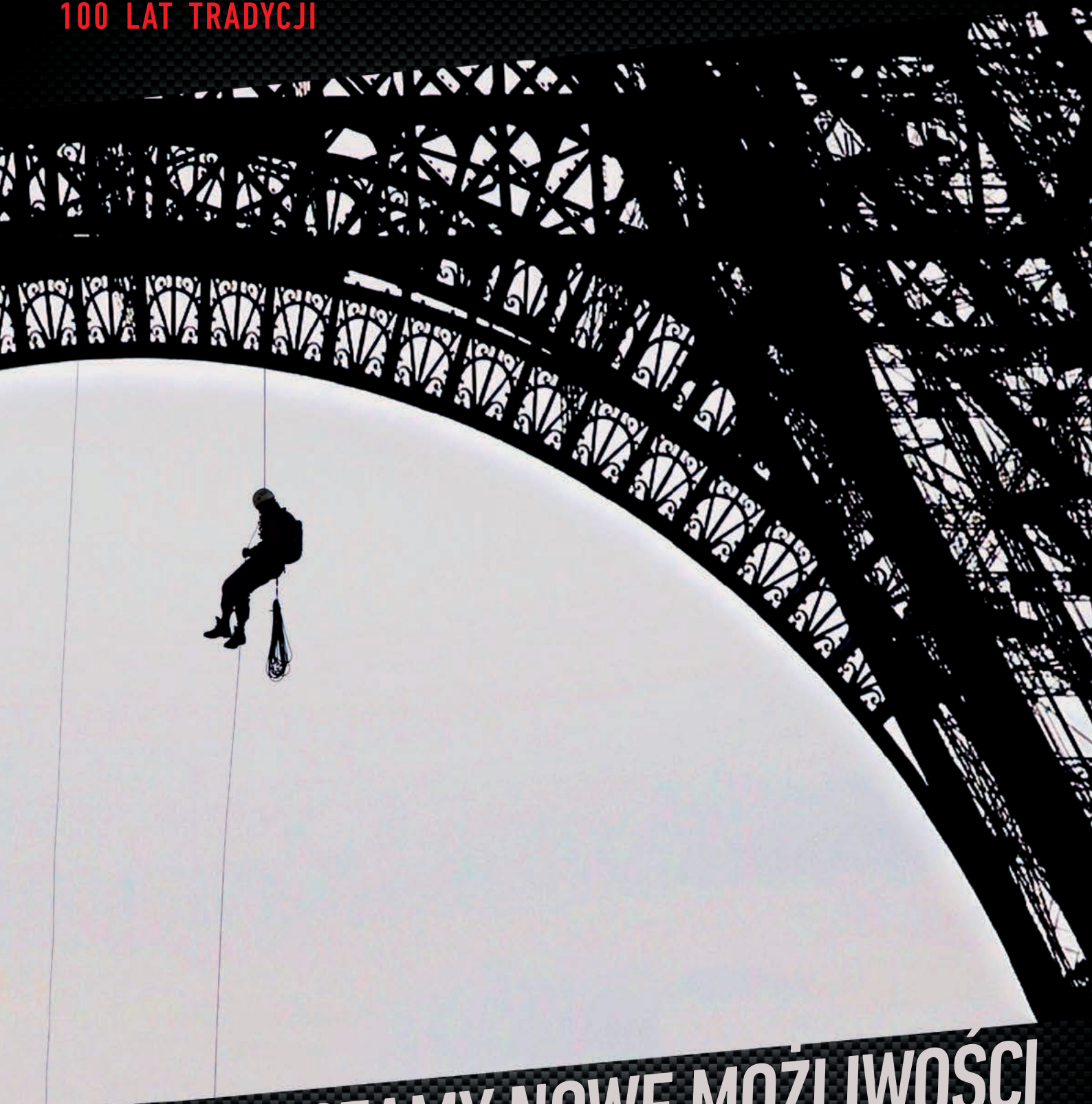

ZABEZPIECZAMY NOWE MOŻLIWOŚCI



W 1984, FACOM stworzył gamę SLS
by zwiększyć bezpieczeństwo podczas
prac serwisowych wieży Eiffla

MADE OF FACOM



DORADCY TECHNICZNO-HANDLOWI FACOM - ZAWSZE BLISKO!

Doradcy techniczno-handlowi Facom + samochód demo

- **Ich misja:** być w kontakcie z klientami w ich miejscu pracy.
- **Ich cel:** słuchać, informować, prezentować, doradzać i testować razem z klientami narzędzia Facom.
- **Ich priorytet:** lepiej odpowiadać na potrzeby profesjonalistów przekazując wszystkie informacje, niezbędne by rozszerzać naszą ofertę produktową.

Paweł Kachel
 Kraje Bałtyckie (Litwa, Łotwa, Estonia)
 pawel.kachel@facom.com
 tel. +48 602 719 046

Rafał Majkowski
 rafal.majkowski@facom.com
 tel. 606-820-951

Tomasz Tyborowski
 tomasz.tyborowski@facom.com
 tel. 663-976-975

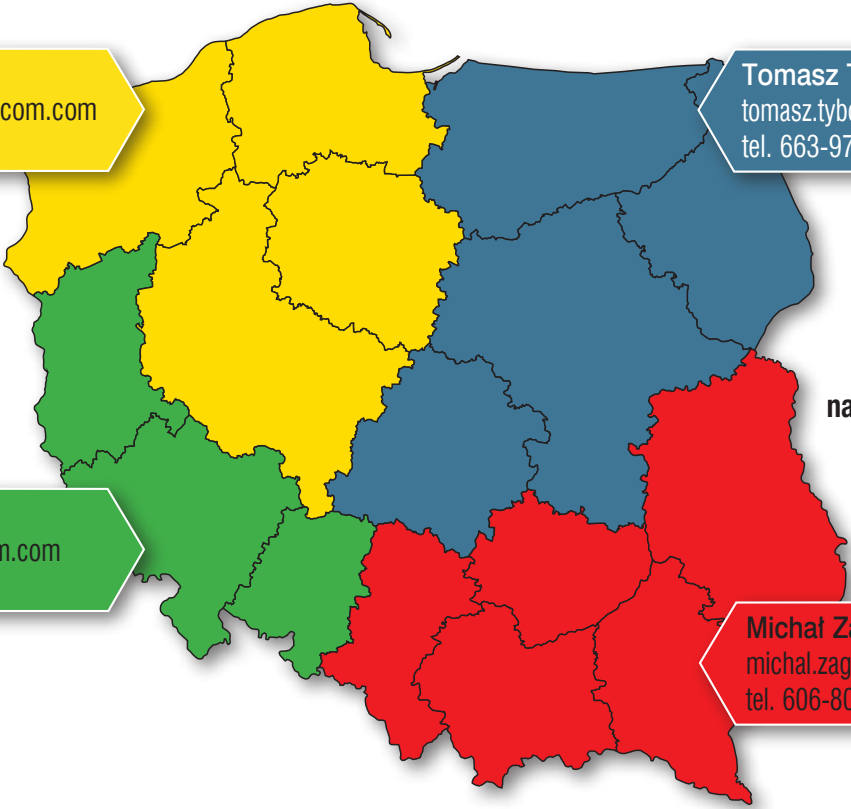

Paweł Kachel
 pawel.kachel@facom.com
 tel. 602 719 046

Michał Zagrodnik
 michal.zagrodnik@facom.com
 tel. 606-807-506

**Pytanie techniczne?
 Pokaz samochodem demo?
 Nasi doradcy są do Państwa dyspozycji, aby odpowiedzieć na Wasze pytania i pomóc Wam w dokonywaniu wyborów.**

Skontaktuj się z naszymi doradcami.

MIEJSCE NA NOTATKI



Stanley Black&Decker Polska Sp. z o.o.
ul. Prosta 68, 00-838 Warszawa, Polska
tel. +48 22 464 27 00, fax +48 22 464 27 01

Ceny oznaczone „*” oznaczają standardową cenę katalogową produktu.

Oferta ważna do 31.03.2019 r. lub do wyczerpania zapasów magazynowych.
Stanley Black&Decker zastrzega sobie prawo do modyfikacji produktów
lub ich specyfikacji bez wcześniejszego powiadomienia.
Podane ceny są kwotami netto w PLN i nie zawierają podatku VAT.